

ТИПОВЫЕ ТЕХНОЛОГИЧЕСКИЕ КАРТЫ НА ПРОИЗВОДСТВО ОТДЕЛЬНЫХ ВИДОВ РАБОТ

Т И П О В А Я ТЕХНОЛОГИЧЕСКАЯ КАРТА

НА СПЕЦИАЛЬНЫЕ СТРОИТЕЛЬНЫЕ РАБОТЫ

6547030006
814005

МОНТАЖ ЗДАНИЯ МНОГОЦЕЛЕВОГО НАЗНАЧЕНИЯ
ИЗ ЛМК КОМПЛЕКТНОЙ ПОСТАВКИ РАЗМЕРОМ (12·18·12)×60 м
С КАРКАСОМ ИЗ ШИРОКОПОЛОЧНЫХ ДВУТАВРОВ
(ПРОЕКТ 236-01 ВЭ)

МОСКВА-1991

ТИПОВЫЕ ТЕХНОЛОГИЧЕСКИЕ КАРТЫ НА ПРОИЗВОДСТВО ОТДЕЛЬНЫХ ВИДОВ РАБОТ

Т И П О В А Я
ТЕХНОЛОГИЧЕСКАЯ КАРТА
НА СПЕЦИАЛЬНЫЕ СТРОИТЕЛЬНЫЕ РАБОТЫ

6547030005
814005

МОНТАЖ ЗДАНИЯ МНОГОЦЕЛЕВОГО НАЗНАЧЕНИЯ
ИЗ ЛМК КОМПЛЕКТНОЙ ПОСТАВКИ РАЗМЕРОМ (12+18+12)×60 м
С КАРКАСОМ ИЗ ШИРОКОПОЛОЧНЫХ ДВУТАВРОВ
(ПРОЕКТ 236-01 В3)

РАЗРАБОТАНА

институтом "Оргуралсибстрой"

Главный инженер института

Начальник отдела



В.А.Шевков

И.А.Ершов

СОГЛАСОВАНО

управлением механизации и технологии
строительства Госстроя СССР

Письмо от 13.12.90 г. № 12-348

Введена в действие с 1.03.1991 г.

МОСКВА-1991

© ЦНИИОМТП Госстроя СССР

1. ОБЛАСТЬ ПРИМЕНЕНИЯ

Типовая технологическая карта (ТТК) разработана на монтаж трехпролётного здания многоцелевого назначения из лёгких металлических конструкций (ЛМК) комплектной поставки по проекту шифра 236-01В3, разработанному экспериментальным конструкторским бюро НПО "Совэстройконструкция" Минуралсибстроя РСФСР в 1985 г.

ТТК выполнена в соответствии с "Методическими указаниями по разработке типовых технологических карт в строительстве" (М.: ЦНИИОМТП, 1987).

ТТК разработана на измеритель конечной продукции - одно здание.

Организация и технология работ разработана только на монтаж основных конструктивных элементов, затраты труда на все сопутствующие работы учтены в калькуляции.

ТТК предназначена для использования при составлении проекта производства работ (ППР) строительными подразделениями.

Привязка ТТК к конкретному объекту и условиям строительства состоит в уточнении объёмов работ, средств механизации, потребности в трудовых и материально-технических ресурсах.

Порядок привязки ТТК к местным условиям:

рассмотрение материалов карты и выбор искомого варианта; проверка соответствия исходных данных (объёмов работ, марок механизмов и т.д.) принятому варианту;

корректировка объёмов работ в соответствии с избранным вариантом производства работ и конкретным проектным решением;

пересчёт калькуляции, оценочных технико-экономических показателей и потребности в материально-технических ресурсах применительно к избранному варианту;

оформление графической части с конкретной привязкой механизмов, оборудования и приспособлений в соответствии с их фактическими габаритами.

Краткая характеристика объёмно-планировочного и конструктивного решений здания:

здание одноэтажное, трехпролётное, с размерами в плане (12+18+12)х60 м;

высота до низа несущих конструкций в 18-метровом пролёте равна 7,8 м, в 12-метровом пролёте - 7,665 м.

В 18-метровом пролёте предусмотрена установка мостового электрического крана грузоподъёмностью 5 т с управлением с пола. Отметка головки рельса - 6,7 м.

Здание со стальным каркасом, несущие конструкции - рамного типа из широкополочных двутавров, ригель рамы - с перфорированными стенками, прогоны и фахверк - из холодногнутых С-образных профилей.

Стены - из трехслойных стеновых панелей (ТУ 67-65I-84) с минераловатным утеплителем и профилированными металлическими обшивками.

Покрытие - из кровельных бескаркасных двухслойных панелей (ТУ 67-7I7-85) марки ПКМ-120 с утеплителем из минераловатных плит повышенной жесткости.

Цоколь - из керамзитобетонных стеновых панелей серии 1.432-14/80.

Производство работ предусмотрено в летний и зимний периоды года.

Виз. штамп
Подпись и дата
Лист № воль

6547030005					
Исполн.	Ершов	11.5	Монтаж здания многоцелевого назначения из ЛМК комплектной поставки размером (12+18+12)х60 м по проекту шифра 236-01В3	Исполн. ОРСУРАЛСИБСТРОЙ	11.5
1 в. техн.	Никифорова	11.22			
И. контр.	Неглова	11.22			
Проектант	Ершов	9.9			
Разработчик	Штрек	9.9			

2. ОРГАНИЗАЦИЯ И ТЕХНОЛОГИЯ ВЫПОЛНЕНИЯ РАБОТ

2.1. Общие положения

В подготовительный период (до начала монтажа здания) необходимо выполнить следующие мероприятия:

принять по акту выполненные фундаменты с составлением исполнительной схемы;

стройплощадку привести в состояние, соответствующее стройгенплану;

обеспечить бригаду необходимым инструментом, инвентарем и приспособлениями.

Строительные материалы и конструкции доставляются на приобъектный склад специальным автотранспортом.

ТТК предусматривает монтаж конструкций с приобъектного склада. Схемы складирования конструкций приведены на листе 39.

Возведение здания необходимо начинать с устройства ячейки жесткости 18-метрового пролёта, которая расположена в центре здания (оси 5-6). Здание возводится в шесть очередей, направление монтажа конструкций по каждой очереди - от ячейки жесткости к крайним осям.

В целях упрощения монтажных работ и обеспечения их безопасности часть конструкций укрупнить. Колонны и балки покрытия укрупнить в 18-метровом пролете в рамы, в 12-метровом пролете - в полурамы, панели покрытия - в картины.

Укрупнительную сборку и монтаж здания вести самоходным краном на пневмоколёсном ходу марки КС-436I (К-16I) с длиной стрелы 20 м, грузоподъемностью 16 т. Кроме того, возможны варианты применения других типов кранов с аналогичными техническими характеристиками.

Укрупнение рам выполнять по ходу их монтажа. Укрупнение картин покрытия производить до начала возведения здания, картины укладывать краном на площадке складирования вблизи мест монтажа.

Укрупнительную сборку картин выполнять с соблюдением следующих требований:

сборку картин покрытия выполнять на специально изготовленном шаблоне (лист 28), шаблон укладывать на спланированную площадку;

конструкции укладывать на шаблон в следующем порядке: сначала уложить прогоны покрытия, закрепить их к шаблону,

затем последовательно уложить на прогоны панели покрытия;

до укладки панелей на прогонах выполнить разметку, согласно таблице типоразмеров картин (листы 26,27);

разметку под самонарезающие винты производить согласно рабочим чертежам.

Вырезку и извлечение теплоизоляционных слоёв в местах установки самонарезающих винтов выполнять сверлильной машиной со специальной насадкой. Установку винтов производить гайковёртом, комбинированных заклёпок - пистолетом ручной односторонней клёпки.

Варианты рекомендуемых машин и оборудования для монтажа приводятся в табл. I.

Таблица I

Наименование комплекта машин и оборудования	Вариант (фасет-код)	Техническая характеристика	М а р к а	Количество
Кран монтажный	I (02-1)	Кран на пневмоколёсном ходу грузоподъемностью 16 т	КС-436I (К-16I)	I
	2 (02-2)	Кран на автомобильном ходу грузоподъемностью 16 т	МПА-160-К	I
	3 (02-3)	Кран на гусеничном ходу грузоподъемностью 25 т	МГС-25.I	I
	4 (02-4)	Кран пневмоколёсный грузоподъемностью 25 т	МСМ-25А	I
Транспортные средства	I	Полуприцеп-панелевоз грузоподъемностью 12 т	УПП-1207 МАЗ-504В	I I
	I	Тягач	МАЗ-504В	I
	2	Полуприцеп-панелевоз грузоподъемностью 12 т	ПП-1207	I
	2	Тягач	УПЛ-1412	I

Визн. инв. №

Получено в дату

№ инв.

6547030005

Лист
2

Продолжение табл. I

Наименование комплекта машин и оборудования	Вариант (фасет-код)	Техническая характеристика	Марка	Количество
Оборудование для рабочего места монтажника	I (OI-1)	Передвижные подмости	ЦНИИОМТП пр. 4401.00.000	1
	I (OI-3)	Приставные лестницы	Л-I ЛА-4	2
	2 (OI-3)	То же	Л-I ЛА-4	2
	2 (OI-2)	Автоподъемник	АП-I7	1
	3 (OI-2)	"-"	АП-I7	1

В ТТК разработаны три варианта организации работ по монтажу здания в зависимости от применяемых средств подмащивания.

I вариант предусматривает использование при установке рам каркаса и подкрановых балок приставных лестниц, для монтажа стенового ограждения и панелей покрытия - подмостей ЦНИИОМТП и приставных лестниц.

Монтаж конструкций здания выполнять комплексным методом (ячейками). Размеры ячеек - 6x12У и 6x18 м.

Выбор метода монтажа ячейками сделан из расчёта наименьшего числа перестановок средств подмащивания, т.к. при одной их установке монтируется несколько конструкций в пределах ячейки.

В данной ТТК I вариант принимается за базовый. Схема монтажа конструкций здания для I варианта приведена на листе I3.

II вариант предусматривает использование приставных лестниц при установке рам каркаса, подкрановых балок и панелей покрытия; для монтажа стенового ограждения используются автоподъемники АП-I7.

Монтаж конструкций здания ведётся комбинированным (смешанным) методом в два этапа:

1-й - монтаж рам каркаса, подкрановых балок (в 18-метровом пролёте) и панелей покрытия ячейками (комплексный метод);

2-й - монтаж стенового ограждения отдельным потоком.

Монтаж конструкций на I-м этапе выполнять краном грузоподъём-

ностью 16 т (марку крана выбирать согласно табл. I).

Монтаж стенового ограждения на 2-м этапе выполнять краном на автомобильном ходу марки КС-3562А грузоподъёмностью 10 т, с длиной стрелы 14 м.

Комбинированный метод монтажа конструкций здания позволит уменьшить время нахождения автоподъёмников АП-I7 на монтаже здания (листы 33,35).

III вариант предусматривает использование автоподъёмников АП-I7 при монтаже всех конструктивных элементов здания.

Монтаж конструкций здания ведётся комплексным методом (ячейками), т.к. при этом методе уменьшается количество перемещений крана и автоподъёмников (лист 37).

Для всех вариантов предусматривается свободный метод монтажа элементов с последующей их выверкой.

Строповку всех конструкций выполнять стропами из стальных канатов, схемы строповки приведены на листах 29-31.

При монтаже конструкций необходимо обеспечить устойчивость и неизменяемость смонтированной части здания, устойчивость монтируемых конструкций на всех стадиях монтажа.

Работы по монтажу здания производить комплексной бригадой монтажников, владеющих смежной профессией. Состав бригады приводится в табл.2. Монтаж конструктивных элементов здания выполнять специализированными звеньями монтажников; состав звеньев приводится в графике производства работ (табл.7).

Таблица 2

Профессия членов бригады	Разряд	Разряд				Кол-во чел.
		У I	У	У II	Ш	
Монтажник	-	I	-	-	-	1
Монтажник	Сварщик	-	I	-	-	1
Монтажник	Изолировщик	-	-	I	-	1
Монтажник	Такелажник	-	-	I	I	2
Монтажник	Такелажник	-	-	I	I	2
Электросварщик	Монтажник	-	I	-	-	1
Итого:		I	2	3	I	8

Взам. инв. №
Подпись в дату
Изм. № инв.

6547030005

Машинисты грузоподъемных кранов и автомобильных подъемников в состав комплексной бригады не включаются.

Монтажников, не участвующих в монтаже конструкций, необходимо занять на сопутствующих работах.

2.2. Технологическая последовательность выполнения работ на ячейке в 18-метровом пролете:

- укрупнительная сборка первой рамы каркаса;
- монтаж первой рамы каркаса;
- укрупнительная сборка второй рамы каркаса;
- монтаж второй рамы каркаса;
- монтаж связей по колоннам (в ячейках жесткости);
- монтаж подкрановых балок;
- монтаж элементов стенового ограждения;
- монтаж конструкций покрытия.

Укрупнительная сборка первой рамы каркаса

Укрупнительную сборку колонн и балок покрытия в рамы выполнять на строительной площадке в зоне действия стрелы крана. Конструкции для укрупнительной сборки укладывать на подкладки из деревянных шпал.

Перед сборкой рамы необходимо: подготовить укрупняемые колонны и балки покрытия; проверить соответствие геометрических размеров укрупняемых элементов допускам; стыкуемые поверхности очистить от грязи, ржавчины, онега, льда, масла и пыли. Кроме того, необходимо спилить напильником или срубить зубилом заусенцы на кромках деталей и отверстий; проверить соответствие допускам диаметров отверстий.

Сборку рамы производить в два этапа:

1-й - на подкладки из шпал уложить колонны и балки покрытия и собрать две полурамы, установив болты без окончательной затяжки;

2-й - полурамы соединить между собой в коньковом узле болтами, измерить линейные размеры рамы и выполнить окончательную затяжку всех болтов рамы.

Укрупнительную сборку всех последующих рам каркаса выполнять согласно требованиям, изложенным для первой рамы каркаса.

Последовательность выполнения болтовых соединений узлов рамы: совместить с помощью проходных оправок все отверстия стыка;

установить пробки;

установить болты по проекту.

При этом необходимо соблюдать следующие требования:

проходные оправки забивать во все отверстия с помощью кувалды; коническая часть оправки должна упираться в кромки отверстий, которые по мере перемещения оправки в глубину пакета совместятся.

Для фиксации взаимного расположения соединяемых элементов и предупреждения их сдвига (не менее 10 %) отверстия должны заполниться пробками. После установки пробок все оправки выбить.

Стяжку соединяемых элементов производить установкой постоянных болтов. Головки и гайки болтов должны плотно соприкасаться с плоскостями элементов конструкций и шайб. Резьба болта должна находиться вне тела пакета соединяемых элементов, а гладкая часть его стержня не должна выступать из шайбы. Гайки и контргайки следует закручивать до отказа от середины соединения к его краям.

Монтаж первой рамы каркаса

Подъем рамы из горизонтального положения выполнять методом поворота рамы вокруг подвижного шарнира (скольжением).

Работы выполнять в два этапа:

1-й - приподнять раму за вершину (без отрыва опорной части колонн от земли), уменьшая вылет стрелы крана до минимального;

2-й - привести раму в вертикальное положение, поднимая крюк крана; при этом опорные части колонн рамы должны скользить по направляющим.

До подъема рамы необходимо:

приварить опорные уголки под стеновые прогоны;

на базы колонн надеть опорные приспособления (лист I7);

под колонны на участке скольжения уложить на землю направляющие из швеллера I2 и покрыть их смазкой.

До подъема рамы необходимо нанести осевые риски масляной краской в двух уровнях на высоте колонн:

на вертикальные грани опорных плит колонн и на оголовки колонн - по двум смежным граням;

на консолях колонн нанести осевые риски для укладки подкрановых балок.

654703006

Лист

4

Установку рамы на фундаменты производить на стальные подкладки, которые выполняют из обрезков листовой стали и укладывают на фундаменты по краям опорной плиты колонны с двух противоположных сторон (с двух других сторон забить инвентарные клинья).

Требуемую толщину подкладок подбирать по каждому фундаменту, используя данные исполнительной съёмки фундаментов и измерений длин колонн.

Установку монтируемой рамы в проектное положение производить, совмещая осевые риски на опорных плитах колонн с осевыми рисками, нанесенными на верхней поверхности фундамента.

Для предохранения резьбы анкерных болтов от повреждения необходимо до монтажа рамы надеть на них стальные предохранительные колпаки, изготавливаемые из обрезков газовых труб.

Вертикальность установки рамы в продольной и поперечной плоскостях проверять с помощью двух теодолитов, установленных в створах продольной и поперечной разбивочных осей, совмещая положение нижних и верхних рисок на колоннах с вертикальной визирной осью теодолита.

В продольной плоскости вертикальность рамы достигать изменением толщины подкладок под опорными плитами колонн. Для этого необходимо приподнять раму краном, вынуть подкладки, изменить их толщину и уложить на прежнее место. Убедившись в вертикальности установленной рамы, подкладки, собранные в пакет, соединить от сдвига электросваркой.

После установки рамы в продольной плоскости необходимо временно ее раскрепить. Временное крепление рамы выполнять расчалками из стального каната, в количестве 4 шт. на раму. Верхний конец расчалки крепить к колонне рамы, а нижний - за фундаменты (на анкерные болты фундаментов установить анкера). Расчалки снабжены винтовыми стяжками (талрепами) для выверки рамы в вертикальной плоскости.

Расстроповку рамы выполнять только после временного ее закрепления. Расчалки снимать после монтажа вертикальных связей связевой ячейки.

Вертикальность рамы в поперечной плоскости достигать наклоном ее в нужную сторону, регулируя длину расчалок с помощью талрепов.

После приведения рамы в проектное положение затянуть гайки анкерных болтов и подлить цементный раствор под опорные плиты колонн.

Схема монтажа первой рамы каркаса приведена на листе 15.

Монтаж второй рамы каркаса

В продольном направлении раму устанавливать аналогично указаниям, изложенным для первой рамы.

Временное крепление рамы после установки ее в продольной плоскости выполнять инвентарной распоркой, которую до монтажа рамы крепить струбциной к балке покрытия в середине пролёта.

При установке рамы распорку перевести из вертикального положения в горизонтальное с помощью оттяжки из бельного каната и закрепить струбциной к первой раме каркаса. Подъём и закрепление распорки производить с приставной лестницы с площадкой, установленной у первой рамы.

После временного закрепления рамы выполнить ее расстроповку и выверку в поперечной плоскости.

Вертикальность рамы в поперечной плоскости достигать наклоном ее в нужную сторону, регулируя длину распорки с помощью фаркофа. Распорку снимать после монтажа картины покрытия.

Монтаж всех последующих рам выполняют согласно требованиям, предъявляемым к монтажу второй рамы.

Схема монтажа второй рамы каркаса показана на листе 19.

Монтаж вертикальных связей по колоннам

Монтаж вертикальных связей по колоннам в ячейке жесткости выполнять перед монтажом подкрановых балок.

Установку вертикальных связей производить с передвижных площадок, монтаж выполнять поэлементно без укрупнения.

Монтаж подкрановых балок

Монтаж подкрановых балок производить без тормозных площадок, последние монтировать после укладки и закрепления подкрановых балок.

В качестве средств подмащивания при монтаже подкрановых балок и тормозных площадок использовать приставные лестницы. Выверку подкрановых балок выполнять с передвижных подмостей конструкции ЦНИИОМТП.

При установке подкрановых балок необходимо руководствоваться следующими требованиями:

до подъёма подкрановой балки нанести осевые риски на опорное ребро балки, к балке закрепить оттяжки из бельного каната; установку балки в проектное положение производить, совмещая осевые

6547030005

1/21

С

риски на опорном ребре балки с осевыми рисками на консолях колонн; временное крепление подкрановой балки выполнять болтами, болты не закручивать до отказа (вначале закрепить нижний пояс балки, затем состыковать балку со смонтированной ранее, в последнюю очередь выполнить крепление верхнего пояса балки к колонне);

расстроповку балки производить после временного закрепления нижнего пояса балки.

Подкрановые рельсы длиной 12 м подавать краном под покрытие ячейки, смежной с монтируемой, до монтажа панелей покрытия в монтируемой ячейке. Рельсы временно укладывать на элементы крепления верхнего пояса подкрановой балки к колонне и устанавливать в проектное положение монтажными ломиками после выверки подкрановых балоч.

Выверку смонтированных подкрановых балок производить по окончании монтажа и временного закрепления всех подкрановых балок в пролёте здания.

Перед выверкой произвести геодезическую съёмку подкрановых балок с составлением исполнительной схемы, на которой необходимо указать:

- расстояние между осями подкрановых балок;
- отклонение оси подкрановой балки от оси подкранового пути;
- отметки подкрановых балок на опорах и в середине балки;
- размеры от оси подкрановой балки до грани колонны.

Балку устанавливать на проектную отметку путем забивки стальных клиньев между опорной поверхностью консоли колонны и нижним поясом подкрановой балки, затем под опорное ребро балки уложить монтажную стальную подкладку, которую потом приварить к консоли колонны. Толщину монтажных подкладок подбирать, руководствуясь данными исполнительной съёмки.

Выверку подкрановой балки в плане выполнять монтажными ломиками.

После выверки подкрановые балки закрепить по проекту, затянув гайки монтажных болтов до отказа.

Схема монтажа подкрановых балок приведена на листе 21.

Монтаж элементов стенового ограждения

При монтаже элементов стенового ограждения средства подмашивания устанавливать снаружи и внутри здания.

Снаружи здания для подмашивания использовать передвижные

площадки конструкции ЦНИИОМТП.

Крепление стеновых панелей внутри здания на отм. 8,170 выполнять с лестниц с монтажными площадками, лестницы закреплять за прогоны покрытия здания (прогоны монтировать одновременно с монтажом стенового ригеля на отм.8,170).

Подъём на лестницы производить с подкрановых балок. Для выхода на подкрановые балки использовать приставные лестницы.

При монтаже элементов стенового ограждения необходимо руководствоваться следующими требованиями:

до монтажа стеновых панелей должны быть смонтированы цокольные стеновые панели и стеновые ригели в пределах ячейки;

до подъёма стеновой панели проверить ее основные размеры, правильности и надёжности установки пластин для крепления панели, закрепить по торцам панели полосы из минераловатной плиты;

установку панели производить на опорные ригели;

устанавливаемая панель должна плотно прилегать к ранее смонтированной;

установку и временное крепление панели в нижнем и верхнем узлах выполнять, закрепляя панели крепежными болтами к ригелю согласно рабочим чертежам, при этом гайки болтов не закручивать до отказа для обеспечения подвижности панели при выверке;

расстроповку панели производить только после временного ее крепления;

вертикальность панели проверять по отвесу, выверку выполнять монтажными ломиками при ослабленном натяжении крепежных болтов;

после выверки вертикальности гайки болтов затянуть.

Схема монтажа элементов стенового ограждения показана на листе 22.

Монтаж конструкций покрытия

Направление работ по монтажу конструкций покрытия предусмотрено от продольных осей пролёта к коньку кровли.

Крепление элементов покрытия выполнять с приставных лестниц, оборудованных площадками, или со смонтированного покрытия.

Для подъёма рабочих на покрытие использовать приставные лестницы.

При монтаже конструкций покрытия необходимо руководствоваться следующими требованиями:

панели покрытия длиной 6,1 м до начала монтажа укрупнить в картины;

конструкции покрытия в коньковой части здания монтировать поэлементно, сначала смонтировать прогоны покрытия, затем - панели;

6547030005

Лист
6

покрытие в коньковой части здания выполнять после монтажа картин покрытия ячейки;
 строповку картин и панелей покрытия выполнять четырехветвевыми стропами с помощью специальных захватов (лист 30);
 укладку картин покрытия на балки выполнять, совмещая отверстия в прогонах картины с отверстиями на крепежных уголках балки покрытия) точность укладки картины регулировать путём рихтовки ее монтировками при натянутых стробах;
 после монтажа картин покрытия в двух смежных ячейках в проём между картинами уложить доборную панель;
 ширину проема, необходимую для укладки доборной панели, контролировать с помощью шаблона из листа профилированного настила до крепления картины;
 шаблон укладывать на смежные картины в местах опирания прогонов.

Схема монтажа покрытия ячейки показана на листе 24.

Технологическая последовательность выполнения работ на ячейке в 12-метровом пролёте :

- укрупнительная сборка первой полурамы каркаса;
- монтаж первой полурамы каркаса;
- укрупнительная сборка второй полурамы каркаса;
- монтаж второй полурамы каркаса;
- монтаж связей по колоннам (в ячейках жёсткости);
- монтаж распорок;
- монтаж элементов стенового ограждения;
- монтаж конструкций покрытия.

Укрупнительная сборка первой полурамы каркаса

Укрупнительную сборку колонн и балок покрытия в полураме выполнять на строительной площадке в зоне действия стрелы крана. Конструкции для укрупнительной сборки укладывать горизонтально на подкладки из деревянных шпал.

Сборку полурамы производить в два этапа:

- 1-й - на подкладки из шпал уложить колонну и балку, собрать полураму, установив болты без окончательной затяжки;
- 2-й - измерить основные линейные размеры полурамы, затем произвести окончательную затяжку гаек крепежных болтов.

Укрупнительную сборку всех последующих полурам каркаса выполнять согласно требованиям, предъявляемым к сборке первой полурамы каркаса. Последовательность выполнения болтовых соединений и основные требования по их выполнению приведены на листе 4.

Монтаж первой полурамы каркаса

Подъём полурамы из горизонтального положения выполнять методом поворота ее вокруг подвижного шарнира без отрыва опорной части колонны от земли. Полураму при подъёме застропить за балку покрытия, согласно схеме строповки (лист 31), подъём производить уменьшением вылета стрелы крана.

До подъёма полурамы пригварить опорные уголки под стеновые прогоны, а на базу колонны надеть опорное приспособление (лист 17).

Временное крепление полурамы выполнять расчалками из стального каната в количестве 2 шт. на полураму. Верхний конец расчалки крепить к колонне полурамы, а нижний - за фундаменты (на болты фундаментов установить анкер).

Расчалки снабжены винтовыми стяжками (талрепами) для выверки полурамы.

Монтаж полурамы выполнять в три этапа:

- 1-й - установка полурамы на фундамент и одновременное совмещение отверстий в узле стыковки с рамой смежного 18-метрового пролета;
- 2-й - установка и закрепление болтов в узле стыковки согласно рабочим чертежам;
- 3-й - выверка вертикальности полурамы и закрепление основания согласно рабочим чертежам.

При установке первой полурамы необходимо руководствоваться следующими требованиями:

- до подъема полурамы нанести осевые риски и закрепить на базе колонны опорное приспособление;
- осевые риски наносить в двух уровнях по высоте колонны: на вертикальную наружную грань опорной плиты колонны и на оголовок колонны по наружной ее грани;
- установку полурамы на фундамент производить на стальные подкладки; совмещение отверстий в узле стыковки полурамы с рамой 18-метрового пролёта производить изменением толщин стальных подкладок под опорной плитой колонны; при необходимости подкладки собирать в пакет, соединяя

Имя, № подл. Подпись и дата. Взам. инв. №

6547030006	Лист 7
------------	-----------

их от сдвига электросваркой;

совмещение отверстий выполнять при натянутых стропях крана;
(последовательность и основные требования к выполнению болтовых соединений приведены на листе 4);

после установки болтов в стыке с рамой полурамы временно раскрепить расчалками, после чего расстропить;

вертикальность установки полурамы в поперечной плоскости проверять с помощью теодолита, установленного в створе поперечной разбивочной оси, совмещая положение нижних и верхних рисков на колонне с вертикальной визирной осью теодолита;

выверку вертикальности установленной полурамы производить, регулируя натяжение расчалок с помощью талрепов;

расчалки снимать после монтажа вертикальных связей связевой ячейки.

После приведения полурамы в проектное положение затянуть гайки анкерных болтов и подлить цементный раствор под опорную плиту колонны.

Стыковку полурамы с рамой смежного пролета выполнять с передвижных подмостей конструкции ЦНИИОМТП.

Схема монтажа первой полурамы приведена на листе 15.

Монтаж второй полурамы каркаса

При монтаже второй полурамы каркаса необходимо руководствоваться требованиями, предъявляемыми к монтажу первой полурамы каркаса.

Временное крепление второй полурамы выполнять инвентарной распоркой, которую до монтажа полурамы крепить струбциной к балке покрытия в середине пролета.

Выверку вертикальности полурамы в поперечной плоскости выполнять с помощью фаркопов распорок. Распорку снимать после монтажа картины покрытия.

Монтаж всех последующих полурам выполнять согласно требованиями, предъявляемыми к монтажу второй полурамы.

Схема монтажа второй полурамы каркаса показана на листе 19.

Монтаж связей по колоннам (в ячейке жесткости)

Монтаж связей по колоннам в ячейке жесткости выполнять после монтажа двух полурам.

Установку связей (вертикальных и горизонтальных) выполнять с

передвижных площадок конструкции ЦНИИОМТП, монтаж производить краном поэлементно без укрупнения.

Монтаж распорок

Монтаж распорок между колоннами выполнять после монтажа двух полурам. В качестве средств подмащивания использовать передвижные площадки конструкции ЦНИИОМТП.

Монтаж элементов стенового ограждения

При монтаже элементов стенового ограждения в качестве средств подмащивания использовать передвижные площадки конструкции ЦНИИОМТП, которые устанавливать снаружи и изнутри здания.

Основные требования, которыми необходимо руководствоваться при монтаже элементов стенового ограждения, приведены на листе 6.

Схема монтажа элементов стенового ограждения показана на листе 22.

Монтаж конструкций покрытия

Направление работ по монтажу конструкций покрытия предусмотрено от карниза кровли к смонтированному смежному пролету.

Панели покрытия от начала монтажа укрупнить в картины.

При монтаже конструкций покрытия необходимо руководствоваться требованиями, предъявляемыми к монтажу конструкций покрытия в 18-метровом пролете.

Схема монтажа покрытия ячейки показана на листе 25.

2.3. Геодезическое обеспечение

Все геодезические работы на стройплощадке выполнять в соответствии со СНиП 3.01.03-84 и ГОСТ 21779-82.

Инженерно-геодезические работы предшествуют процессу строительства, сопутствуют ему и завершают его.

Их можно разбить на следующие стадии:

создание планово-высотного обоснования;

вынос в натуру и закрепление основных осей;

детальные разбивочные работы при выполнении нулевого цикла;

детальные разбивочные работы при возведении надземной части;

исполнительная съемка геометрического положения смонтированных

Имя и фамилия
Подпись и дата
Виза и дата

6547030005

лст
6

конструкций с составлением исполнительных схем.

Вынос разбивочных осей на все фундаменты выполнять от основных осей с помощью теодолита и рулетки и закреплять на поверхности бетона фундамента краской.

На все фундаменты, сдаваемые под монтаж металлических конструкций, должна составляться исполнительная схема, на которой указываются:

- проектные и фактические расстояния между осями;
- проектные и фактические отметки верха бетона;
- проектные и фактические отметки верха анкерных болтов.

После выверки и проектного закрепления каркаса здания выполнить исполнительную съёмку положения смонтированных конструкций.

На исполнительной съёмке указать:

- смещение осей колонн в нижнем сечении относительно разбивочных осей;
- отклонение осей колонн от вертикали в верхнем сечении;
- отметки опорных поверхностей подирановых балок.

Исполнительные схемы прилагать к акту на приемку сооружения для последующих строительных работ.

2.4. Указания по производству работ в зимнее время

Конструкции подавать на монтаж очищенными от снега, наледи и грязи. Особенно тщательно защищать от увлажнения и наледи стыкуемые поверхности элементов. При необходимости наледь удалять не только скребками и щётками, но и прогревая обледеневшие места до полного исчезновения следов наледи. Для прогрева применять газовые и другие горелки. Пользоваться горячей водой запрещается.

При отрицательных температурах сварочные работы необходимо выполнять с соблюдением следующих рекомендаций:

- особо тщательно заваривать кратеры и замыкающие участки швов;
- удалить влагу и снег на расстоянии не менее 0,8-1 м от места сварки и зачищать от ржавчины прилегающие к шву участки на ширину 20 мм;
- предварительно просушивать зону сварки с помощью горелок и других источников нагрева;
- тщательно выполнять прихватки и проверять отсутствие в них непровара и трещин. При сильных морозах (температуре ниже минус 30°C) прихватки заменять сплошными швами;

использовать теплые после прокалики электроды; дефектные участки швов удалить без приложения ударных нагрузок; обеспечивать сварщиков теплой спецодеждой и обувью; свариваемые поверхности и рабочие места сварщиков защищать от снега, дождя, сильного ветра и сквозняков.

Не разрешается производить электросварочные работы при температуре ниже минус 30°C для сталей класса АІ и температуре ниже минус 20°C для сталей класса АП.

Изм. № 1

Подпись и дата

Изм. № 2

6547030005

3. ТРЕБОВАНИЯ К КАЧЕСТВУ И ПРИЕМКЕ РАБОТ

Порядок и организацию работ по контролю качества строительномонтажных работ (СМР) устанавливает ОСТ 36-125-85.

При производстве СМР контроль необходимо осуществлять в следующем порядке:

- входной контроль документации;
- приемочный контроль площадок, зданий, сооружений и конструктивных для производства СМР;
- входной контроль материалов;
- операционный контроль;
- приемочный контроль;
- инспекционный контроль.

В данный раздел ТТК включены элементы операционного контроля качества основных технологических процессов (табл.3).

Операционный контроль выполняется производителями работ и мастерами. К проведению операционного контроля могут быть привлечены строительные (сварочные) лаборатории и геодезические службы.

Операционному контролю предшествует самоконтроль исполнителей, бригадиров, звеньевых и рабочих, обязанных обеспечивать качество выполняемых ими операций.

Основными рабочими документами при операционном контроле качества являются схемы операционного контроля качества, разрабатываемые в составе ППР, строительные нормы и правила.

Результаты операционного контроля фиксируются в журнале работ и учитываются при определении оценки качества работ.

При приемочном контроле производят проверку и оценку качества выполненных СМР, а также ответственных конструкций. Правила приемки регламентирует СНиП 3.01.04-87.

Приемочный контроль смонтированных конструкций осуществляется согласно СНиП 3.03.01-87.

При приемке смонтированных конструкций предъявляют следующие документы:

- рабочие чертежи смонтированных конструкций с указанием на них всех отклонений от требований проекта, допущенных в процессе монтажа и согласованных с проектными организациями;
- паспорта на монтируемые конструкции или их элементы,
- а также сертификаты на материалы, примененные при монтаже и

сварке;

- исполнительные схемы геодезической проверки положения конструкций;
- журналы монтажных, сварочных работ и заделки стыков;
- акты освидетельствования скрытых работ;
- документацию лабораторных анализов и испытаний при сварке и замоноличивании стыков;
- опись удостоверений сварщиков, работающих при монтаже конструкций.

Изм. № 01
Правила и методы
Изм. № 01

6547030005

Лист
10

Таблица 3

Наименование процессов, подлежащих контролю	Предмет контроля	Инструмент и способ контроля	Время контроля	Ответственный контролёр	Технические критерии оценки качества
Приемка фундаментов для установки рам каркаса	Соответствие выполненных фундаментов рабочим чертежам	Нивелир, рулетка	В процессе работ и по их окончании	Мастер	Отклонения отметок опорных поверхностей фундаментов от проектных - 5 мм Разность отметок опорных поверхностей соседних фундаментов по ряду и в пролёте - 3 мм Смещение осей фундаментов относительно разбивочных осей - 5 мм Смещение анкерных болтов в плане - 5 мм
Укрупнительная сборка рам каркаса	Точность сборки	Рулетка, визуальный осмотр	В ходе и по окончании укрупнительной сборки	"-"	Отклонения линейных размеров - 8 мм Отклонения равенства диагоналей - 20 мм
Монтаж рам каркаса	Точность установки	Рулетка, теодолит, линейка измерительная	В процессе монтажа	"-"	Отклонения отметок опорных поверхностей колонн от проектных - 5 мм Разность отметок опорных поверхностей соседних колонн по ряду и в пролёте - 3 мм Смещение осей колонн относительно разбивочных осей в опорном сечении - 5 мм Отклонения осей колонн от вертикали в верхнем сечении - 10 мм
Монтаж подкрановых балок и рельсов	То же	Рулетка, нивелир, линейка измерительная	То же	"-"	Смещение оси подкрановой балки с продольной разбивочной оси - 5 мм Смещение опорного ребра балки с оси колонны - 20 мм Смещение оси рельса с оси подкрановой балки - 15 мм Отклонение оси рельса от прямой на длине 40 м - 15 мм Разность отметок головок рельсов в одном поперечном разрезе пролёта здания, мм: на опорах - 15 в пролёте - 20 Разность отметок подкрановых рельсов на соседних колоннах - 10 мм Взаимное смещение торцов стыкуемых рельсов в плане и по высоте - 2 мм
Укрупнительная сборка кровельных панелей в картины	Точность сборки, соответствие размеров картины рабочим чертежам	Рулетка, визуальный осмотр	В процессе работ и по их окончании	"-"	Отклонения линейных размеров - 8 мм Отклонения равенства диагоналей - 20 мм

Имя, № вола. _____
 Подпись и дата _____
 Власть № _____

6547030005

Продолжение табл.3

Наименование процесса, подлежащих контролю	Предмет контроля	Инструмент и способ контроля	Время контроля	Ответственный контролёр	Технические критерии оценки качества
Монтаж кровельных панелей	Точность установки	Рулетка, шаблон из листа профилированного настила, визуальный осмотр	В процессе монтажа	Мастер	Отклонение длины опирания панели на прогоны в местах поперечных стьков - до 5 мм Отклонение положения центров: самонарезающих болтов - 5 мм; комбинированных заклепок: вдоль настила - 20 мм поперек настила - 5 мм
Монтаж стеновых панелей	То же	Отвес, рулетка, линейка измерительная, визуальный осмотр	То же	---	Отклонение от вертикали продольных кромок панелей: $0,001L$, где L - длина панели Отклонение плоскости наружной поверхности стенового ограждения от вертикали $0,002H$, где H - высота ограждения
Постановка болтов в монтажных стыках	Проверка плоскости стяжки и качества затяжки собранного узла	Гайковерт, луп, молоток, визуальный осмотр	В процессе работ и по их окончании	---	В собранном узле болты заданного в проекте диаметра должны пройти в 100 % отверстий. Допускается просчетка 20 % отверстий сверлом, диаметр которого равен диаметру отверстия, указанному в чертежах Плотность стяжки собранного узла надлежит проверять лупом толщиной 0,3 мм, который в пределах зон, ограниченной шайбой, не должен проходить между собранными деталями на глубину более 20 мм Качество затяжки постоянных болтов следует проверять обстукиванием их молотком массой 0,4 кг, при этом болты не должны смещаться
Сварочные работы	Контроль сварных соединений в процессе их выполнения, соответствие проекту марки электродов	Линейка измерительная, визуальный осмотр	В процессе монтажа	---	Поверхность шва должна быть равномерно-чешуйчатая, без прожогов, наплывов, сужений и перерывов. Глубина подрезов - до 5 % толщины свариваемого проката, но не более 1 мм Дефекты (непровары, цепочки и скопления пор), соседние по длине шва: расстояние между близлежащими концами - не менее 200 мм

0547030005

12

12

Схема монтажа конструкций здания. I вариант

1 лист 14

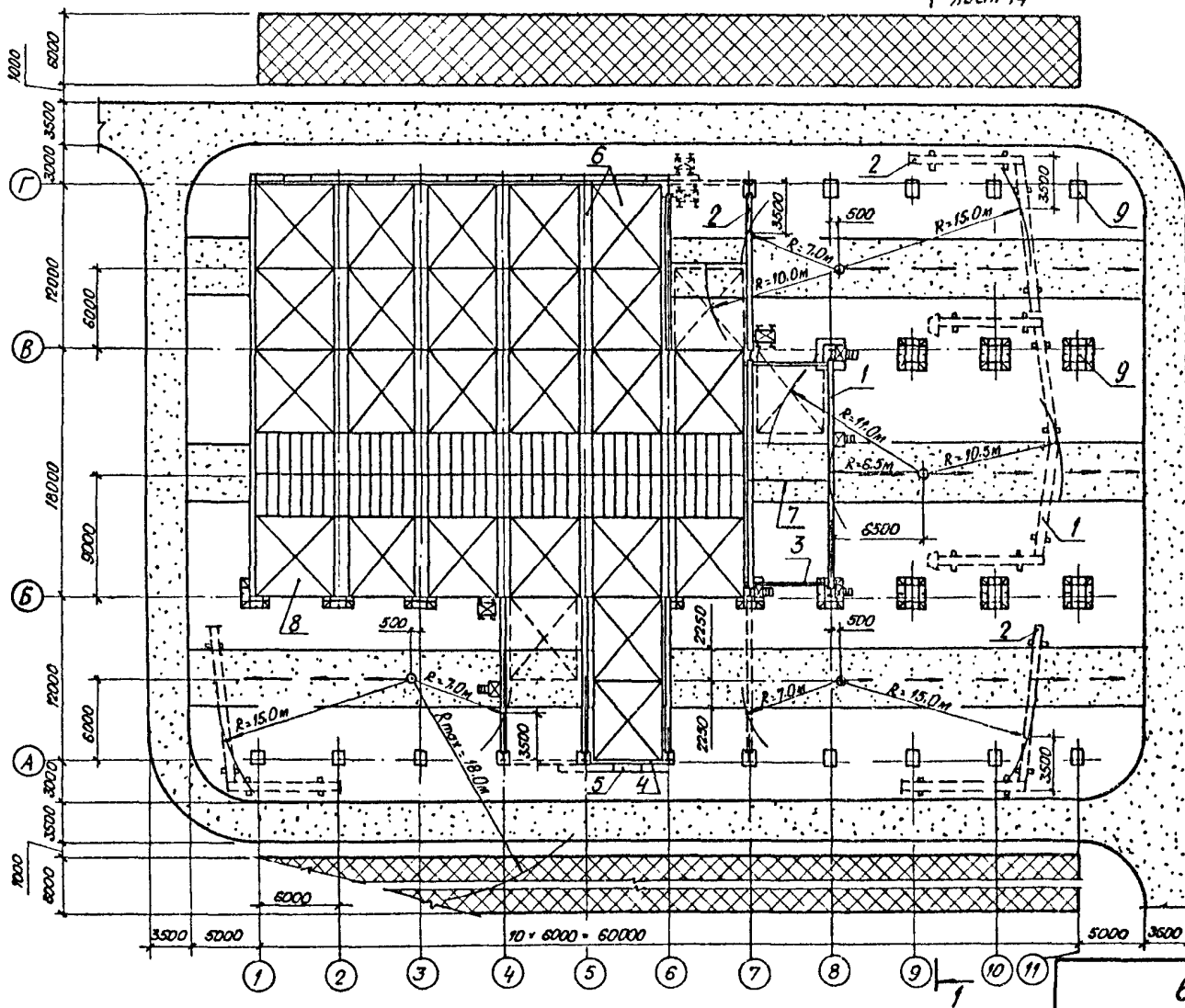

Последовательность монтажа здания

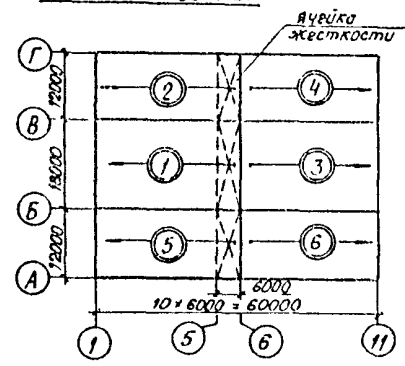

Условные обозначения

- временные автодороги
 - площадки складирования
 - стоянки крана
 - приставная лестница
 - подмости ЦНИИОМТП
 - направление движения крана
 - порядковый номер очереди с направлением монтажа
- 1- рама каркаса;
 2- полурама каркаса;
 3- подкрановая балка;
 4- стеновая ригель;
 5- стеновая панель;
 6- стабилизированная ячейка;
 7- распорка; 8- картина покрытия;
 9- фундамент.
- При монтаже конструкций в пролете Б-В временную площадку складирования этих конструкций устроить в пролете А-Б

Уч. № 10001. Подписи и дата. Штамм инж. № 13

6547030005

1/13

1-1

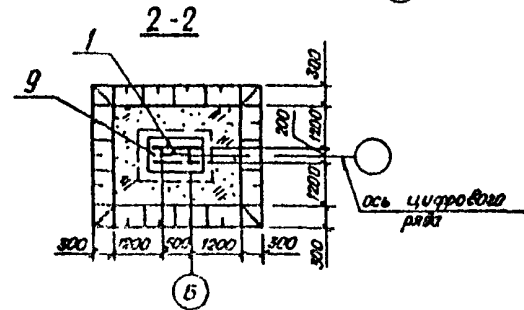
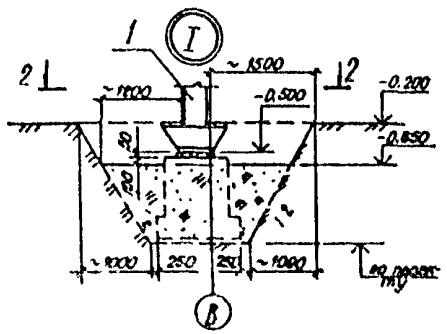
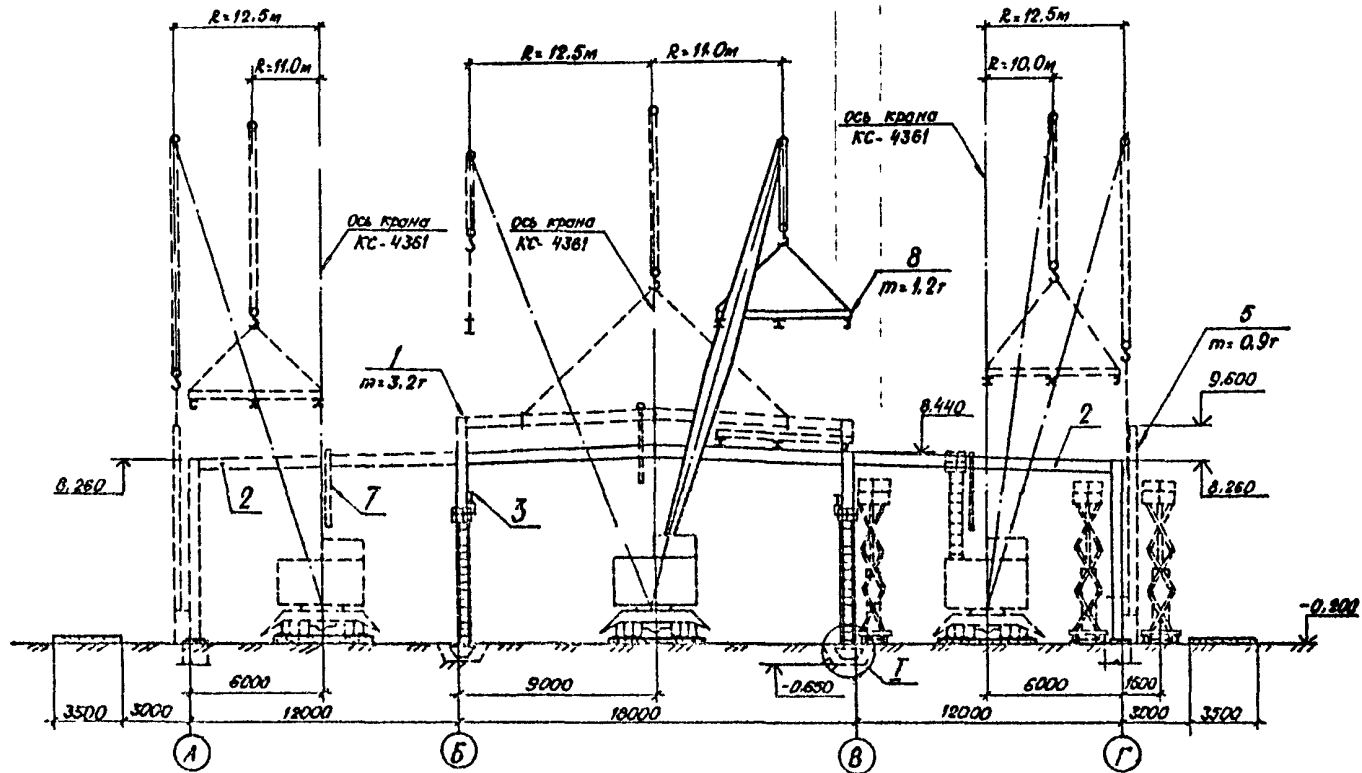

Указ на мест. Вспомог. системы

6547030005 14

Схема монтажа первых рам и полурам по оси „б“

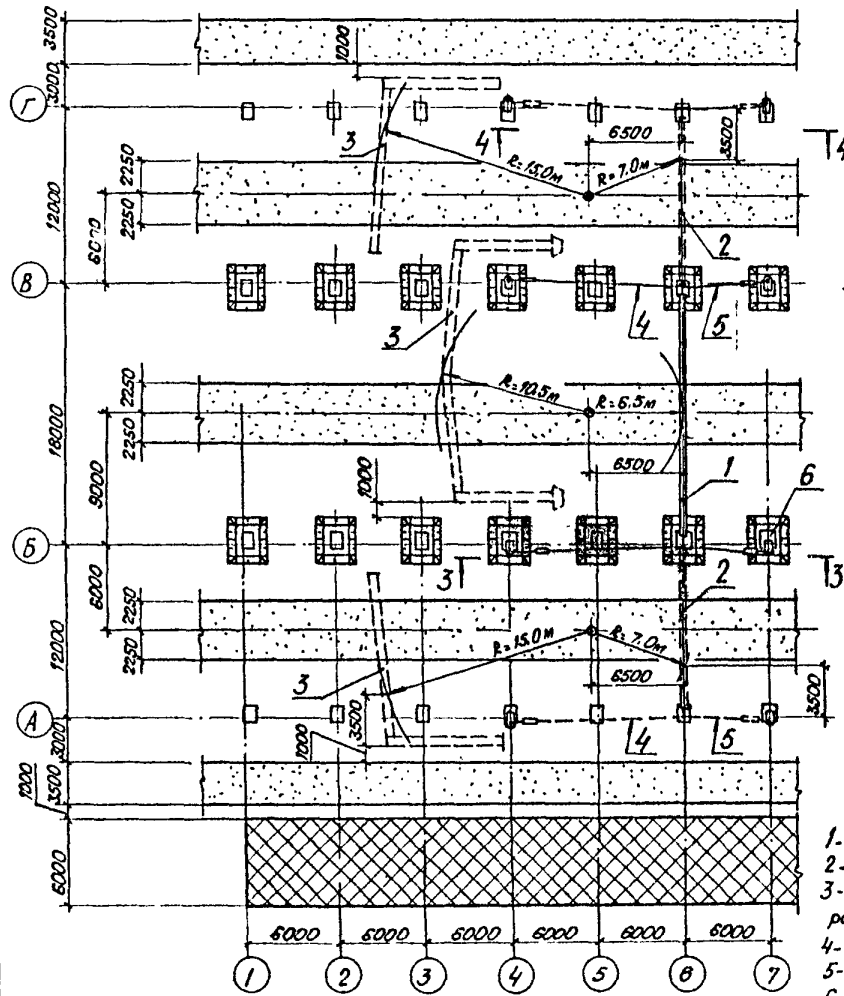

2-я очередь
1-я очередь
5-я очередь

3-3

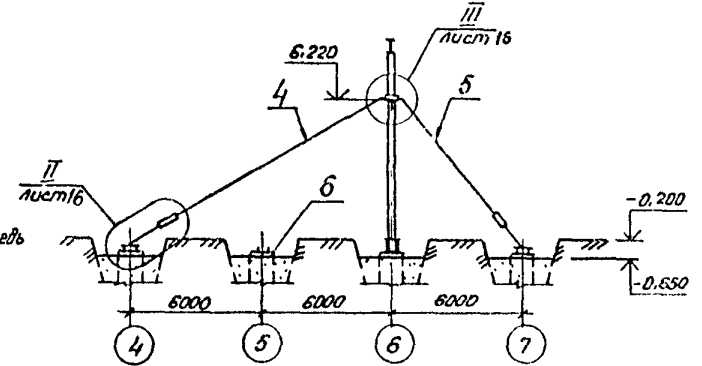

4-4

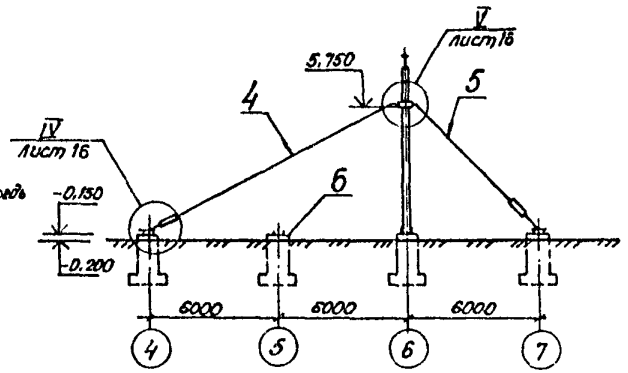

- 1- рама каркаса;
- 2- полурама каркаса;
- 3- положение рамы (полу-рамы) при укрупнительной сборке;
- 4- расчалка РЧ-1;
- 5- расчалка РЧ-2;
- 6- фундамент

Схема последовательности монтажа и условные обозначения приведены на л. 13.

Шифр чертежа: 6547030005

6547030005

Лист 15

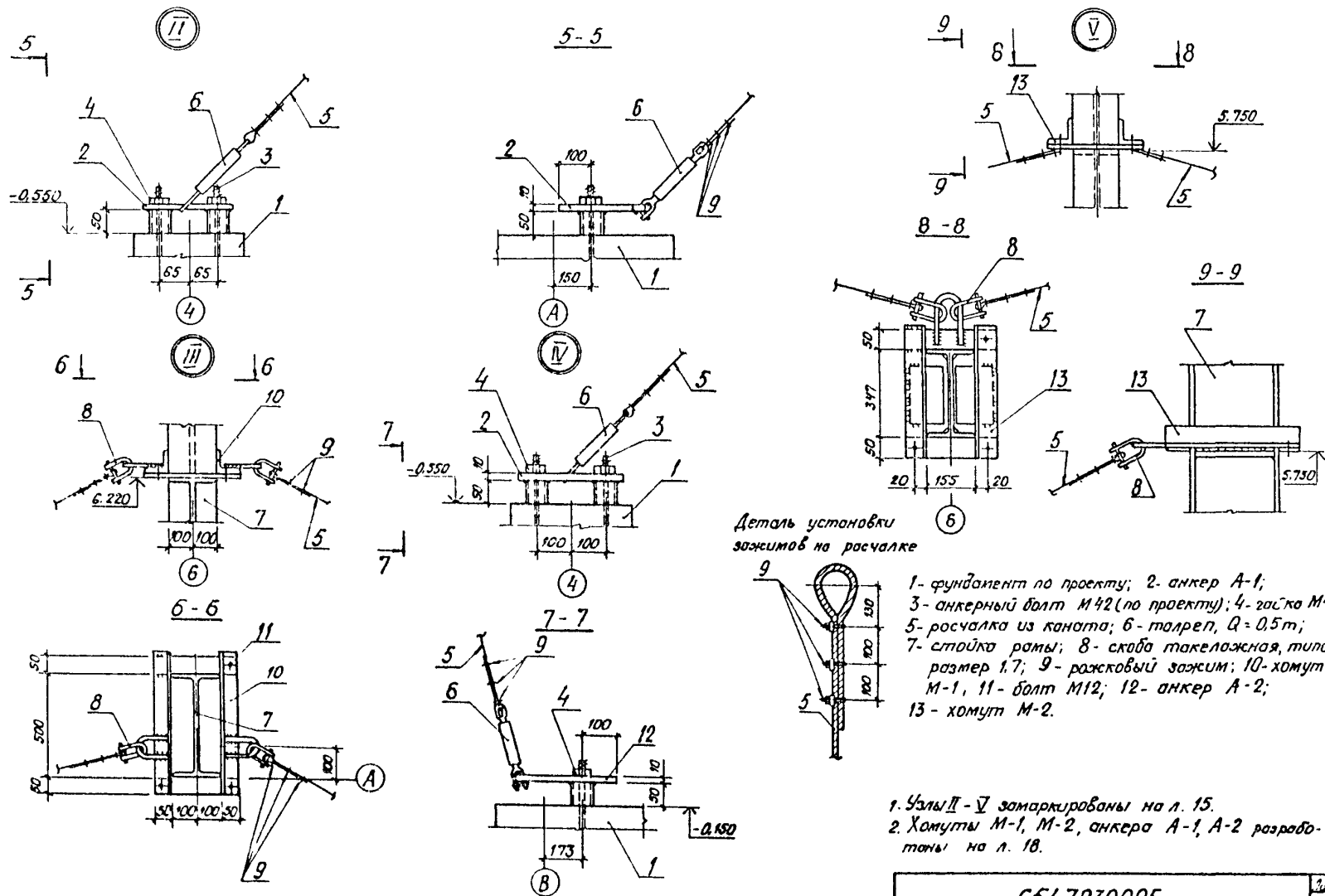

6547030005

16

Схема поворота рамы вокруг подвижного шарнира (скольжением)

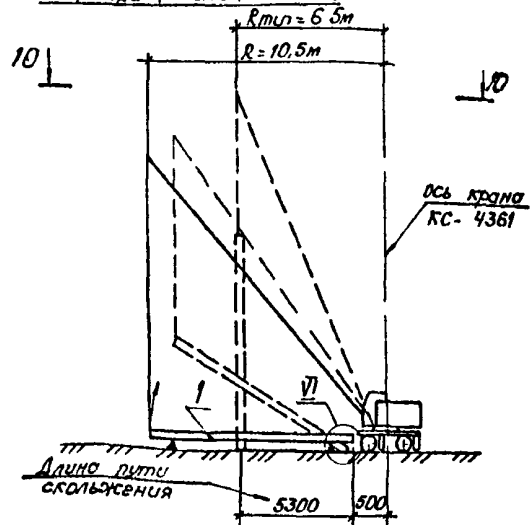

VI

11-11 (рама в горизонтальном положении)

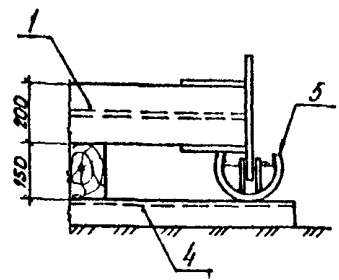

11-11

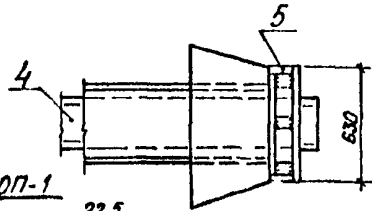

ОП-1

Поэ 1

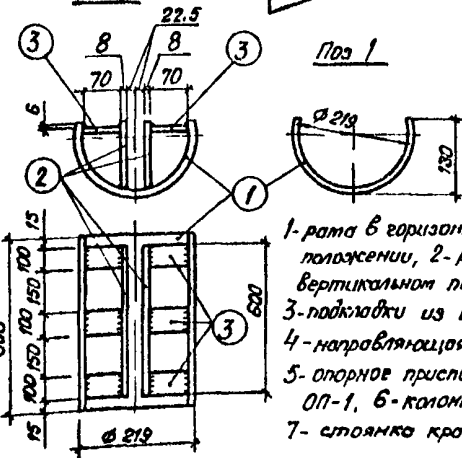

- 1- рама в горизонтальном положении, 2- рама в вертикальном положении,
- 3- подкладки из шпала,
- 4- направляющая из С12;
- 5- опорное приспособление ОП-1, 6- колонна рамы,
- 7- стойка крана

Спецификация металлических изделий
Сталь марки ВСт 3пс5

Марка элем	№ дет	Сечение	Длина, мм	Кол во		Масса, кг			Примеч
				т	н	дет	всек	торки	
ОП-1	1	из тр. 219x8	630	1		25.2	26.2	37.5	
	2	-115x8	600	2		4.3	8.6		
	3	-70x8	100	6		0.4	2.4		
1% на сварку								0.3	

VI

(рама в процессе подъема)

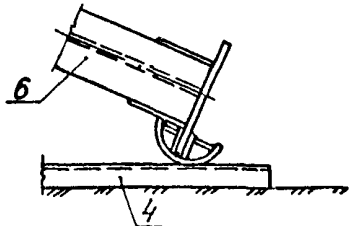

1. Подъем рамы после укрупнения выполнять методом поворота вокруг подвижного шарнира (скольжением) в два этапа, поднять раму, уменьшив вылет стрелы крана до $R_{шп} = 6.5m$, затем при вести раму в вертикальное положение, поднимая крюк крана, при этом опорная часть колонны будет скользить по основанию
2. Для уменьшения сил трения при скольжении рамы, а также для предохранения башмаков колонн от снятия необходимо до подъема рамы надеть на башмаки колонн опорные приспособления ОП-1, а поверхность скольжения направляющих покрыть смазкой

У. № 11/0011
Выполнено и проверено
К. Сем. Шиб. № 1

6547030005

17

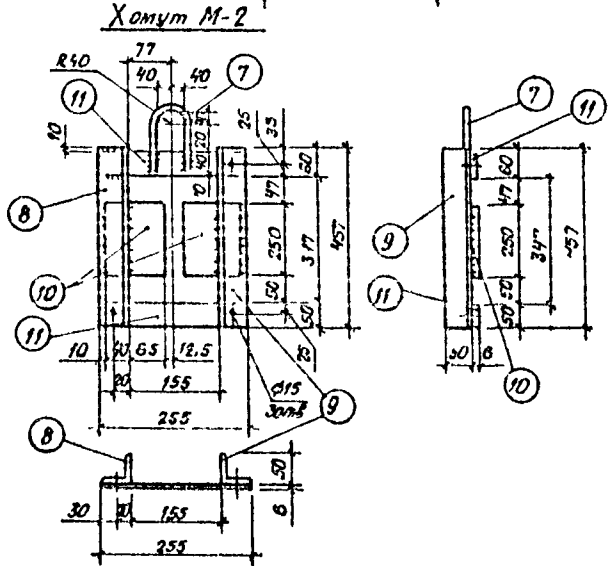
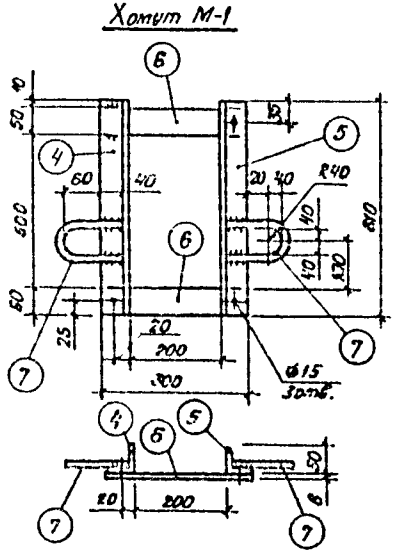
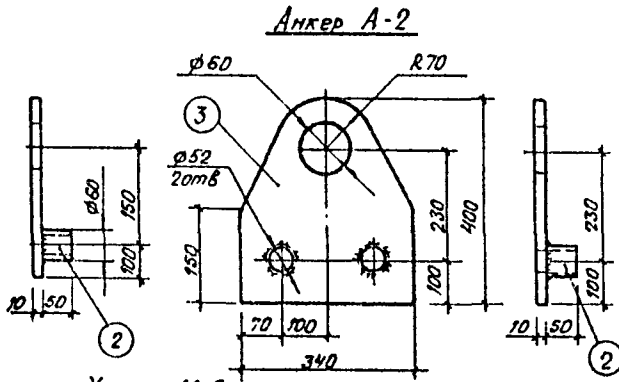
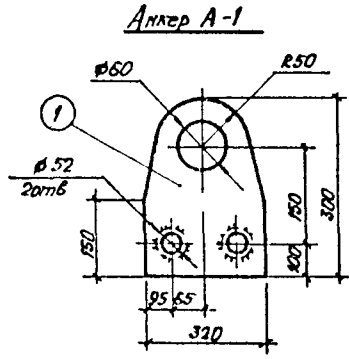

Спецификация металлических изделий
Сталь марки ВСтЗкп2

Марка элем	№ дет	Сечение	Длина, мм	Кол-во		Масса, кг			Примеч	
				т	м	дет	всех	марки		
А-1	1	- 300 x 10	320	1		7,5	7,5	8,0		
	2	пр ϕ 60 x 2,5	50	2		0,2	0,4			
А-2	3	- 340 x 10	400	1		10,6	10,6	11,0		
	2	пр ϕ 60 x 2,5	50	2		0,2	0,4			
М-1	4	L 50 x 5	610	1		2,3	2,3	7,0		
	5	L 50 x 5	610	1		2,3	2,3			
	6	- 50 x 6	300	2		0,7	1,4			
	7	• ϕ 16	300	2		0,5	1,0			
М-2	8	L 50 x 5	457	1		1,7	1,7	8,0		
	9	L 50 x 5	457	1		1,7	1,7			
	10	- 105 x 6	250	2		1,2	2,4			
	11	- 50 x 6	255	2		0,6	1,2			
	7	• ϕ 16	300	1		0,5	1,0			

Ведомость элементов			
Марка элем.	Кол	Масса, кг	
		шт	общ.
А-1	4	8,7	32,0
А-2	2	11,0	22,0
М-1	2	7,0	14,0
М-2	1	8,0	8,0
		Итого:	76

1 Сварку конструкций производить электродами Э42 по ГОСТ 9467-75*
2 Высота катета сварного шва равна 6 мм

Масштаб: 1:1

6547030005 Лист 18

Схема монтажа второй рамы (полурамы) каркаса



Схема подъема полурам пролетом 12 м методом поворота без отрыва от земли



- 1- рама 1
 - 2- рама 2
 - 3- полурама 1
 - 4- полурама 2
 - 5- положение рамы (полурамы) перед подъемом;
 - 6- расчалка РЧ-1;
 - 7- расчалка РЧ-2;
 - 8- временная распорка;
 - 9- центр тяжести полурамы;
 - 10- приставная лестница ЛА-4;
 - 11- подмости ЦНИИОМТП
- } в проектном положении;

Схема последовательности монтажа здания дана на л. 13, схема подъема рамы пролетом 18 м - на л. 16.

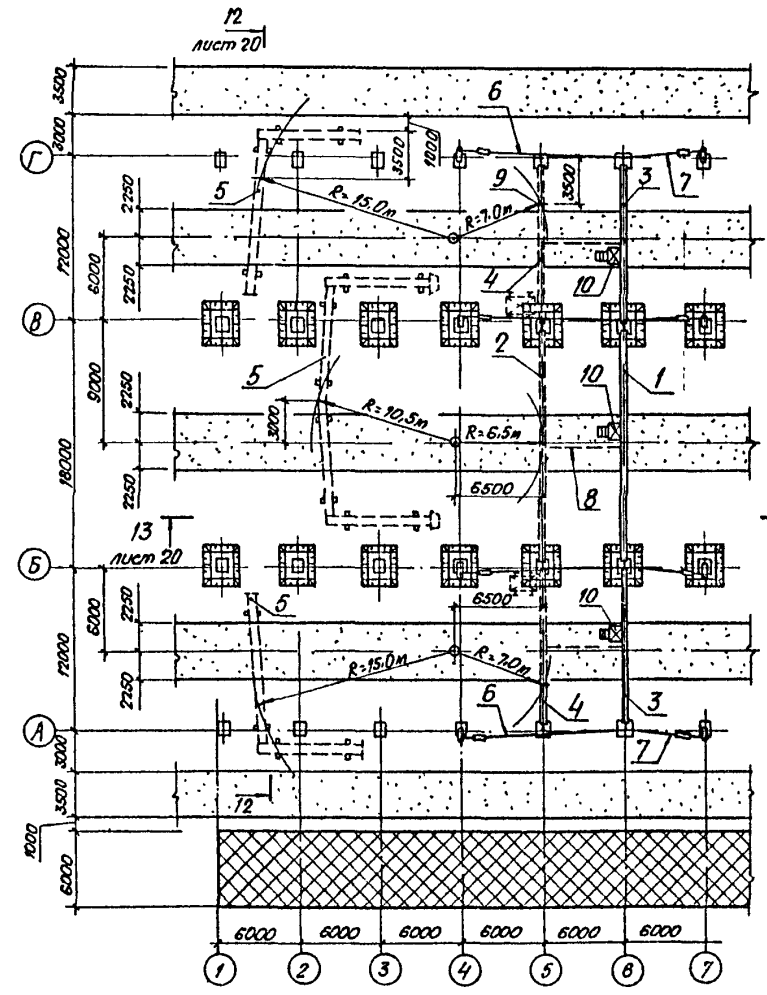
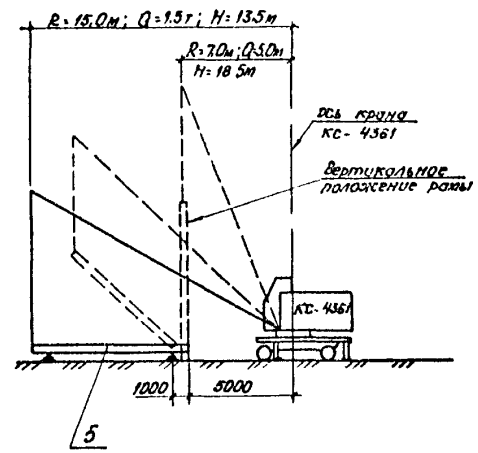
6547030005

Лист 19

Инст. № 100/101 Проектное управление Казань 1966 г.

12-12

13-13

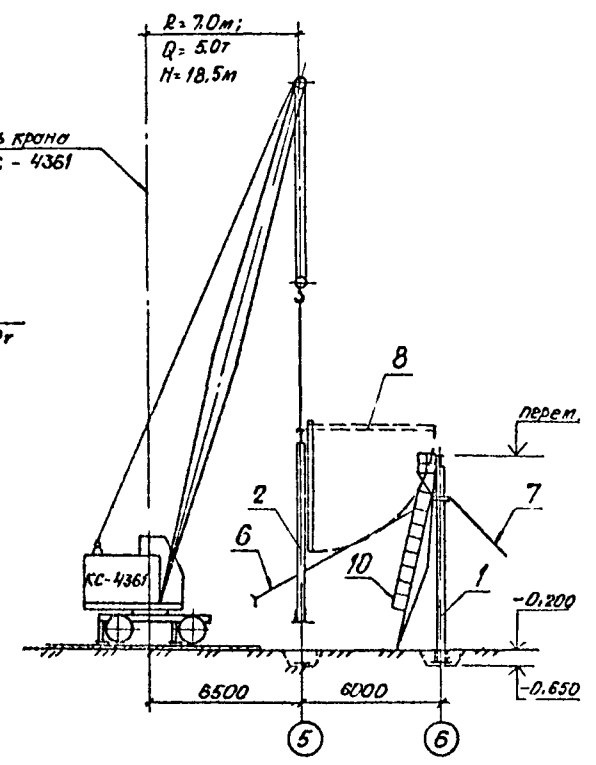
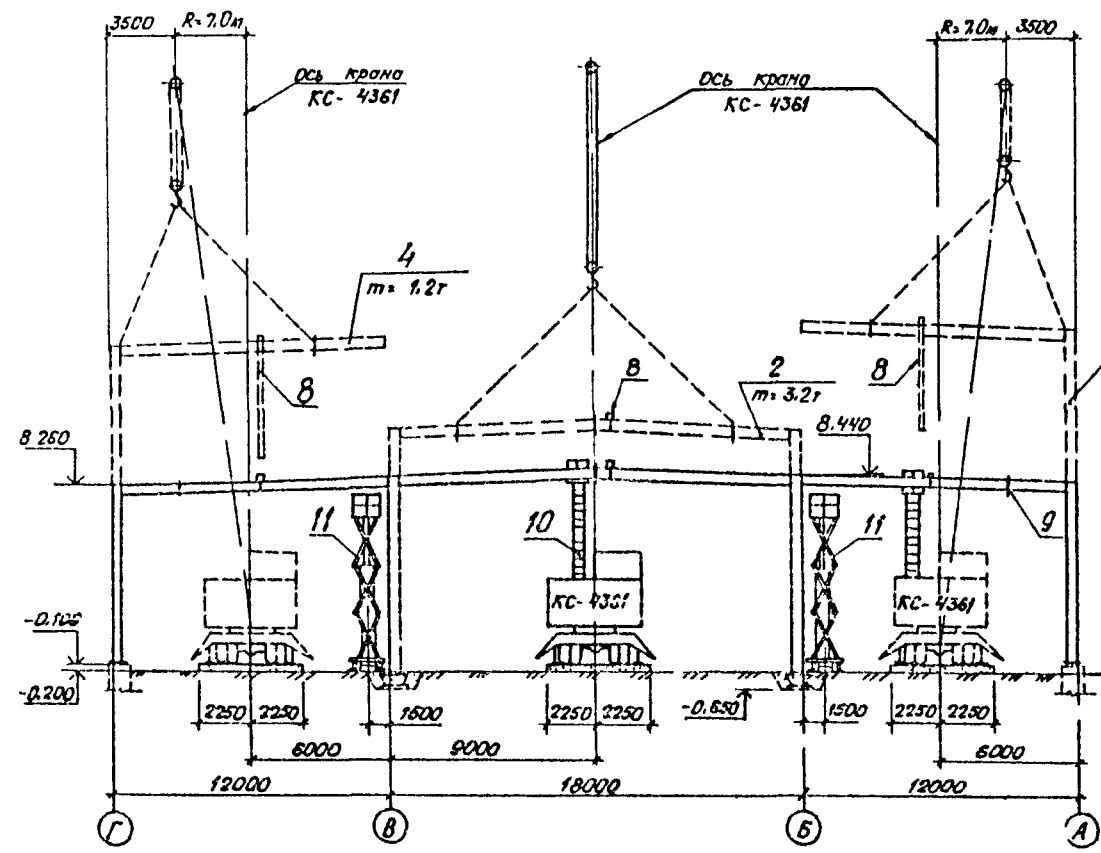

1. Контр-вес
 2. Кран
 3. Опора
 4. Опора
 5. Опора
 6. Опора
 7. Опора
 8. Опора
 9. Опора
 10. Кран
 11. Кран

Схемы строповок даны на л.л. 29-31.

6547030005

Лист 20

Схема монтажа подкрановых балок

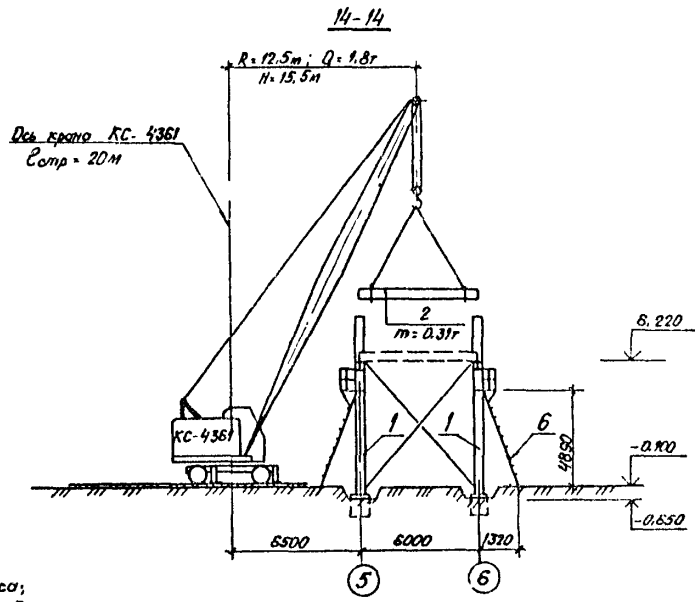
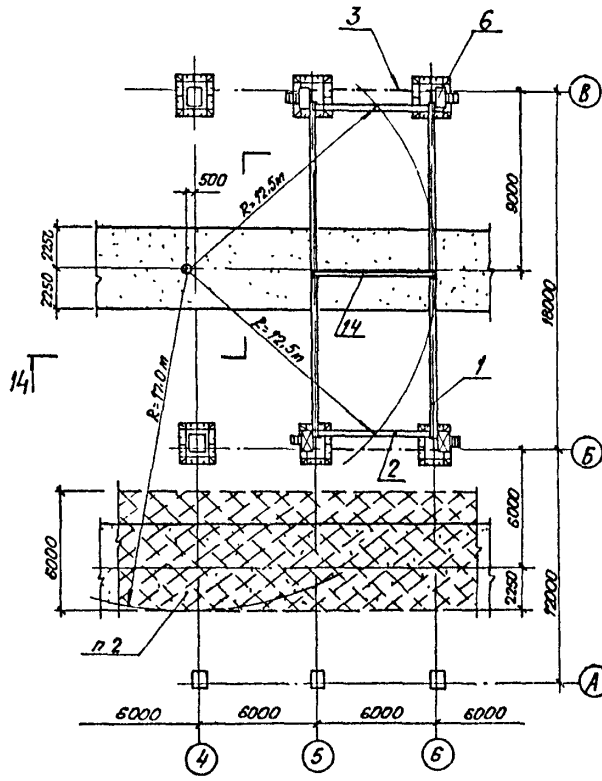

- 1- рама каркаса;
- 2- подкрановая балка;
- 3- вертикальная связь;
- 4- ригель стеновой;
- 5- панель стеновая;
- 6- приставная лестница Л-9;
- 7- передвижная площадка;
- 8- подмости ЦНИИОМТП;
- 9- лестница с монтажной площадкой;
- 10- лестница ЛА-1;
- 11- страховочный трос из каната $\phi 11$ мм по ГОСТ 2688-80;
- 12- петля из $\phi 16$;
- 13- смонтированная часть здания;
- 14- временная распорка

1. Схема страховки конструкции дана на л. 29.
 2. Пунктиром на схеме монтажа балок показана временная площадка складирования для конструкций, монтируемых в пролете 5-8

Шифр № подл. Проектная и дата
 Шифр инв. №

6547030005 Лист
21

Схема монтажа стенового ограждения в пролете В-Г



Схема монтажа стенового ограждения в пролете А-Б



15-15

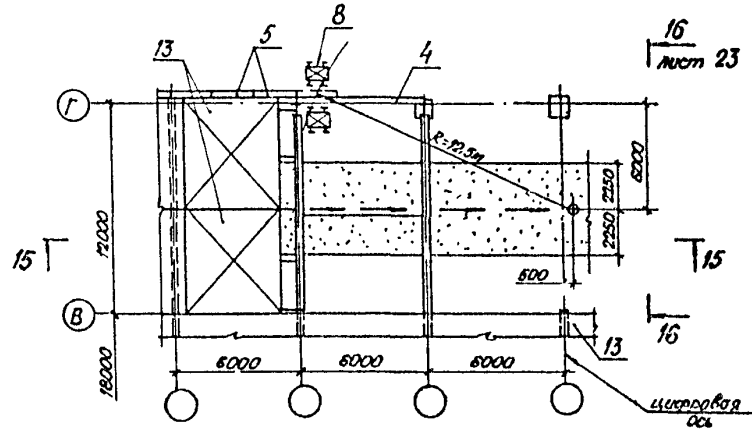
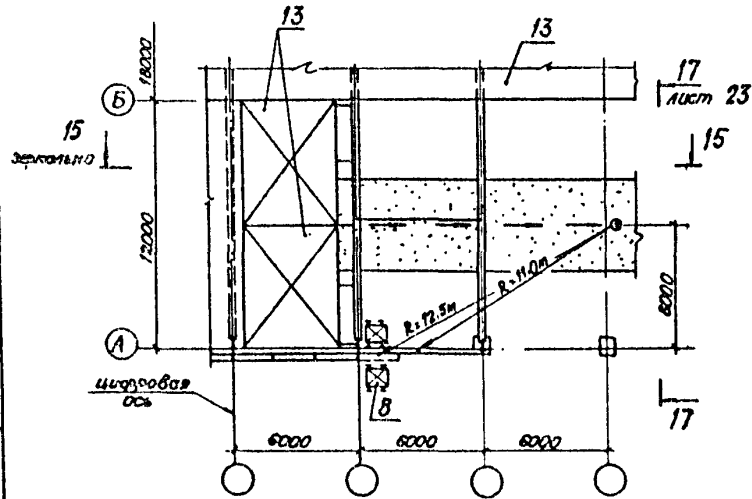
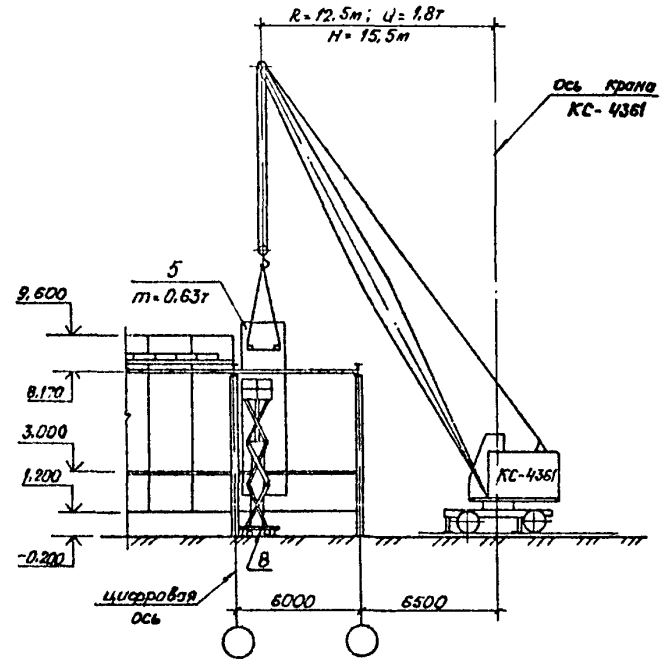

Данный лист смотреть совместно с л. 21.

6547030005

Лист
22

16 - 16

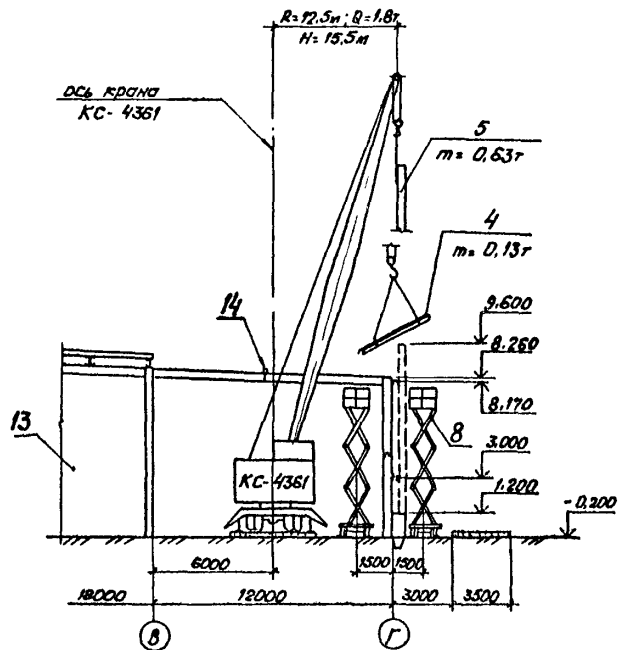

17 - 17

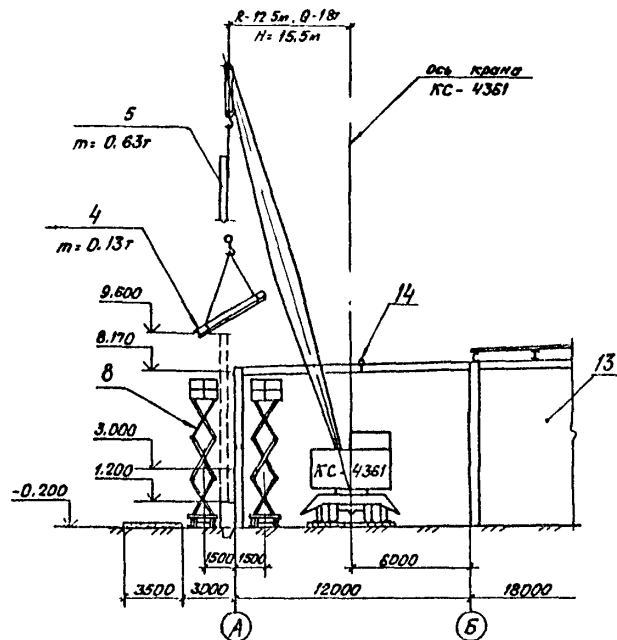

Данные лист смотреть совместно с л. 21.

Лист № 23
Исполнитель: Л. С. Сидорова
Время: 15.05.2015

6547030005

Лист
23

Схема монтажа покрытия ячейки в осях Б-Б (пролет 18м)

18-18



Схема укладки картины на шаблон при укрупнительной сборке



- 1- рама каркаса, 2- картина покрытия, 3- панель дуборная, 4- станированная часть покрытия;
- 5- приставная лестница ЛА-4; 6- вращаемая распорка; 7- укрупняемая картина; 8- дополнительный прогон, 9- шаблон Ш-1, 10- болт М12

- 1 Прогоны укрупняемых картин крепить к шаблону Ш-1 на болтах М12.
- 2 Конструкция шаблона Ш-1 дана на л 28
- 3 При укрупнительной сборке картин покрытия, имеющих два прогона на шаблон укладывать дополнительный прогон (из нестанированной) и крепить его аналогично прогонам картины

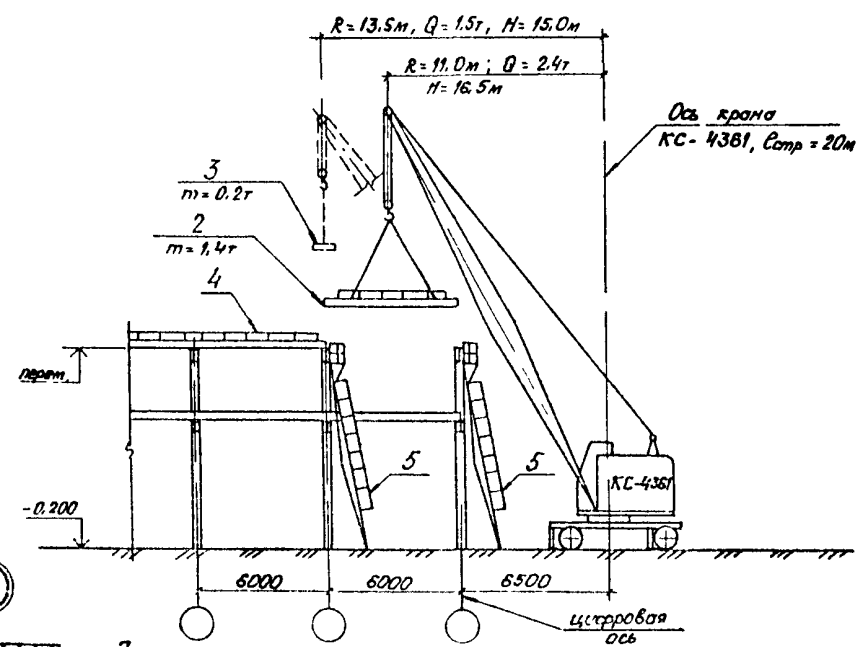
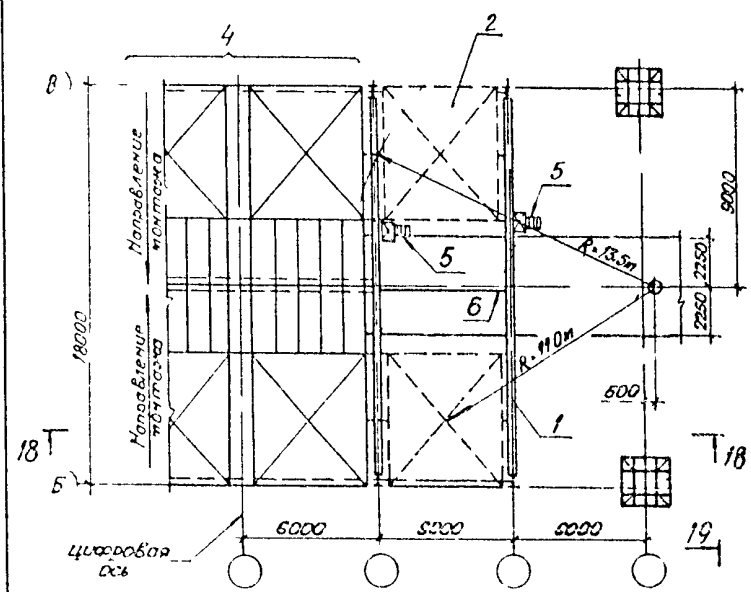
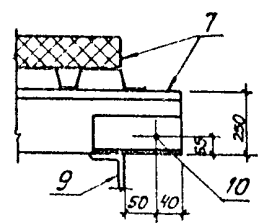
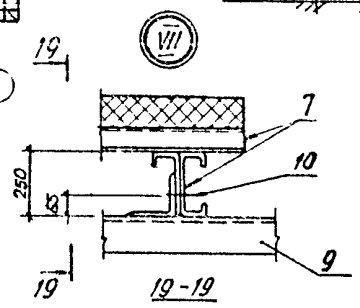
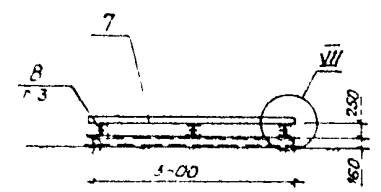
6547030005 Монт
24

Схема монтажа покрытия ячейки в осях В-Г

(пролет 12м)

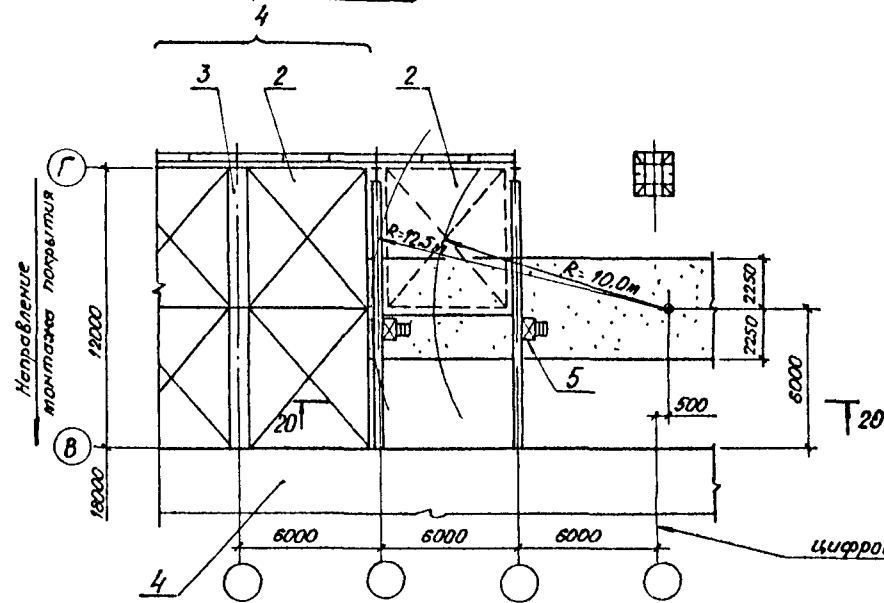

20-20

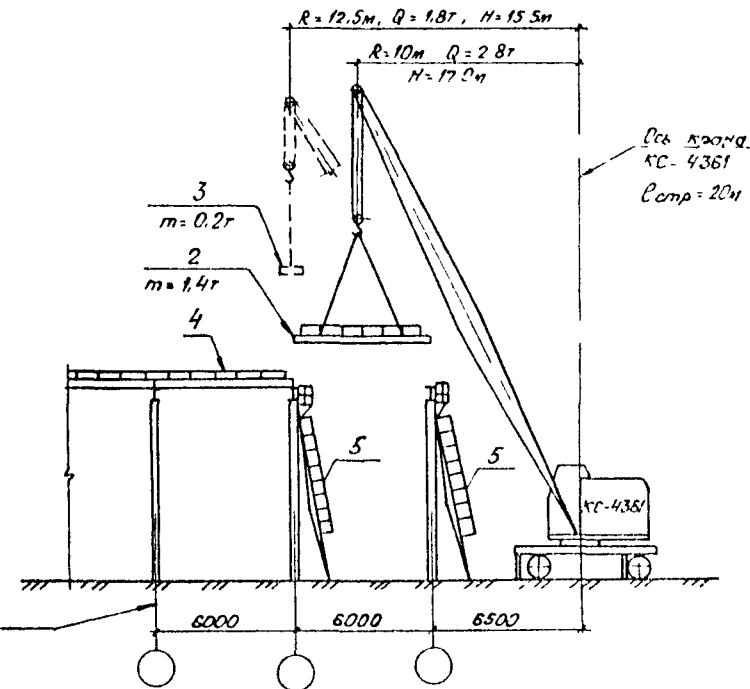

Ось крана
КС-4361
Сстр=20ч

И.в. № 120/11	Лист № 1	Лист № 1
---------------	----------	----------

1. Данный лист смотреть совместно с л 24
2. Схемы строповок конструкций даны на л 29-31
3. Схема монтажа панелей покрытия в осях А-Б аналогична схеме монтажа покрытия в осях В-Г

6547030005

Маркировочная схема раскладки картин в протете Б-В



Таблица типоразмеров картин покрытия, мм

Тип картины	Размер картины		Размер консоли прогона	
	ширина	длина	А	Б
1	5915	6000	—	85
2	5070	6000	760	170
3	5070	6000	875	255
4	5070	6000	590	340
5	5070	6000	505	425
6	5070	6000	420	510
7	5070	6000	335	595
8	5070	6000	250	680
9	5070	6000	165	765
10	5915	6000	80	5

1- укрупненные картины; 2- места укладки доборных панелей; 3- участок поэлементного монтажа панелей; 4- панели ПП1; 5- прогон покрытия.

Тип картины 1.10

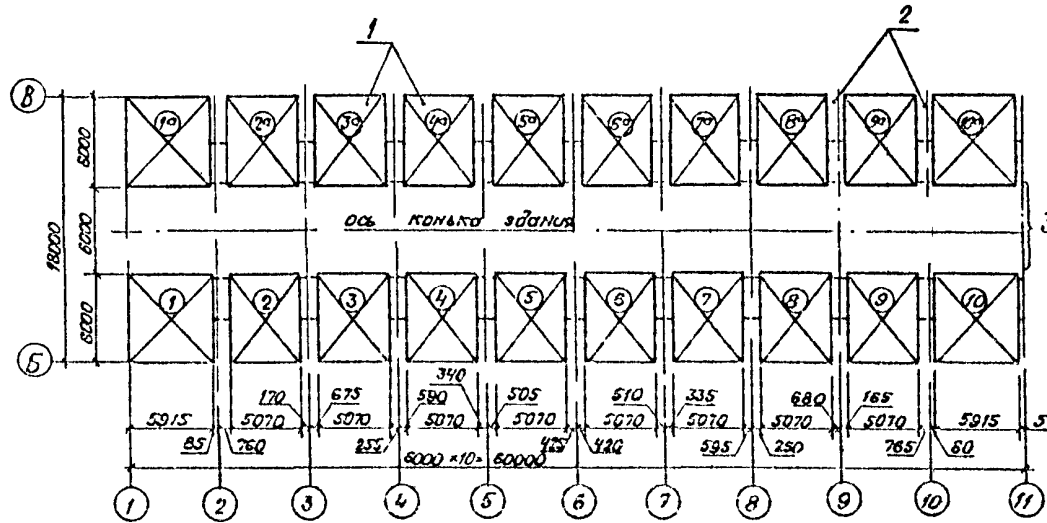
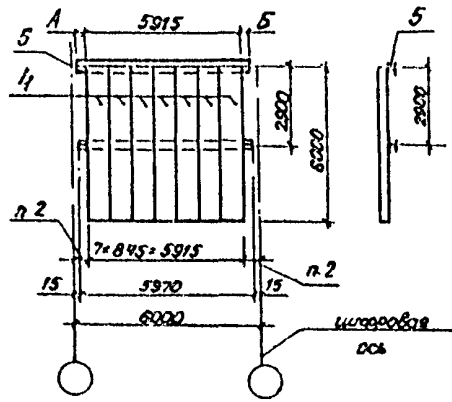

Тип картины 2-9

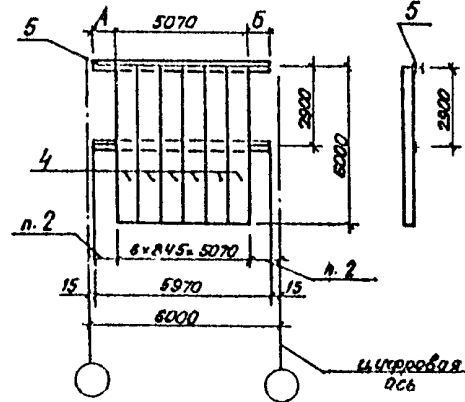

1. Картины укрупнять согласно маркировочной схеме, при этом строго соблюдать размеры консолей прогонов, указанные в таблице типоразмеров картин покрытия.
2. Привязка укладываемых панелей ПП1 к осям здания выполнена на маркировочной схеме.
3. Крепление панелей ПП1 к прогонам выполнять по проекту.
4. Между картинами покрытия уложить доборные панели.
5. Укрупнение картин с индексом „а“ выполнять зеркально.

6547030005

Маркировочная схема раскладки картин (пролет 12м)



Таблица типоразмеров картин покрытия, мм

Тип картины	Размер картины		Размер консоли прогона	
	ширина	длина	А	Б
1	5915	6000	—	85
2	5070	6000	760	170
3	5070	5000	675	255
4	5070	6000	590	340
5	5070	6000	505	425
6	5070	6000	420	510
7	5070	6000	335	595
8	5070	6000	250	680
9	5070	6000	165	765
10	5915	6000	80	5

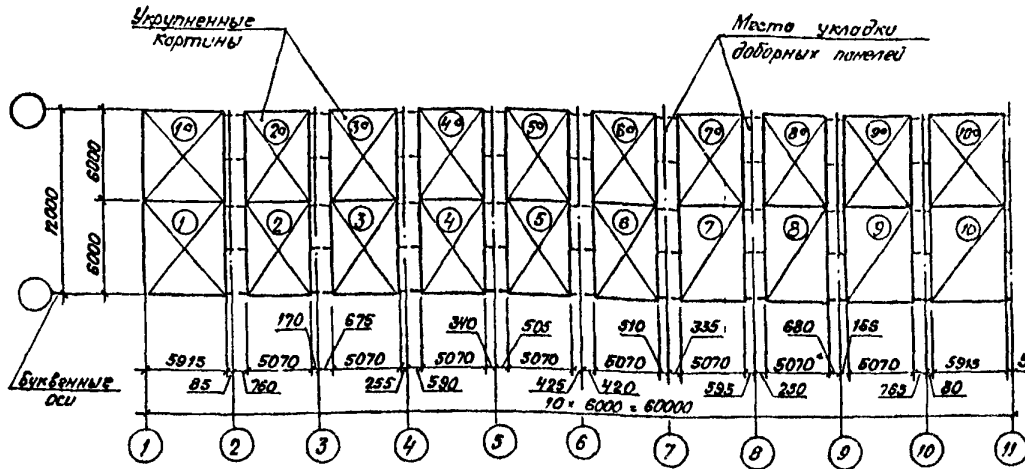
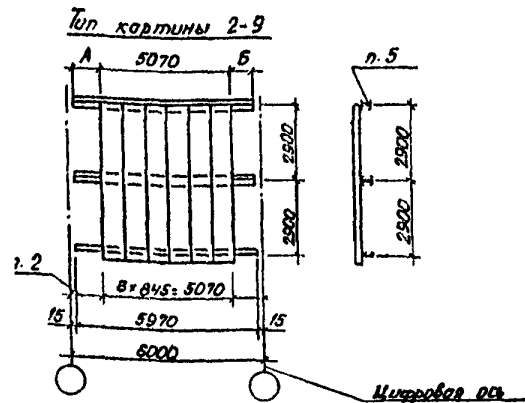
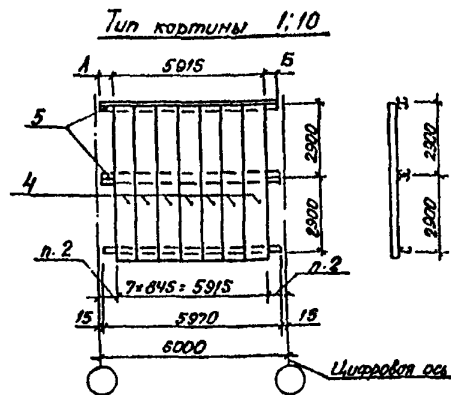

1. Картины усиливать согласно маркировочной схеме, при этом строго соблюдать размеры консолей прогонов, указанные в таблице типоразмеров картин покрытия.
2. Привязка укладываемых панелей ПП1 к осям здания указано на маркировочной схеме.
3. Крепление панелей ПП1 к прогонам выполнять по проекту.
4. Между картинами покрытия уложить дополнительные панели.
5. Усиление картин с индексом „а“ выполнять зеркально, без двойного крайнего прогона.
6. Данный лист смотреть совместно с л. 26.

И.И. Мещеряков
Проектное и конструкторское бюро

6547030005 Лист 27

Маркировочная схема раскладки картин в пролете Б-В



Таблица типоразмеров картин покрытия, мм

Тип картины	Размер картины		Размер консоли прогона	
	ширина	длина	А	Б
1	5915	6000	—	85
2	5070	6000	760	170
3	5070	6000	875	255
4	5070	6000	890	340
5	5070	6000	505	425
6	5070	6000	420	510
7	5070	6000	335	595
8	5070	6000	250	680
9	5070	6000	165	765
10	5915	6000	80	5

1- укрупненные картины; 2- места укладки доборных панелей; 3- участок поэлементного монтажа панелей, 4- панели ПП1, 5- прогон покрытия

Тип картины 1,10

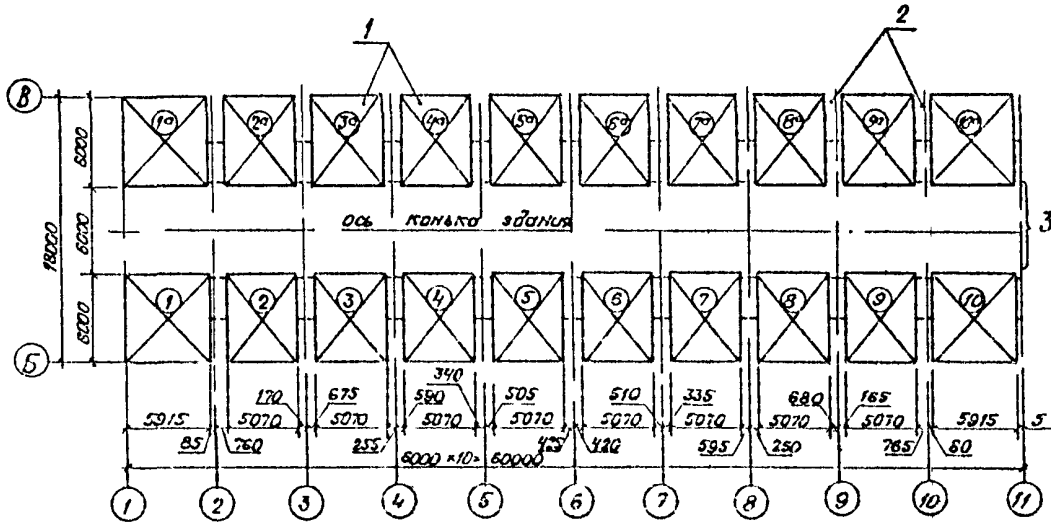
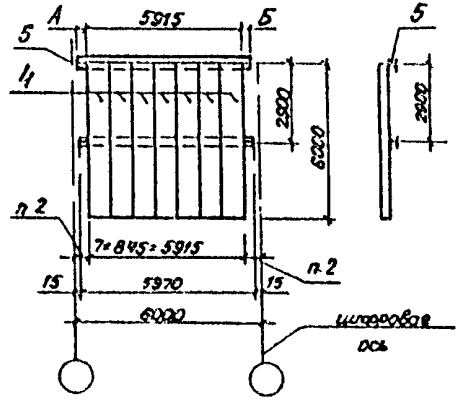

Тип картины 2-9

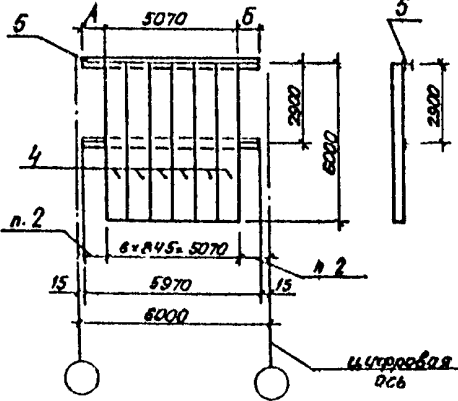

1. Картины укрупнять согласно маркировочной схеме, при этом строго соблюдать размеры консолей прогонов, указанные в таблице типоразмеров картин покрытия
2. Привязка укладываемых панелей ПП1 к осям здания выполнена на маркировочной схеме
3. Крепление панелей ПП1 к прогонам выполнять по проекту.
4. Между картинами покрытия уложить доборные панели
5. Укрупнение картин с индексом „а“ выполнять зеркально

6547030005 26

Схемы строповки конструкций:

а) стропка рамы при укрупнительной сборке

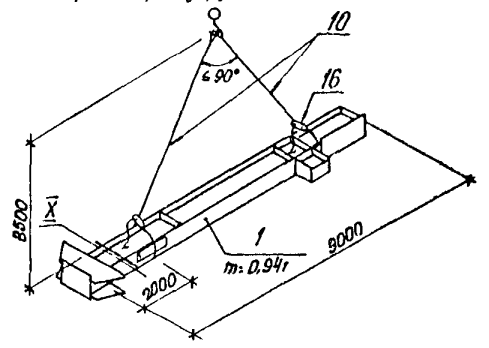

б) стропка балок рамы при укрупнительной сборке

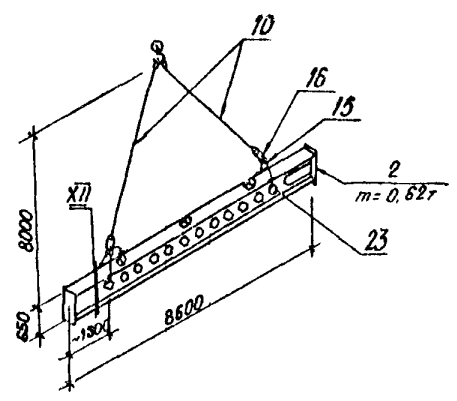

в) стропка рамы каркаса при монтаже

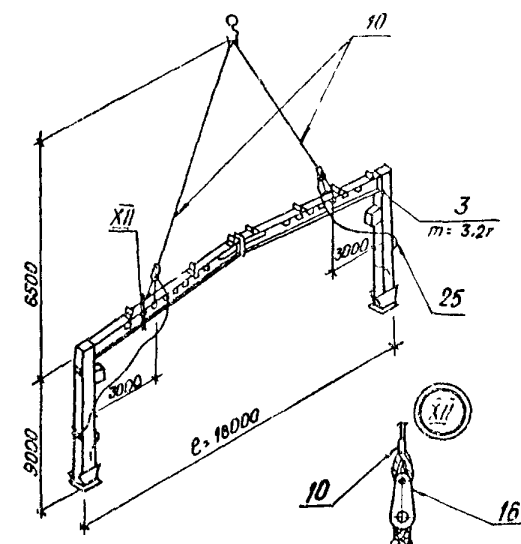

г) стропка подкрановых балок

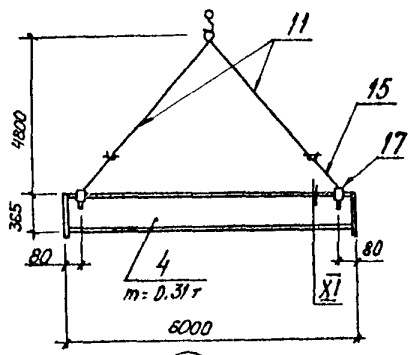

д) стропка цокольной стеновой панели

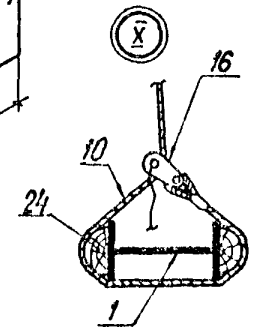
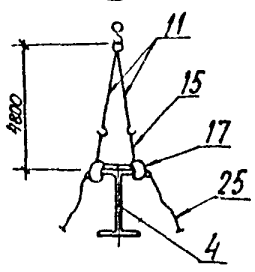
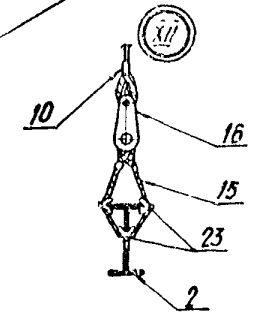
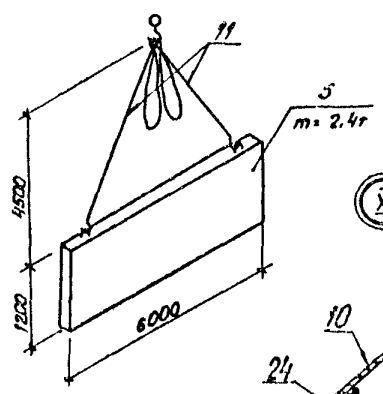

1. Данный лист смотреть совместно с л 30.31
2. Под стропы в местах изгиба или острых углов элементов поднимаемых конструкций подкладывать инвентарные металлические подкладки (см узел XII).

Шифр по ГОСТ 10000-80
 Дата
 Подпись и дата
 Стор. 1 из 1

6547030005 29

Схемы строповок конструкций

в) стеновой панели (ширина 2м)

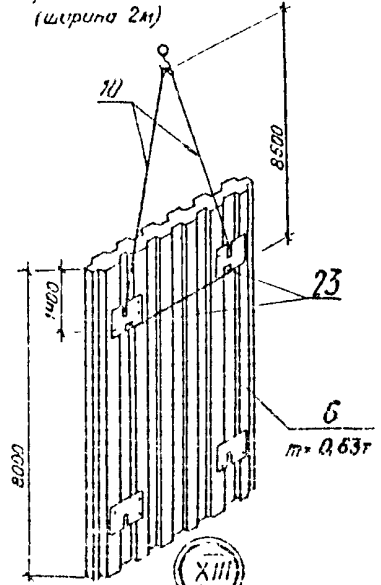

ж) кровельной панели ПКМ-120

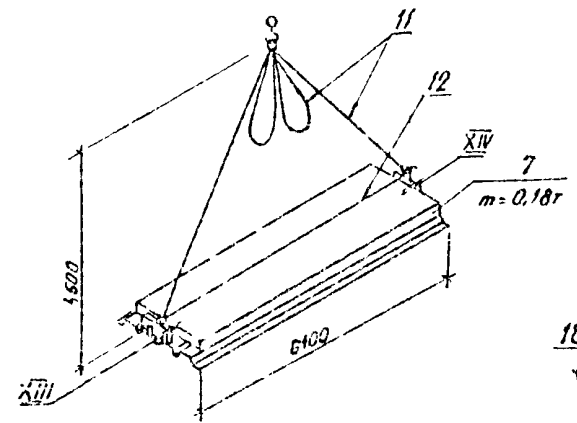

и) картин покрытия размером 6x6м

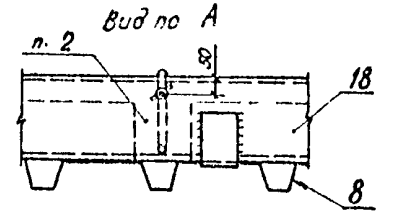
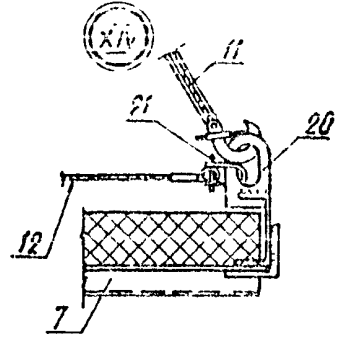
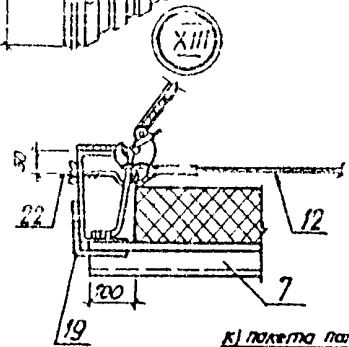
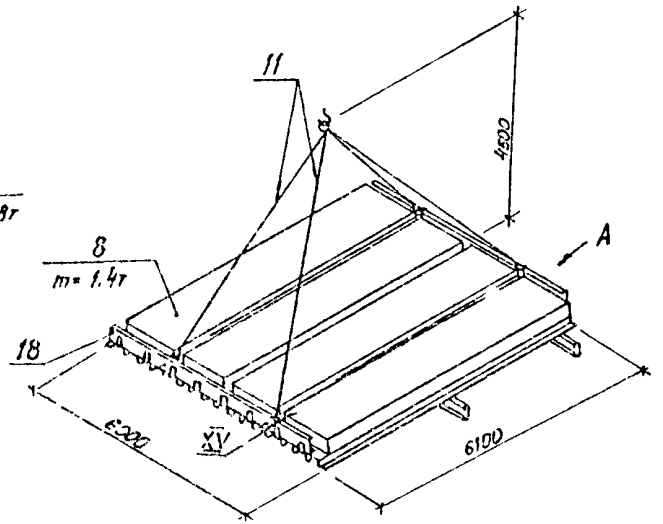

к) пакета панелей ПКМ-120

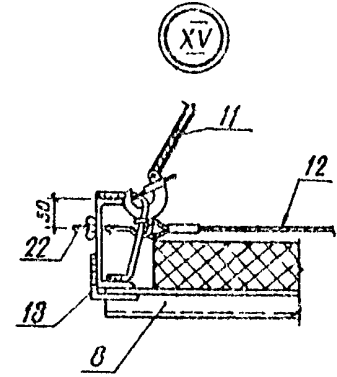
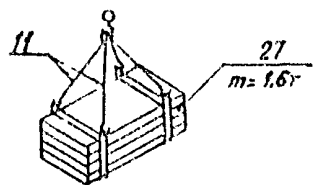

1. Нижний лист опираться совместно с л. 29.31.
2. Петлю поместить в шов между панелями

6547030005

Лист 30

Шифр, в котором обозначены строки, номера листов и др.

Схема строповки рамы пролетом 12м

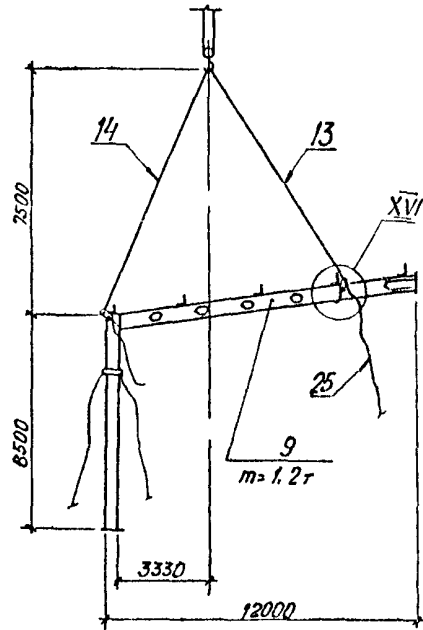

XVI

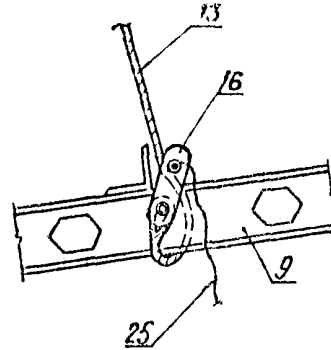

- 1- стойка рамы; 2 - балка рамы, 3 - рама кокаса
- 4- подкрановая балка, 5- цокольная стеновая панель, 6- трехслойная стеновая панель,
- 7- кровельная панель ПКМ-120, 8 - картина покрытия, 9- полурама кокаса
- 10- строп СКП1 - 2.5/10200,
- 11- строп 4СК1 - 3.2 / 5000,
- 12- строп СКП1 - 0.32 / 7160,
- 13- строп СКП1 - 1.1/3000, 14- строп СКП1 - 1.1/3000,
- 15- строп СКП1 - 0.32 / 1500, 16 - пружинный замок ПР - 3.2, 17- захват КР 3.2,
- 18- traversa ТР-1, 19- захват ЗХ-1,
- 20- захват ЗХ-2; 21- скоба такелажная, типоразмер 1,7, 22- болт М16, 23-инвентарные стальные подкладки под канат,
- 24- подкладки из круглого леса ф160мм, 2.1000мм,
- 25- канат для дистанционной расстроповки
- 26- расчалки РЧ-1; РЧ-2; 27- пакет панелей ПКМ 120

Данный лист смотреть совместно с лл 2030

Учб. №10001 / Детали и балки / Стр. 1006.1

6547030005

31

Схема монтажа конструкций здания. II вариант (I этап: монтаж каркаса, подкрановых балок и покрытия здания)

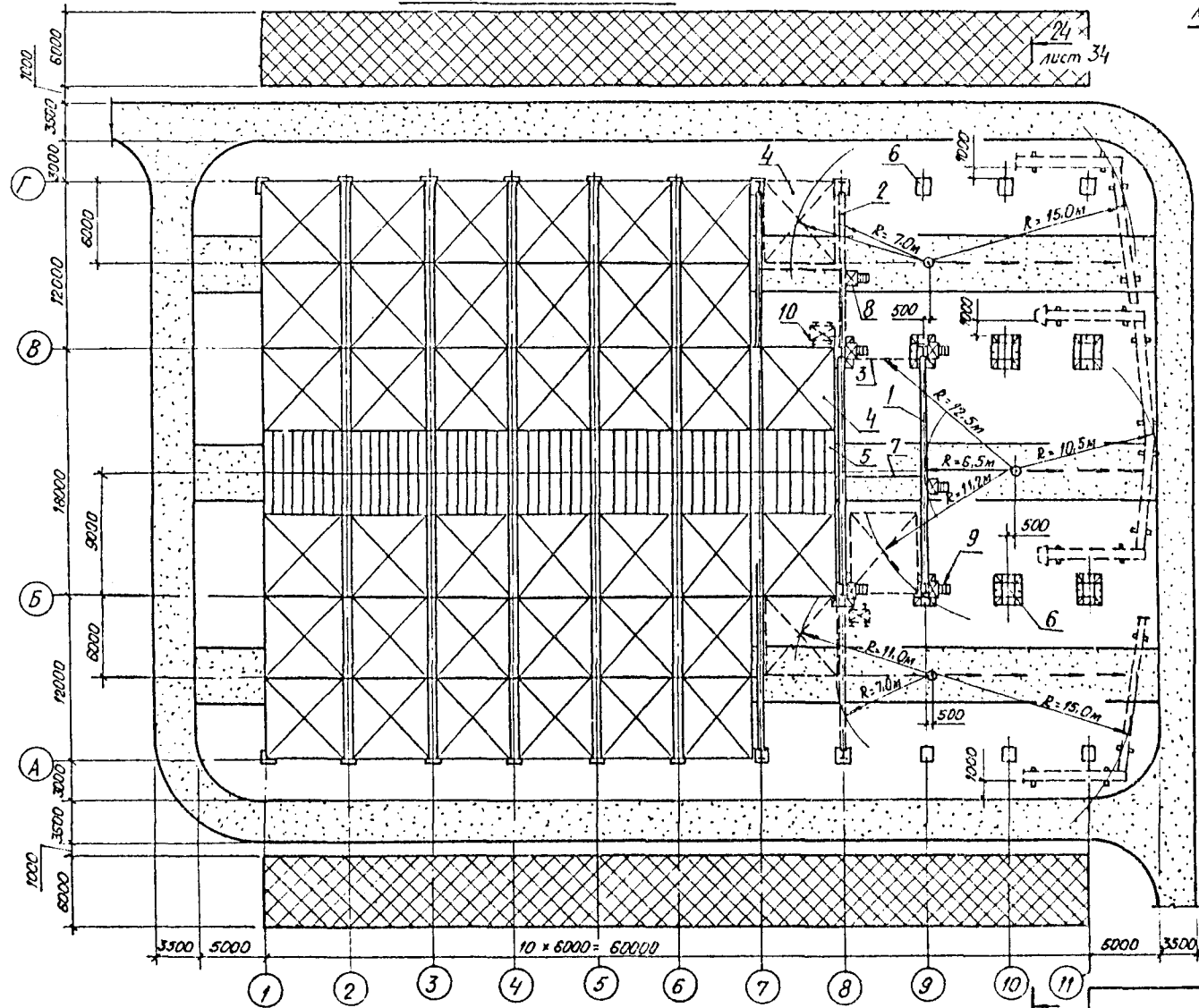

Последовательность монтажа здания на I этапе

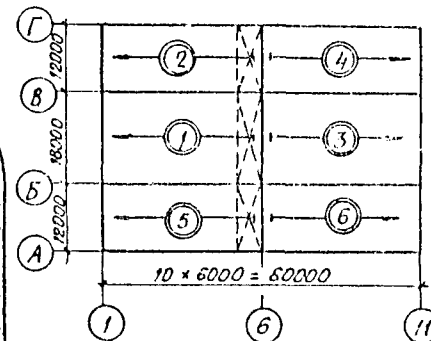

- 1 - рама каркаса;
- 2 - полурама каркаса;
- 3 - подкрановая балка;
- 4 - картина покрытия;
- 5 - панель покрытия;
- 6 - фундамент;
- 7 - временная распорка;
- 8 - приставная лестница ЛА-4;
- 9 - приставная лестница Л-1;
- 10 - подмости ЦННМОТП;
- 11 - трехслойная стеновая панель;
- 12 - автоподъемник АП-17

- 1. Основные условные обозначения даны на л. 13
- 2. По окончании монтажа конструкций на I этапе выполнить обратную засыпку котлованов под фундаментами
- 3. При монтаже конструкций в пролете Б-В временную площадку складирования этих конструкций устроить в пролете А-Б.
- 4. Данный лист смотреть совместно с л. 35.

Лист № 24/25. Подписи и даты

6547030005

Лист 33

24-24

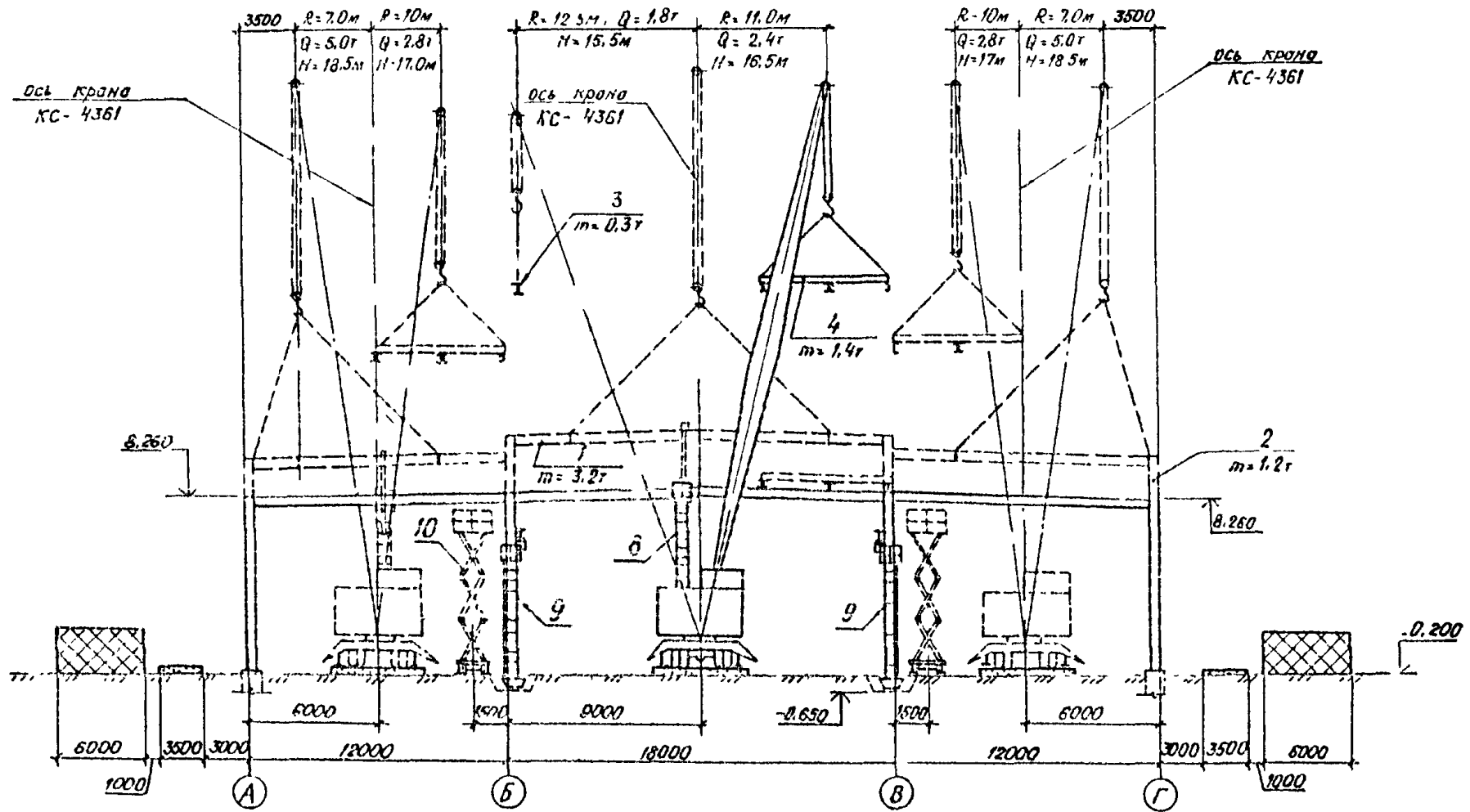

1:4 в. 1000х1000х1000 мм. 1:1000

6547030005

л. 34

Схема монтажа конструкции здания, II вариант
(II этап: монтаж стеновых панелей и ригелей)

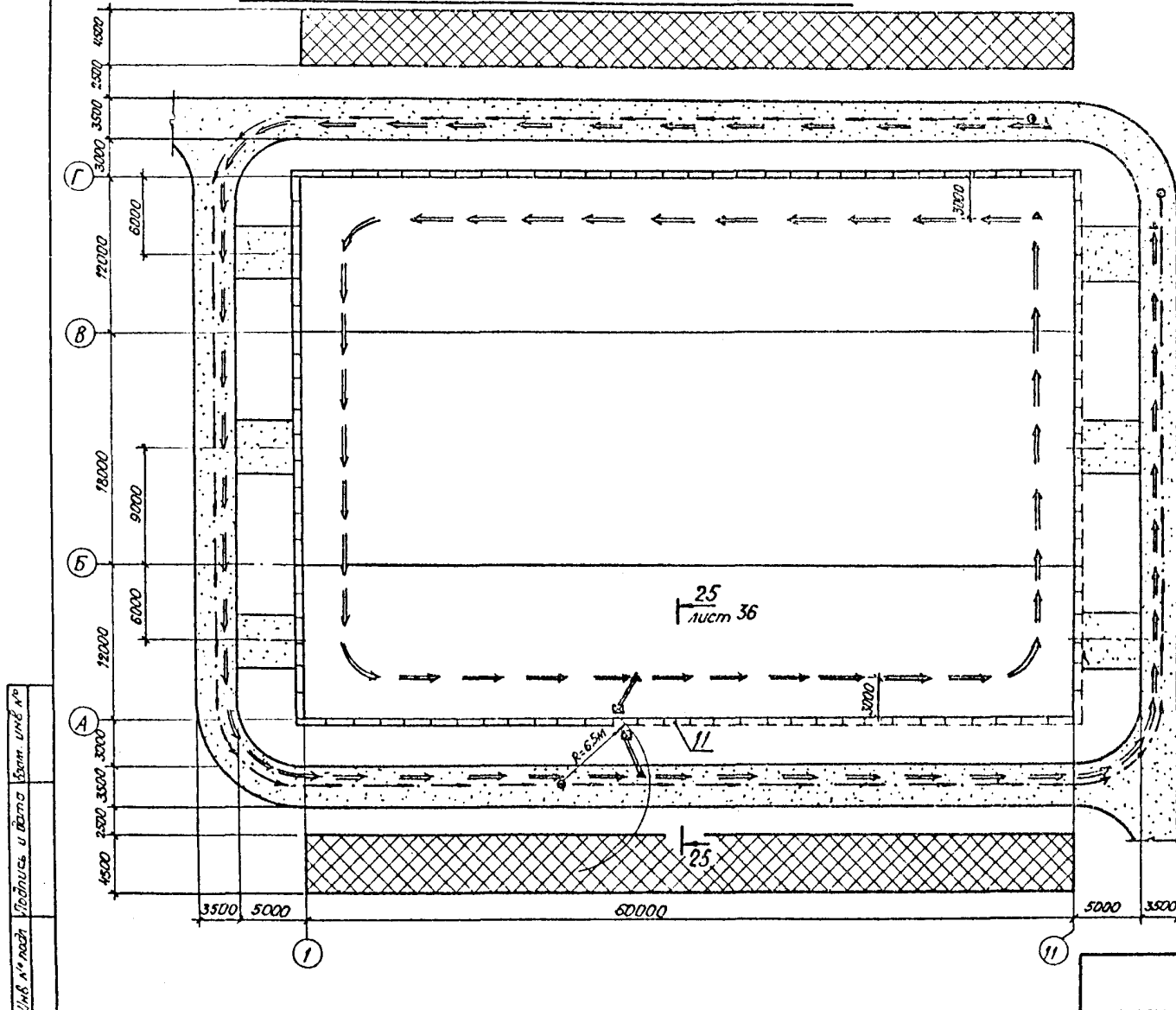

25-25

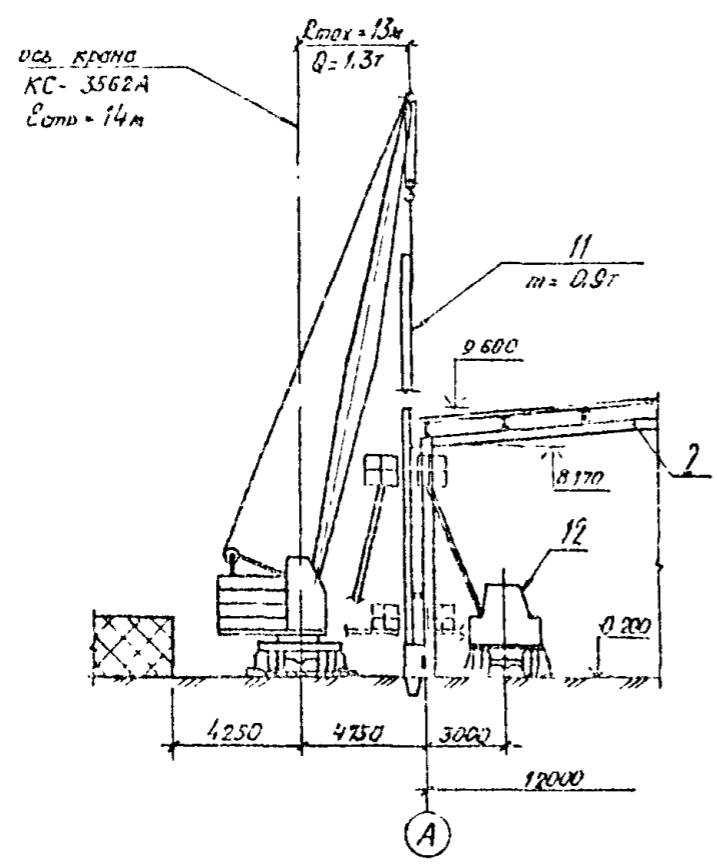

26-26

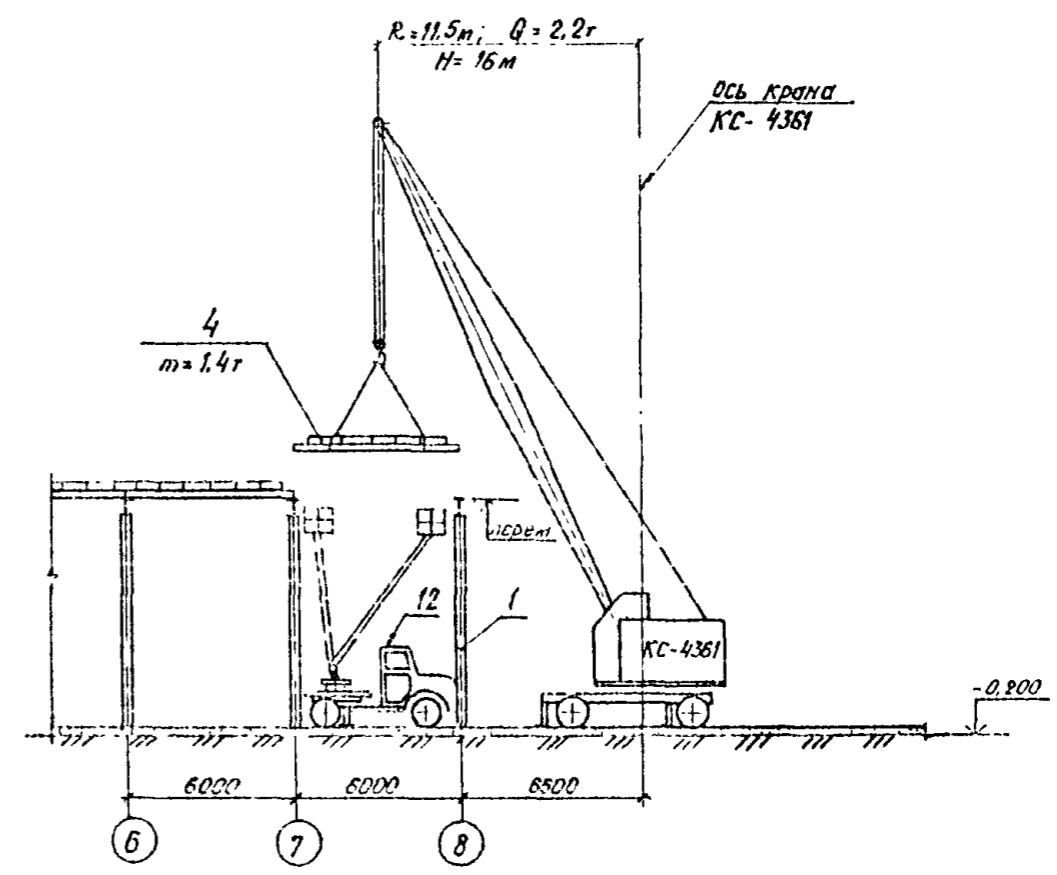

Лист 36 из 36

6547030005 36

Схема монтажа конструкций здания, II вариант
(II этап, монтаж стеновых панелей и ригелей)

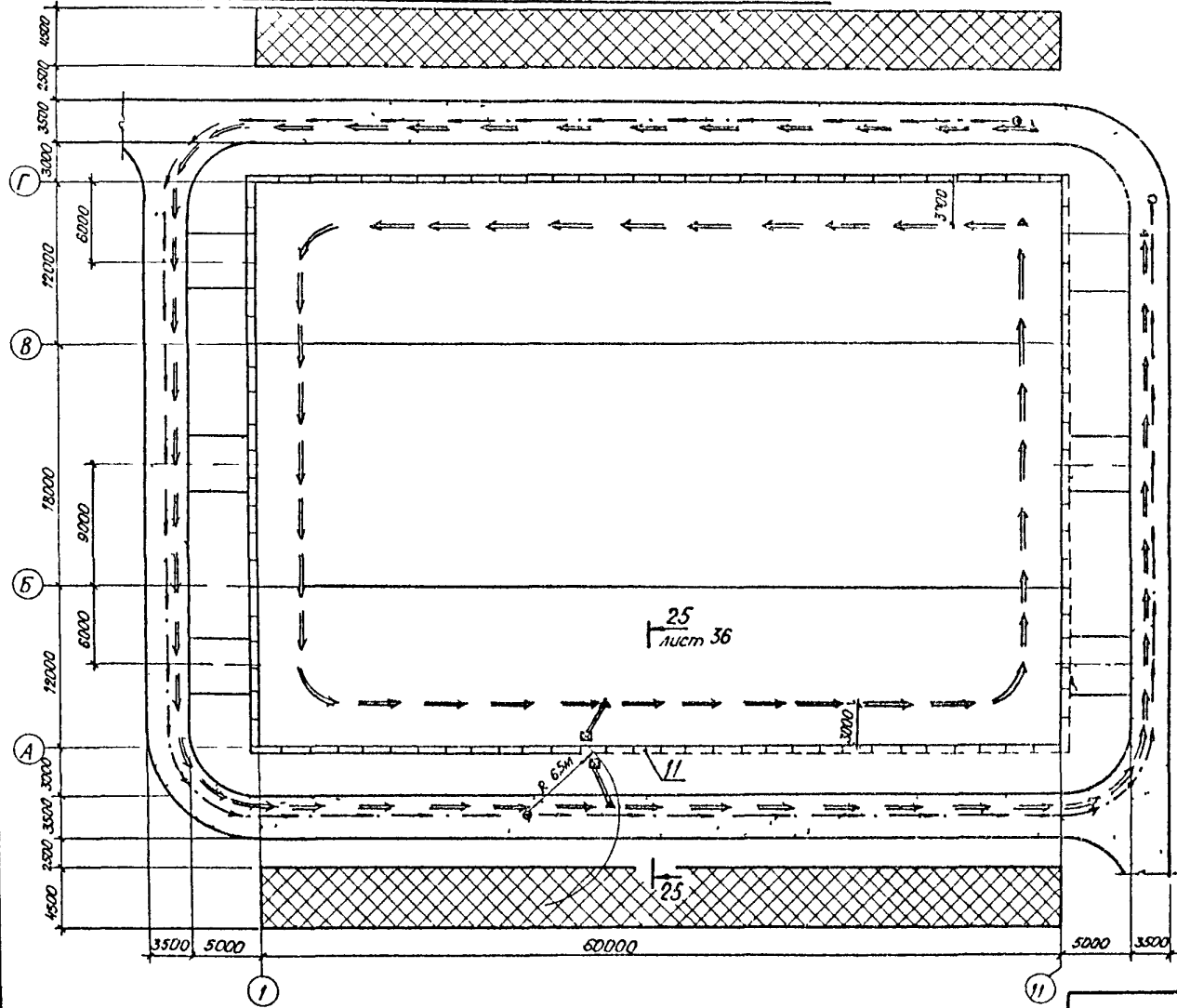

Условные обозначения

- направление движения крана КС-3562А, в стр. 14ч
- стоянка крана КС-3562А,
- направление движения автоподъемника АП-17
- стоянка автоподъемника АП-17

- 1 Основные условные обозначения даны на л 13
- 2 Монтаж стенового ограждения выполнять с помощью автоподъемника ного крана КС-3562 А, в стр. 14ч
- 3 Данный лист смотреть совместно с л 33

Лин. и № подл. Подпись и дата. Лист № №

6547030005

Лист 35

27-27

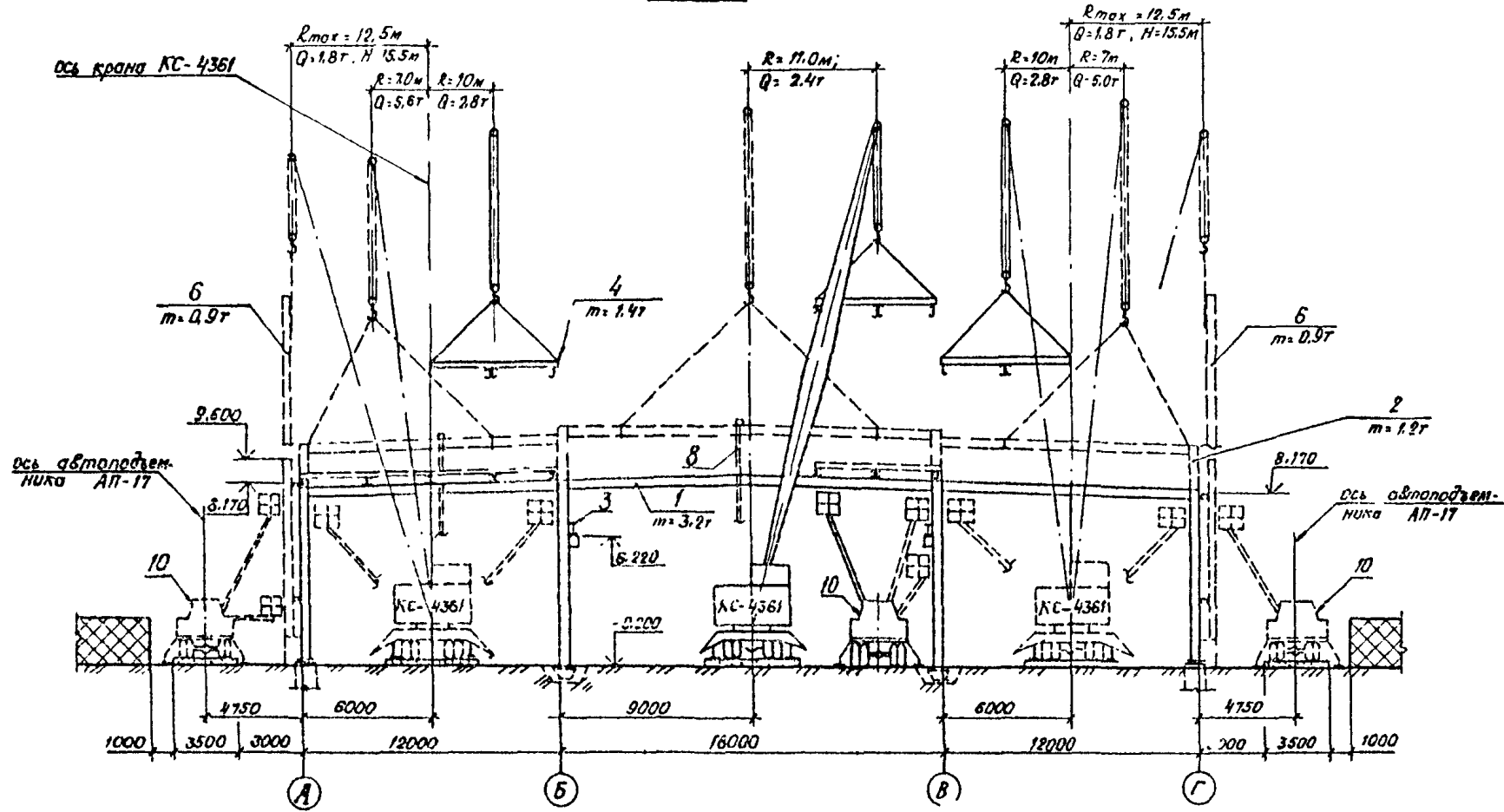

Вид сверху. Габариты, мм. 1:100

6547030005

Лист 38

4. КАЛКУЛЯЦИИ ЗАТРАТ ТРУДА, МАШИННОГО ВРЕМЕНИ И ЗАРАБОТНОЙ ПЛАТЫ

4.1. Калькуляция № I на монтаж элементов каркаса здания приведена в табл.4.

Таблица 4

Наименование процесса	Номер фасета для пересчёта показателей	Единица измерения	Объём работ	Обоснование (ЕНиР и др. нормы)	Нормы времени		Расценка, р.-к.		Затраты труда		Заработная плата, р.-к.		Время пребывания машины на объекте, маш.-ч	Заработная плата с учётом пребывания машины на объекте, р.-к.
					рабочих, чел.-ч	машиниста, чел.-ч (маш.-ч)	рабочих	машиниста	рабочих, чел.-ч	машиниста, чел.-ч (маш.-ч)	рабочих	машиниста		
1. Разгрузка с автотранспорта приспособлений, инвентаря, колонн, балок покрытия, прогонов, связей	03	100 т	0,87	§Е1-5, табл.2, п.5а,б	5,4	2,7	3-46	2-87	4,70	2,35	3-01	2-50	2,35	2-50
2. Укрупнение конструктивных элементов каркаса в рамы пролетом 18 м	02, 04	I констр. элемент	II	§Е5-1-3, табл.2, п.1,3к, к=1,1	0,20	0,04	0-16,8	0-04,6	2,20	0,44	1-85	0-51	0,44	0-51
			Добавлять на I т	34,3	п.2,4к, к=1,1	0,61	0,12	0-51,5	0-12,9	20,92	4,12	17-66	4-42	4,12
3. Укрупнение конструктивных элементов каркаса в полурамы пролетом 12 м	02, 04	I констр. элемент	22	§Е5-1-3, табл.2, п.1,3к, к=1,1	0,20	0,04	0-16,8	0-04,6	4,40	0,88	3-70	1-01	0,88	1-01
			Добавлять на I т	25,12	п.2,4к, к=1,1	0,61	0,12	0-51,5	0-12,9	15,32	3,01	12-94	3-24	3,01
4. Установка опорных столиков	02	I т	0,55	§Е5-1-18, табл.1, п.1а, к=1,1	36,3	-	27-04,9	-	19,97	-	14-88	-	-	-
5. Прихватка	06	I т	0,55	§Е5-1-18, табл.1, п.2а, к=1,1	4,51	-	3-56,4	-	2,48	-	1-96	-	-	-
6. Электросварка опорных столиков	05	10 м шва	0,76	§Е22-1-6, п.6,9г	3,3	-	3-00	-	2,51	-	2-28	-	-	-
7. Монтаж рам (пролет 18 м)	02	I укрупненный блок	II	§Е5-1-6, табл.2, п.1,3к, к=1,1	8,36	1,21	7-10,6	1-28,7	91,96	13,31	78-17	14-16	13,31	14-16
			Добавлять на I т	34,3	п.2,4к, к=1,1	0,96	0,13	0-81,4	0-14	32,93	4,46	27-92	4-80	4,46

Дата: _____
 Подпись: _____
 Имя: _____

Продолжение табл.4

Наименование процесса	Номер фасета для пересчёта показателей	Единица измерения	Объём работ	Обоснование (ЕНиР и др. нормы)	Нормы времени		Расценка, р.-к.		Затраты труда		Заработная плата, р.-к.		Время пребывания машины на объекте, маш.-ч	Заработная плата с учетом пребывания машины на объекте, р.-к.
					рабочих, чел.-ч	машиниста, чел.-ч (маш.-ч)	рабочих	машиниста	рабочих, чел.-ч	машиниста, чел.-ч (маш.-ч)	рабочих	машиниста		
8.Монтаж полурам в 12-метровых пролётах	02	I укрупн. блок	22	§Е5-1-6, табл.2, п.1,3и, к=1,1	8,36	1,21	7-10,6	1-2 ^а ,7	183,92	26,62	156-33	28-31	26,62	28-31
			Добав. на 1т	25,12	п.2,4и, к=1,1	0,96	0,13	0-81,4	0-14	24,12	3,27	20-45	3-52	3,27
9.Монтаж вертикальных связей	02	I констр. элемент	20	§Е5-1-6, табл.2, п.1,3в, к=1,1	0,36	0,12	0-29	0-12,9	7,20	2,40	5-80	2-58	2,40	2-58
			Добав. на 1т	0,95	п.2,4в, к=1,1	1,65	0,55	1-32	0-58,3	1,57	0,52	1-25	0-55	0,52
10.Монтаж распорок	02	I констр. элемент	20	§Е5-1-6, табл.2, п.1,3б, к=1,1	0,33	0,11	0-26,4	0-11,7	6,60	2,20	5-28	2-34	2,20	2-34
			Добав. на 1т	1,9	п.2,4Б, к=1,1	1,1	0,36	0-88	0-38,5	2,09	0,68	1-67	0-73	0,68
11.Монтаж прогонов	02	I констр. элемент	180	§Е5-1-6, табл.2, п.1,3б, к=1,1	0,33	0,11	0-26,4	0-11,7	59,40	19,80	47-52	21-06	19,80	21-06
			Добав. на 1т	20,8	п.2,4б, к=1,1	1,1	0,36	0-88	0-38,5	22,88	7,49	18-30	8-01	7,49
12.Монтаж горизонтальных связей	02	I констр. элемент	28	§Е5-1-6, табл.2, п.1,3в, к=1,1	0,36	0,12	0-29,0	0-12,9	10,08	3,36	8-12	3-61	3,36	3-61
			Добав. на 1т	2,33	п.2,4в, к=1,1	1,65	0,55	1-32	0-58,3	3,84	1,28	3-08	1-36	1,28
13.Постановка болтов: с подмостей с земли	-		100 шт.	§Е5-1-19, п.1	11,5	-	8-57	-	291,53	-	217-25	-	-	-
			100 шт.	(п.1)х 0,7	8,05	-	6-00	-	22,94	-	17-10	-	-	-

Взам инв. № _____
Подпись и дата _____
Имя, И. П. Фамилия _____

6547030005 _____ 41

Продолжение табл.4

Наименование процесса	Номер фасета для пересчёта показателей	Единица измерения	Объём работ	Обоснование (ЕИИР и др. нормы)	Норма времени		Расценка, р.-к.		Затраты труда		Заработная плата, р.-к.		Время пребывания машины на объекте, маш.-ч	Заработная плата с учётом пребывания машины на объекте, р.-к.
					рабочих, чел.-ч	машини-ста, чел.-ч (маш.-ч)	рабочих	машини-ста	рабочих, чел.-ч	машини-ста, чел.-ч (маш.-ч)	рабочих	машини-ста		
14. Установка лестницы	01	1 шт.	1	§Е5-1-2, п.8а,б, к=1,1	0,37	0,19	0-27,8	0-19,8	0,37	0,19	0-28	0-20	0,19	0-20
15. Перестановка лестницы	01	1 шт.	22	§Е5-1-2 (п.8а,б)х1,2, к=1,1	0,45	0,22	0-33,4	0-23,8	9,9	4,84	7-35	5-24	4,84	5-24
16. Снятие лестницы	01	1 шт.	1	§Е5-1-2 (п.8а,б)х0,8, к=1,1	0,30	0,15	0-22,2	0-15,4	0,30	0,15	0-22	0-15	0,15	0-15
Итого:									644,13	101,37	674-37	108-30	101,37	108-30

ТИП ИЛ 01/22
 ТИП ИЛ 01/22
 ТИП ИЛ 01/22

6547030006

Лист
42

4.2. Калькуляция № 2 на монтаж подкрановых балок, тормозных площадок, вертикальных связей
приведена в табл.5.

Таблица 5

Наименование процесса	Номер фасета для пересчёта показателей	Единица измерения	Объём работ	Обоснование (ЕНиР и др. нормы)	Нормы времени		Расценка, р.-к.		Затраты труда		Заработная плата, р.-к.		Время пребывания машины на объекте, маш.-ч	Заработная плата с учётом пребывания машины на объекте, р.-к.
					рабочих, чел.-ч	машиниста, чел.-ч (маш.-ч)	рабочих	машиниста	рабочих, чел.-ч	машиниста, чел.-ч (маш.-ч)	рабочих	машиниста		
1. Разгрузка с автотранспорта приспособлений, инвентаря, подкрановых балок, тормозных площадок, вертикальных связей, упоров	03	100 т	0,165	§Е1-5, табл.2, п.5а,б	5,4	2,7	3-46	2-87	0,89	0,45	0-57	0-47	0,45	0-47
2. Монтаж подкрановых балок	02	I констр. элемент	20	§Е5-1-9, п.1в,г, к=1,1	2,3	0,46	1-87	0-48,9	46,0	9,2	37-40	9-78	9,2	9-78
		Добавлять на I т	8,6	п.2в,г, к=1,1	0,53	0,11	0-42,7	0-11,7	4,56	0,95	3-67	1-01	0,95	1-01
3. Постановка болтов	-	100 шт.	3,16	§Е5-1-19, п.1	11,5	-	8-57	-	36,34	-	27-08	-	-	-
4. Общая выверка подкрановых балок	-	I констр. элемент	20	§Е5-1-9, п.1д, к=1,1	1,87	-	1-50,7	-	37,4	-	30-14	-	-	-
		Добавлять на I т	8,6	п.2д, к=1,1	0,84	-	0-67,5	-	7,22	-	5-81	-	-	-
5. Монтаж тормозных площадок	02	I т	1,51	§Е5-1-10, табл.1, п.2а,в, к=1,1	8,8	2,86	6-42,4	3-03,6	13,29	4,32	9-70	4-58	4,32	4-58
6. Постановка болтов	-	100 шт.	0,24	§Е5-1-19, п.1	11,5	-	8-57	-	2,76	-	2-06	-	-	-
7. Электросварка тормозных площадок	05	I т	1,51	§Е5-1-10, табл.1, п.2б	2,2	-	1-74	-	3,32	-	2-63	-	-	-
8. Монтаж рельсов	02	I м рельсов	120	§Е5-1-13, (п.1,2х)хх0,7, к=1,1	0,36	0,09	0-30,2	0-06,6	43,20	10,80	36-24	7-80	10,80	7-80
9. Электросварка рельсов	05	10 м шва	6,0	§Е22-1-6, п.1,4г	2,5	-	2-28	-	15,0	-	13-68	-	-	-

6547030005

43

Продолжение табл.5

Наименование процесса	Номер фасета для пересчёта показателей	Единица измерения	Объём работ	Обоснование (ЕНиР и др. нормы)	Нормы времени		Расценка, р.-к.		Затраты труда		Заработная плата, р.-к.		Время пребывания машины на объекте, маш.-ч	Заработная плата с учетом пребывания машины на объекте, р.-к.
					рабочих, чел.-ч	машиниста, чел.-ч (маш.-ч)	рабочих	машиниста	рабочих, чел.-ч	машиниста, чел.-ч (маш.-ч)	рабочих	машиниста		
10. Монтаж вертикальных связей	02	I констр. элемент	4	§Е5-1-6, табл.2, п.1,3в, κ=1,1	0,36	0,12	0-29,0	0-12,9	1,44	0,48	I-16	0-52	0,48	0-52
			Добавлять на I т	0,114	п.2,4в, κ=1,1	1,65	0,55	I-32	0-58,3	0,19	0,06	0-15	0-07	0,06
11. Постановка болтов	-	100 шт.	0,48	§Е5-1-19, п.1	11,5	-	8-57	-	5,52	-	4-II	-	-	-
12. Монтаж упоров	02	I т	0,182	§Е5-1-18, табл.2, п.1,2д, κ=1,1	4,84	2,42	3-60,8	2-56,3	0,88	0-44	0-66	0-47	0,44	0-47
13. Электросварка упоров	05	I м шва,	0,52	§Е22-1-6, п.1,4г, κ=1,1	2,5	-	2-28	-	1,30	-	I-19	-	-	-
14. Установка лестниц	01	I шт.	4	§Е5-1-2, (п.8а,б), κ=1,1	0,37	0,18	0-27,8	0-19,8	1,48	0,72	I-II	0-79	0,72	0-79
15. Перестановка лестниц	01	I шт.	20	§Е5-1-2, (п.8а,б)х1,2, κ=1,1	0,45	0,22	0-33,4	0-23,8	9,00	4,4	6-68	4-76	4,4	4-76
16. Снятие лестниц	01	I шт.	4	§Е5-1-2, (п.8а,б)х0,8, κ=1,1	0,30	0,15	0-22,3	0-15,8	1,20	0,60	0-89	0-63	0,60	0-63
Итого:									230,99	32,42	184-93	30-88	32,42	30-88

Вып. № 1
 Подпись и дата

4.3. Калькуляция № 3 на монтаж ограждающих конструкций здания
приведена в табл.6.

Таблица 6

Наименование процесса	Номер фасета для пересчета показателей	Единица измерения	Объём работ	Обоснование (ЕНиР и др. нормы)	Нормы времени		Расценка, р.-к.		Затраты труда		Заработная плата, р.-к.		Время пребывания машины на объекте, маш.-ч	Заработная плата с учетом пребывания машины на объекте, р.-к.
					рабочих, чел.-ч	машиниста, чел.-ч (маш.-ч)	рабочих	машиниста	рабочих, чел.-ч	машиниста, чел.-ч (маш.-ч)	рабочих	машиниста		
1.Разгрузка с автотранспорта приспособлений, инвентаря, стеновых и кровельных панелей, угловых стоек, стоек фахверка	03	100 т	1,63	§Е1-5, табл.2, п.5а,б	5,4	2,7	3-46	2-87	8,80	4,40	5-64	4-68	4,40	4-68
2.Монтаж угловых стоек и стоек фахверка	02	I констр. элемент	16	§Е5-1-6, табл.2, п.1,3з, к=1,1	1,01	0,35	0-84,5	0-37,3	16,16	5,60	13-52	5-97	5,6	5-97
		Добавлять на I т	3,84	п.2,4з, к=1,1	2,75	0,91	2-20	0-96,8	10,56	3,49	8-45	3-72	3,49	3-72
3.Постановка болтов с подмостей с земли	-	100 шт.	0,32	§Е5-1-19, п.1	11,5	-	8-57	-	3,68	-	2-74	-	-	-
		100 шт.	0,32	(п.1)х0,7	8,05	-	6-00	-	2,58	-	1-92	-	-	-
4.Монтаж элементов фахверка	02	I констр. элемент	106	§Е5-1-6, табл.2, п.1,3з, к=1,1	0,33	0,11	0-26,4	0-11,7	34,98	11,66	27-98	12-40	11,66	12-40
		Добавлять на I т	7,24	п.2,4б, к=1,1	1,1	0,36	0-88	0-38,5	7,96	2,61	6-37	2-79	2,61	2-79
5.Постановка болтов с подмостей с земли	-	100 шт.	2,96	§Е5-1-19, п.1	11,5	-	8-57	-	34,04	-	25-37	-	-	-
		100 шт.	0,8	(п.1)х0,7	8,05	-	6-00	-	6,44	-	4-80	-	-	-
6.Монтаж стоек ворот	02	I констр. элемент	12	§Е5-1-6, табл.2, п.1,3з, к=1,1	1,06	0,35	0-84,5	0-37,3	12,72	4,20	10-14	4-48	4,20	4-48
		Добавлять на I т	1,29	п.2,4з, к=1,1	2,75	0,91	2-20	0-96,8	3,55	1,17	2-84	1-25	1,17	1-25

Имя, № подл. Подпись и дата Выд. на №

6547030005 41

Продолжение табл.6

Наименование процесса	Номер фасета для пересчёта показателей	Единица измерения	Объём работ	Обоснование (ЕНиР и др. нормы)	Нормы времени		Расценка, р.-к.		Затраты труда		Зарботная плата, р.-к.		Время пребывания машины на объекте, маш.-ч	Зарботная плата с учётом пребывания машины на объекте, р.-к.
					рабочих чел.-ч	машиниста, чел.-ч (маш.-ч)	рабочих	машиниста	рабочих, чел.-ч	машиниста, чел.-ч (маш.-ч)	рабочих	машиниста		
7.Постановка болтов с подмостей	-	100 шт.	0,24	§Е5-1-19, п.1	11,5	-	8-57	-	2,76	-	2-06	-	-	-
с земли	-	100 шт.	0,24	(п.1)х0,7	8,05	-	6-00	-	1,93	-	1-44	-	-	-
8.Сборка кровельных панелей в картины на стенде	04	100 м ² настила кровли	21,6	§Е5-1-20, табл.1, п.3	5,8	-	4-28	-	125,28	-	92-45	-	-	-
9.Установка лестниц	01	1 шт.	4	§Е5-1-2, п.8а,б, к=1,1	0,37	0,19	0-27,8	0-19,8	1,48	0,76	1-11	0-79	0,76	1-11
10.Перестановка лестниц	01	1 шт.	108	§Е5-1-2, (п.8а,б)х1,2, к=1,1	0,45	0,22	0-33,4	0-23,8	48,60	23,76	36-07	25-70	23,76	25-70
11.Снятие лестниц	01	1 шт.	4	§Е5-1-2, (п.8а,б)х0,8, к=1,1	0,30	0,15	0-22,3	0-15,8	1,20	0,60	0-89	0-63	0,60	0-89
12.Подъём картин на кровлю	03	На каждый метр подъёма 100 м ² настила кровли	216,0	§Е5-1-20, табл.5, п.14, к=1,1	0,05	0,017	0-04,3	0-01,8	10,80	3,67	9-29	3-89	3,67	9-29
13.Укладка на кровлю картин краном	02	100 м ²	21,6	§Е5-1-20, табл.5, п.15, к=1,1	2,2	0,55	1-71	0-58	47,52	11,88	36-94	12-53	11,88	36-94
14.Установка картин	-	100 м ²	21,6	§Е5-1-20, табл.1, п.4в	6,2	-	4-71	-	133,92	-	101-74	-	-	-
15.Подъём краном кровельных панелей в пачке на кровлю	03	100 м ²	3,6	§Е5-1-20, табл.5, п.2, к=1,1	0,11	0,03	0-08,3	0-03,5	0,40	0,11	0-30	0-13	0,11	0-30
16.Установка кровельных панелей	-	100 м ²	3,6	§Е5-1-20, табл.1, п.1в	10,5	-	7-90	-	37,80	-	28-44	-	-	-

Лист № 18

Начало в 11:00

Лист № 18

6547030005

Лист

48

Продолжение табл.6

Наименование процесса	Номер фасета для пересчета показателей	Единица измерения	Объем работ	Обоснование (ЕИИР и др. нормы)	Нормы времени		Расценка, р.-к.		Затраты труда		Зарплата, р.-к.		Время пребывания машины на объекте, маш.-ч	Зарплата с учетом пребывания машины на объекте, р.-к.
					рабочих чел.-ч	машиниста, чел.-ч (маш.-ч)	рабочих	машиниста	рабочих чел.-ч	машиниста, чел.-ч (маш.-ч)	рабочих	машиниста		
17.Заделка стыков прокладками из минеральной ваты	05	м ²	32,0	§ЕИИ-17, п.2а применительно	0,12	-	0-07,2	-	3,84	-	2-30	-	-	-
18.Установка лестниц	01	I шт.	2	§Е5-1-2, п.8а,б, к=1,1	0,37	0,19	0-27,8	0-19,8	0,74	0,38	0-56	0-40	0,38	0-40
19.Перестановка лестниц	01	I шт.	128	§Е5-1-2, (п.8а,б)хх1,2, к=1,1	0,45	0,22	0-33,4	0-23,8	57,6	28,16	42-75	30-46	28,16	30-46
20.Снятие лестниц	01	I шт.	2	§Е5-1-2, (п.8а,б)хх0,8, к=1,1	0,30	0,15	0-22,3	0-15,8	0,60	0,30	0-45	0-32	0,30	0-32
21.Монтаж трехслойных стеновых панелей	02	I панель	108	Типовой сборник §Т-7-65	2,3	0,38	1-33	0-26,7	248,4	41,04	143-64	28-84	41-04	28-84
22.Установка железобетонных стеновых панелей	02	I панель	28	§Е4-1-8, табл.2, п.9, к=1,1	1,54	0,39	1-16,6	0-40,8	43,12	10,92	32-65	11-42	10,92	11-42
23.Монтаж оконных переплетов	02	I т	7,1	§Е5-1-15, табл.2, п.7,8, к=1,1	4,73	1,54	3-78,4	1-62,8	33,58	10,93	26-87	11-56	10,93	11-56
24.Электросварка оконных переплетов	05	I т	7,1	§Е5-1-15, табл.2, п.9	0,57	-	0-45	-	4,05	-	3-20	-	-	-
25.Установка ворот	02	I т	4,92	§Е5-1-15, табл.2, п.7,8 применительно, к=1,1	4,73	1,54	3-78,4	1-62,8	23,27	7,58	18-62	8-01	7,58	8-01

Взам. инв. №

Листов в деле

1188 № подл.

6547030005

49

Продолжение табл.6

Наименование процесса	Номер фасета для пересчёта показателей	Единица измерения	Объём работ	Обоснование (ЕИИР и др. нормы)	Нормы времени		Расценка, р.-к.		Затраты труда		Зарботная плата, р.-к.		Время пребывания машины на объекте, маш.-ч	Зарботная плата с учетом пребывания машины на объекте, р.-к.
					рабочих чел.-ч	машиниста, чел.-ч (маш.-ч)	рабочих	машиниста	рабочих, чел.-ч	машиниста, чел.-ч (маш.-ч)	рабочих	машиниста		
26.Электросварка ворот	05	I т	4,92	§Е5-1-15, табл.2, п.9, применительно	0,57	-	0-45	-	2,80	-	2-2I	-	-	-
27.Установка передвижных подмостей	0I	I шт.	2	§Е5-1-2, п.2а	0,5I	-	0-38	-	1,02	-	0-76	-	-	-
28.Перестановка передвижных подмостей		I шт.	72	§Е5-1-2, п.2а-1,2	0,6I	-	0-46	-	43,92	-	33-12	-	-	-
Итого:									1016,10	173,22	727-63	169-97	172,77	169-97
В С Е Г О по калькуляциям № 1,2,3									2091,22	307,0I	1586-93	309-15	307,0I	309-15

Лист № 26

Подпись и дата

Итого по листу

6547030005

Лист
48

6. МАТЕРИАЛЬНО-ТЕХНИЧЕСКИЕ РЕСУРСЫ

6.1. Потребность в инструменте, инвентаре и приспособлениях приведена в табл.8.

Таблица 8

Продолжение табл.8

Наименование	Марка, техническая характеристика, НТД, № чертежа	Кол-во шт	Назначение
Строп четырех-ветвевой	4СКП-3, 2/5000 ГОСТ 25573-82*	1	Подъем цокольных стеновых панелей, панелей покрытия
Строп двух-петлевой	СКП-1, 25/1500 ГОСТ 25573-82*	4	Подъем подкрановых балок
То же	СКП-2, 5/10200 ГОСТ 25573-82*	4	Подъем рам каркаса, стеновых панелей
"-"	СКП-0, 32/7160 ГОСТ 25573-82*	2	Подъем стеновых панелей
Пружинный замок	ПР-3,2; ВНИПИ Промстальконструкция Минмонтажспецстроя СССР, проект 29700-100	2	Дистанционная расстроповка конструкций
Захват	ТТК, шифр 6547030005, л.32, ЗХ-1	1	Подъем кровельной панели ПКМ-120
Траверса	ТТК, шифр 6547030005, л.32 или проект 009.00.000 ЦНИИОМТП Госстроя СССР	2	Подъем укрупненных блоков покрытия
Расчалка из каната	13-Г-1-ОЖ-Н-1370 ГОСТ 2688-80* L _н = 14830 мм	2	Временное крепление первой рамы каркаса
То же	13-Г-1-ОЖ-Н-1370 ГОСТ 2688-80* L _н = 9580 мм	2	То же
Инвентарная расперга	ВНИПИ Промстальконструкция Минмонтажспецстроя СССР, проект 4234Р-44	1	Временное крепление рам каркаса
Рожковый захват	16-1 ОСТ 24.090.51-86	24	Временное крепление петли каната
Талреп	1.6.1.ВУ ГОСТ 19191-73*	4	Натяжение каната расчалки
Способа тале-расчалка	Сп-1,6 ГОСТ 25573-82*	8	Строповка каната

Наименование	Марка, техническая характеристика, НТД, № чертежа	Кол-во шт	Назначение
Канат белый	Ø 11 мм, L = 5000 мм ГОСТ 483-75*	2	Оттяжка конструкций при монтаже
Подкладка под канат	ВНИПИ Промстальконструкция Минмонтажспецстроя СССР, проект 29700-106-00	4	Установка под канат в местах перегиба стропа при обхвате поднимаемой конструкции
Склад-пирамида для стеновых панелей	Трест Мосоргтехстрой Главмосстроя, проект 3942.10А	4	Складирование цокольных стеновых панелей
Приставная лестница	Л-1 Высота 4890 мм ВНИПИ Промстальконструкция Минмонтажспецстроя СССР	2	Монтаж подкрановых балок
Приставная лестница	ЛА-4 ВЗСАК им.Ф.Б.Якубовского	2	Монтаж рам каркаса, панелей покрытия
Лестница с монтажной площадкой	ВНИПИ Промстальконструкция Минмонтажспецстроя СССР, проект 52708М-202	2	Монтаж стеновых панелей
Лестница	ЛА-1 ВНИПИ Промстальконструкция Минмонтажспецстроя СССР, проект 1605В	2	То же
Площадка передвижная	ЦНИИОМТП Госстроя СССР, проект 770.09.000	2	Организация рабочего места монтажника при монтаже стеновых панелей
Подмости облегченные	ЦНИИОМТП Госстроя СССР, проект 4401.00.000	2	То же
Трансформатор сварочный	ТД-500 ГОСТ 95-77*Б	1	Питание переменным током при ручной дуговой сварке

6547030005

50

Продолжение табл.8

Продолжение табл.8

Наименование	Марка, техническая характеристика, НТД, № чертежа	Кол-во шт	Назначение
Преобразователь частоты тока	ИЭ-9401А	1	Преобразование переменного тока напряжением 380/220 В в ток напряжением 36 В
Щтепсельное соединение	ИЭ-9902	2	Подключение электроинструмента к питающей электросети
Машина ручная сверлильная электрическая (с набором свёрл)	ИЭ-1026В или ИЭ-1035	2	Сверление отверстий под самонарезающие винты и комбинированные заклёпки
Гайковерт ручной электрический	ИЭ-3114В или ИЭ-3113А	2	Установка самонарезающих винтов
Электрододержатель	ГОСТ 14651-78*Е	1	Сварка конструкций
Пенал для электродов	ЦНИИОМТП, проект 3.294.71.000	2	Хранение и транспортирование электродов
Насадка-выборка	Трест Уралстальконструкция ТСО Стальконструкция Минмонтажспецстроя СССР, проект 19р-1	2	Сверление отверстий в теплоизоляционном слое
Насадка магнитная	То же, проект 19р-2	2	Применяется с гайковертом в качестве удлинителя
Ящик инструментальный	ЯМД, ТУ 36-1037-75	2	Хранение и переноска мелкого инструмента и крепежных изделий
Приспособление для хранения комбинированных заклёпок	Индивидуальное изготовление	2	Хранение комбинированных заклёпок на рабочем месте в удобном положении для захвата заклёпочником
Пистолет ручной односторонней клепки	СТД-96/1 Ногинский опытный завод монтажных приспособлений Минмонтажспецстроя СССР, проект 4610-00-00	2	Установка комбинированных заклёпок

Наименование	Марка, техническая характеристика, НТД, № чертежа	Кол-во шт	Назначение
Нормокомплект для сварочных работ	ПКТИ ТСО "Южуралстрой", проект 712.00.000А	1	Для сварочных работ
Лом монтажный	ЛМА (ЛМВ) ГОСТ 1405-83	2	Рихтовка элементов
Кувалда	ГОСТ 11402-75*	1	Выпрямление конструкций
Рулетка	РС-1 ГОСТ 7502-80*	1	Измерение элементов и разбивка осей
Линейка измерительная металлическая	ГОСТ 427-75*	1	То же
Нивелир в комплекте	Н-3 ГОСТ 10528-76*	1	Выполнение геодезических работ
Теодолит в комплекте	Т-1 ГОСТ 10529-86	2	То же
Пояс предохранительный	ГОСТ 12.4.089-86	2	Защита от падения с высоты
Каска строительная	ГОСТ 12.4.087-84	7	Индивидуальное средство защиты
Обувь диэлектрическая	ГОСТ 13385-78*	2	Электробезопасность
Щуп металлический	ТУ 2-034-225-87	2	Контроль натяжения болтов

6547030005

6.2. Потребность в материалах и полуфабрикатах для выполнения работ дана в табл.9.

Таблица 9

Наименование материала, полуфабриката конструкции (марка)	Вариант (фасет-код)	Исходные данные			Потребность в материале
		Единица измерения	Объём работ в нормативных единицах	Принятая норма расхода материала	
Электроды Э-42	-	т	216	17 кг	3672 кг
Прочие материалы	-	т	216	2,78 руб	600 руб.

7. ТЕХНИКА БЕЗОПАСНОСТИ

До начала работ все члены бригады должны быть проинструктированы о правильных приемах труда и правилах техники безопасности. Получив инструктаж, они расписываются в специальных журналах.

В процессе производства строительно-монтажных работ имеются следующие опасные факторы:

- падение работающих с высоты;
- поражение электрическим током;
- поражение от падения груза.

Для предупреждения этих опасных факторов необходимо применять средства индивидуальной защиты работающих.

Основным средством индивидуальной защиты работающих при падении с высоты является предохранительный пояс. Все работы на высоте 1,3 м и более, а также на участках, расположенных на расстоянии менее 2 м от границы перепада по высоте, выполнять с предохранительными поясами (при невозможности устройства ограждения).

Для защиты электросварщиков от поражения электрическим током их необходимо обеспечивать:

- рукавицами или перчатками, изготовленными из искроустойчивых материалов с низкой электропроводностью;
- специальной обувью, предохраняющей ноги от ожогов бриггами расплавленного металла, а также от механических травм;
- защитными касками из токопроводящих материалов;
- защитными щитами, масками, защитными очками и светофильтрами.

Для предупреждения порачения работающих от падения груза все лица, находящиеся на строительной площадке, обязаны носить защитные каски (ГОСТ 12.4.087-84). Рабочие и инженерно-технические работники без защитных касок и других необходимых средств индивидуальной защиты к выполнению работ не допускаются.

До выполнения монтажных работ необходимо установить порядок обмена условными сигналами между лицом, ответственным за ведение монтажа и машинистом крана. Все сигналы подаются только одним человеком, (бригадиром, звеньевым, стропальщиком), кроме сигнала "Стоп", который может быть подан любым работником, заметившим явную опасность.

При гололедице, сильном снегопаде, тумане, грозе и дожде монтажные работы прекращаются.

Не допускается также производить монтажные работы при скорости ветра 15 м/с и более. Монтаж панелей с большой парусностью следует прекращать при скорости ветра 10 м/с.

Одним из важных мероприятий предупреждения производственного травматизма является тщательная подготовка строительных конструкций к подъёму на высоту для установки в проектное положение.

Перед началом монтажа конструкцию тщательно осматривают, геометрические размеры проверяют с помощью стальной рулетки и выявленные дефекты устраняют на месте складирования или непосредственного монтажа.

Перед началом подъёма проверяют правильность и надёжность строповки конструкции и к ней прикрепляют гибкие канаты для дистанционной расстроповки, гибкие оттяжки для предотвращения раскачивания и вращения ее в процессе подъёма и установки, а также (при необходимости) устройства (расчалки из стальных канатов, распорки и т.п.), обеспечивающие устойчивость после расстроповки.

Расстроповку конструкций, установленных в проектное положение, производят только после временного или постоянного надёжного их закрепления по проекту болтами, пробками, электроприхваткой с установкой связей, распорок, расчалок и т.д.

Расчалки для временного закрепления конструкции изготавливают

65470.30005

52

из стального каната одинакового диаметра в каждой паре и располагают с углами наклона и к горизонту, и к плоскости расчаливания (в горизонтальной плоскости) не более 45° .

Расчалки прикрепляют к специальным якорям или конструкциям способами, исключающими ослабление натяжения, и располагают за пределами движения транспорта и монтажных механизмов.

При отсутствии специальных указаний в проекте расстроповку конструктивных элементов, соединяемых болтами, осуществляют только после установки в узле не менее 30 % болтов и 10 % пробок, в случаях, когда общее их число в узле более 5, при 5 и менее, должны быть установлены не менее чем один болт и одна пробка.

В процессе выполнения сборочных операций совмещение отверстий и проверка их совпадения в монтируемых деталях должны производиться с использованием специального инструмента (конусных оправок, сборочных пробок). Проверять совпадение отверстий в монтируемых деталях пальцами рук не допускается.

Расстроповку конструктивных элементов, соединяемых электро-сваркой, воспринимающих монтажные нагрузки, осуществляют только после заварки узлов соединений проектными сварными швами или прихваткой, размеры которых определяют проектом, а расстроповку конструкций, не воспринимающих монтажные нагрузки, - после выполнения прихваток, длина которых должна быть не менее 10 % длины проектных монтажных швов данного соединения, но не короче 50 мм; до расстроповки в дополнение к указанным должны быть установлены временные или постоянные связи, распорки или расчалки.

Производство электросварочных работ во время дождя или снегопада при отсутствии навесов над электросварочным оборудованием и рабочим местом не допускается. Электросварочные работы выполнять согласно требованиям ГОСТ 12.3.003-86.

При производстве работ руководствоваться требованиями СНиП Ш-4-80*, "Правил устройства и безопасной эксплуатации грузоподъемных кранов", утвержденных Госгортехнадзором в 1969 г., и ГОСТ 12.1.013-78.

8. ТЕХНИКО-ЭКОНОМИЧЕСКИЕ ПОКАЗАТЕЛИ

Нормативные затраты труда монтажников, чел.-ч	2091,22
Нормативные затраты машинного времени, маш.-ч	307,01
Зарботная плата монтажников, р.-к.	1586-93
Зарботная плата механизаторов, р.-к.	309-15
Продолжительность выполнения работ, смена	51,31
Выработка одного рабочего, т/чел.-смену	1,01
Условные затраты на механизацию базового варианта, р.-к.	2041-52
Сумма изменяемых затрат, р.-к.	3628-55

Ваш шаг №

Пометка в дате

1 из № 1000

6547030005

9. ФАСЕТНЫЙ КЛАССИФИКАТОР ФАКТОРОВ

ФАСЕТ 01

Стоимость I маш.-ч (чел.-ч) на использование средств подмашивания, р.-к.

Наименование фактора	Обоснование	Код	Значение фактора
Передвижные подмости	По калькуляции	1	0-75
Автоподъемник АП-17	СНиП IV-3-82 Приложение. Сб. сметных цен	2	4-45
Лестница приставная	По калькуляции	3	0-41

ФАСЕТ 02

Стоимость I маш.-ч работы монтажного крана, р.-к.

Наименование фактора	Обоснование	Код	Значение фактора
Кран на пневмоколесном ходу грузоподъемностью 16 т	СНиП IV-3-82 Приложение. Сб. сметных цен	1	6-65
Кран на автомобильном ходу грузоподъемностью 16 т	То же	2	4-63
Кран на гусеничном ходу грузоподъемностью 25 т	-"	3	6-39
Кран пневмоколесный грузоподъемностью 25 т	-"	4	6-91

ФАСЕТ 03

Условия производства работ

Наименование фактора	Обоснование	Код	Значение фактора
Вредные при сварочных работах	ЕНиР. Общая часть, п. 5 §Е22-1-6, п. 6г, 9г	1	По калькуляции
Вредные при изоляционных работах	ЕНиР. Общая часть, п. 5 §Е11-41	2	Н. Вр. и расц. умножить на 0,6

Формат А3

Положить в папку

Иванов И.И.

6547030005

Лист
54

СОДЕРЖАНИЕ ТЕХНОЛОГИЧЕСКОЙ КАРТЫ

1. Область применения	1
2. Организация и технология выполнения работ	
2.1. Общие положения	2
2.2. Технологическая последовательность выполнения работ на ячейке в 18-метровом пролете	4
2.3. Геодезическое обеспечение	8
2.4. Указания к производству работ в зимнее время	9
3. Требования к качеству и приемке работ	10
4. Калькуляция затрат труда, машинного времени и заработной платы	40
4.1. Калькуляция № 1 на монтаж элементов каркаса здания	40
4.2. Калькуляция № 2 на монтаж подкрановых балок, тормозных площадок, вертикальных связей	43
4.3. Калькуляция № 3 на монтаж ограждающих конструкций здания	45
5. График производства работ	49
6. Материально-технические ресурсы	50
6.1. Потребность в инструменте, инвентаре и приспособлениях	50
6.2. Потребность в материалах и полуфабрикатах для выполнения работ	52
7. Техника безопасности	52
8. Техничко-экономические показатели	53
9. Фасетный классификатор факторов	54

Взам. инв. №

Подпись и дата

Изм. № _____

6547030005

Формат А3

814005

ТИПОВАЯ
ТЕХНОЛОГИЧЕСКАЯ КАРТА
НА СПЕЦИАЛЬНЫЕ СТРОИТЕЛЬНЫЕ РАБОТЫ

6547030005
814005

МОНТАЖ ЗДАНИЯ МНОГОЦЕЛЕВОГО НАЗНАЧЕНИЯ ИЗ ЛМК
КОМПЛЕКТНОЙ ПОСТАВКИ РАЗМЕРОМ (12+18+12)х60 м
С КАРКАСОМ ИЗ ШИРОКОПОЛОЧНЫХ ДВУТАВРОВ
(ПРОЕКТ 236-01 ВЗ)

Пописано к печати 26.06.1991 г. Формат 60х90/8
Объем 7,25 п.л. Тираж 300 экз. Цена 14 р. 50 к.

ЦНИИОМТП Госстроя СССР
103012, Москва, К-12, ул. Куйбышева, 3/8
Тел. 928-89-24, 923-99-10

Всего в том 20 вх 91 Объем 7,25 Тираж 300 Зал. 213/рт

Отпечатано на реографите с гальванопластики при НИИ труда
103034, Москва, ул. Едвардса, 6