



**ГОСУДАРСТВЕННЫЕ СТАНДАРТЫ
СОЮЗА ССР**

**ФЛАНЦЫ АРМАТУРЫ,
СОЕДИНИТЕЛЬНЫХ ЧАСТЕЙ
И ТРУБОПРОВОДОВ.
ЗАГЛУШКИ ФЛАНЦЕВЫЕ**

**ГОСТ 1233-67—ГОСТ 1235-67, ГОСТ 1245-67,
ГОСТ 1255—67, ГОСТ 1268—67,
ГОСТ 1272—67, ГОСТ 6972—67,
ГОСТ 12815-67—ГОСТ 12839-67**

Издание официальное

**ГОСУДАРСТВЕННЫЙ КОМИТЕТ СССР ПО СТАНДАРТАМ
Москва**

ГОСУДАРСТВЕННЫЕ СТАНДАРТЫ
С О Ю З А С С Р

ФЛАНЦЫ АРМАТУРЫ,
СОЕДИНИТЕЛЬНЫХ ЧАСТЕЙ
И ТРУБОПРОВОДОВ.
ЗАГЛУШКИ ФЛАНЦЕВЫЕ

ГОСТ 1233-67—ГОСТ 1235-67, ГОСТ 1245—67,
ГОСТ 1255—67, ГОСТ 1268—67,
ГОСТ 1272—67, ГОСТ 6972—67,
ГОСТ 12815-67—ГОСТ 12839-67

Издание официальное

МОСКВА — 1979

ФЛАНЦЫ
С ВЫСТУПОМ ИЛИ ВПАДИНОЙ
ЛИТЫЕ ИЗ СЕРОГО ЧУГУНА
на P_y от 1 до 16 кгс/см²

ГОСТ
12815—67*

Конструкция, размеры и технические требования

Male and female flanges of cast grey iron
for P_{nom} from 1 to 16 kgf/cm²
Design, dimensions and technical requirements.

Утвержден Комитетом стандартов, мер и измерительных приборов при Совете Министров СССР 13 апреля 1967 г. Срок введения установлен

с 01.01.1969 г.

Несоблюдение стандарта преследуется по закону

Настоящий стандарт распространяется на фланцы с выступом или впадиной литой арматуры и соединительных частей из серого чугуна на условное давление P_y от 1 до 16 кгс/см² и температуру не более 300°C.

1. КОНСТРУКЦИЯ И РАЗМЕРЫ

1.1. Конструкция и размеры фланцев с выступом или впадиной должны соответствовать чертежу и табл. 1—4.

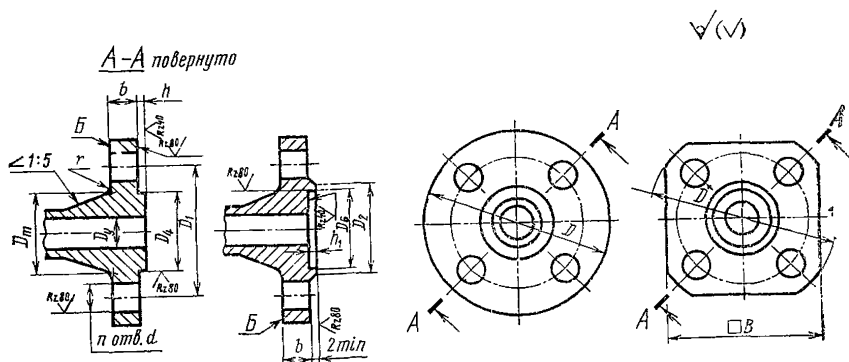

Издание официальное

Перепечатка воспрещена

* Переиздание (ноябрь 1978 г.) с изменением № 1,
опубликованным в мае 1969 г.

Таблица 1

 R_y 1 и 2,5 кгс/см²

Размеры в мм

Прочность условный R_y	D	B	D_1	b	D_4	h	D_2	D_0	h_1	D_m	r	d	n	Номинальный диаметр резьбы болтов или шпилек
15	80	65	55	10	33	4	40	34	3	31	3	12	4	10
20	90	70	65	12	43		50	44		38				
25	100	75	75	13	51		60	52		47				
32	120	95	90	15	59		70	60		56				
40	130	100	100	17	69		80	70		64				
50	140	110	110	19	80		90	81		74				
65	160	125	130	20	100		110	101		94				
80	185	140	150	22	115		128	116		108				
100	205	155	170	24	137		148	138		128				
125	235	—	200	25	166		178	167		155				
150	260	—	225	26	191	202	192	180						
(175)	290	—	255	27	223	232	224	209						
200	315	—	280	28	249	258	250	284						
(225)	340	—	305	29	276	282	277	261						
250	370	—	335	30	303	312	304	286						
300	435	—	395	31	356	365	357	336						
350	485	—	445	32	406	415	407	390						
400	535	—	495	33	456	465	457	442						
(450)	590	—	550	34	509	520	510	492						
500	640	—	600	35	561	570	562	546						
600	755	—	705	36	661	670	662	646						
(700)	860	—	810	37	763	775	764	746						
800	975	—	920	38	867	880	868	848						

Таблица 2

R_y 6 кгс/см²
Размеры в мм

Проход условный D_y	D	B	D_1	b	D_4	h	D_2	D_6	h_1	D_m	r	d	n	Номинальный диаметр резьбы болтов или шпилек											
15	80	65	55	10	33	4	40	34	3	31	3	12	4	10											
20	90	70	65	12	43		50	44		38															
25	100	75	75	13	51		60	52		47															
32	120	95	90		59		70	60		56	4														
40	130	100	100		69		80	70		64	14														
50	140	110	110	15	80		90	81		74	5				18	8	16								
65	160	125	130		100		110	101		94															
80	185	140	150		115		128	116		108															
100	205	155	170	17	137		148	138		128															
125	235	—	200		166		178	167		155															
150	260	—	225		191		202	192		180															
(175)	290	—	255	19	223		232	224		209								6	23	16	20				
200	315	—	280		249	258	250	234																	
(225)	340	—	305		276	282	277	259																	
250	370	—	335	20	303	312	304	286	8	27		24	24												
300	435	—	395		356	365	357	336																	
350	485	—	445		22	415	407	390																	
400	535	—	495	24	456	465	457	442			10			30	27	27									
(450)	590	—	550		509	520	510	492																	
500	640	—	600		561	570	562	546																	
600	755	—	705	25	661	670	662	646									5					10	24	27	
(700)	860	—	810		27	763	775	764																	748
800	975	—	920		29	867	880	868																	852

Таблица 3

R_y 10 кгс/см²
Размеры в мм

Проход условный D_y	D	B	D_1	b	D_4	h	D_2	D_0	h_1	D_m	r	d	n	Номинальный диаметр резьбы болтов или шпилек
15	95	75	65	12	39		45	40		37				
20	105	80	75	14	50		58	51		42	4	14		12
25	115	90	85		57		68	58		49				
32	135	105	100	16	65		78	66		60			4	
40	145	110	110		75		88	76		68	5			
50	160	125	125	17	87		102	88		80		18		16
65	180	140	145		109	4	122	110	3	100				
80	195	150	160	19	120		138	121		114				
100	215	—	180		149		158	150		134	6			
125	245	—	210	21	175		188	176		161				
150	280	—	240		203		212	204		186			8	
(175)	310	—	270		233		242	234		215				
200	335	—	295	23	259		268	260		240				
(225)	365	—	325		286		295	287		265	8	23		20
250	390	—	350	25	312		320	313		292			12	
300	440	—	400		363		370	364		342				
350	500	—	460	26	421		430	422		396			16	
400	565	—	515	28	473	5	482	474	4	448				
(450)	615	—	565		523		532	524		498		27		24
500	670	—	620	30	575		585	576		552	10		20	
600	780	—	725	31	677		685	678		654		30		27
(700)	895	—	840	35	777	6	800	778	5	760			24	
800	1010	—	950	39	877		905	878		866	12	33		30

Таблица 4

P_y 16 кгс/см²
Размеры в мм

Проход условный D_y	D	B	D_1	b	D_1	h	D_2	D_6	h_1	D_m	r	d	l	Номинальный диаметр резьбы болтов и/или шпилек
15	95	75	65	12	39	4	45	40	3	37	4	14	4	12
20	105	80	75	14	50		58	51		42				
25	115	90	85	16	57		68	58		49	5	18		
32	135	105	100		65		78	66		60				
40	145	110	110	17	75		88	76		68	6	23		
50	160	125	125		87		102	88		80				
65	180	140	145	19	109		122	110		100	8	27		
80	195	150	160		120		138	121		114				
100	215	—	180	21	149		158	150		136	8	33		
125	245	—	210	23	175		188	176		165				
150	280	—	240	25	203	212	204	192	10	40				
(175)	310	—	270		233	242	234	217						
200	335	—	295	27	259	268	260	246	12	48				
(225)	365	—	325		286	295	287	271						
250	405	—	355	29	312	320	313	298	16	56				
300	460	—	410	30	363	378	364	352						
350	520	—	470	34	421	438	422	408	18	64				
400	580	—	525	36	473	490	474	460						
(450)	640	—	585	40	523	550	524	516	20	72				
500	710	—	650	42	575	610	576	570						
600	840	—	770	49	677	720	678	682	24	80				
(700)	910	—	840		777	790	778	782						
800	1020	—	950		877	900	878	882						

Примечание к табл. 1—4. Условные проходы, указанные в скобках, применять не рекомендуется.

(Измененная редакция — «Информ. указатель стандартов» № 5 1969 г.).

2. ТЕХНИЧЕСКИЕ ТРЕБОВАНИЯ

2.1. Присоединительные размеры фланцев — по ГОСТ 1234—67.

2.2. Фланцы должны изготавливаться из серого чугуна марки не ниже СЧ 15—32 по ГОСТ 1412—70.

При изготовлении фланцев из чугуна марки выше СЧ 15—32, а также по технологическим соображениям, допускается применение фланцев с толщиной, отличной от указанной в настоящем стандарте.

2.3. Болты или шпильки должны изготавливаться из стали марок 20 или 25, а гайки из стали марок 10 или 20 по ГОСТ 1050—74.

Допускается изготовление гаек из фосфористой стали по ГОСТ 6422—76.

2.4. Размеры необработанных поверхностей и между обработанной и необработанной выполнять по III классу точности ГОСТ 1855—55.

2.5. Предельные отклонения от номинальных размеров:

а) h и h_1 — не более $+0,5$ мм;

б) D_4 — по C_5 ;

в) D_6 — по A_5 .

2.6. Фланцы рассчитаны на применение в соединениях мягких или металлических с мягкой набивкой прокладок.

2.7. Пределы применения фланцев, в зависимости от величины условных давлений и температуры рабочей среды, должны соответствовать табл. 1 ГОСТ 1235—67.

2.8. При неровной поверхности отливки фланца допускается местная зачистка поверхности B только под гайки (головки болтов) глубиной не более 1 мм.

2.9. Допускается местная подрезка шейки фланца для размещения гаек (головок болтов).

2.10. Фланцы арматуры должны изготавливаться только со впадиной, если при заказе арматуры не оговорен выступ.

СОДЕРЖАНИЕ

ГОСТ 1233—67	Фланцы арматуры, соединительных частей и трубопроводов на P_y от 1 до 200 кгс/см ² . Типы	3
ГОСТ 1234—67	Фланцы арматуры, соединительных частей и трубопроводов на P_y от 1 до 200 кгс/см ² . Присоединительные размеры	4
ГОСТ 1235—67	Фланцы с соединительным выступом литые из серого чугуна на P_y от 1 до 16 кгс/см ² . Конструкция, размеры и технические требования	16
ГОСТ 12815—67	Фланцы с выступом или впадиной литые из серого чугуна на P_y от 1 до 16 кгс/см ² . Конструкция, размеры и технические требования	23
ГОСТ 12816—67	Фланцы с шипом или пазом литые из серого чугуна на P_y от 1 до 16 кгс/см ² . Конструкция, размеры и технические требования	29
ГОСТ 12817—67	Фланцы с соединительным выступом литые из ковкого чугуна на P_y от 16 до 40 кгс/см ² . Конструкция, размеры и технические требования	35
ГОСТ 12818—67	Фланцы с выступом или впадиной литые из ковкого чугуна на P_y от 16 до 40 кгс/см ² . Конструкция, размеры и технические требования	38
ГОСТ 12819—67	Фланцы с шипом или пазом литые из ковкого чугуна на P_y от 16 до 40 кгс/см ² . Конструкция, размеры и технические требования	41
ГОСТ 12820—67	Фланцы без выступа литые стальные на P_y от 16 до 40 кгс/см ² . Конструкция, размеры и технические требования	44
ГОСТ 12821—67	Фланцы с соединительным выступом литые стальные на P_y от 16 до 200 кгс/см ² . Конструкция, размеры и технические требования	49
ГОСТ 12822—67	Фланцы с выступом или впадиной литые стальные на P_y от 16 до 200 кгс/см ² . Конструкция, размеры и технические требования	59
ГОСТ 12823—67	Фланцы с шипом или пазом литые стальные на P_y от 16 до 100 кгс/см ² . Конструкция, размеры и технические требования	68
ГОСТ 12824—67	Фланцы под линзовую прокладку литые стальные на P_y от 64 до 200 кгс/см ² . Конструкция, размеры и технические требования	76
ГОСТ 12825—67	Фланцы под прокладку овального сечения литые стальные на P_y от 64 до 200 кгс/см ² . Конструкция, размеры и технические требования	81
ГОСТ 12826—67	Фланцы без выступа стальные с шейкой на резьбе на P_y от 1 до 16 кгс/см ² . Конструкция, размеры и технические требования	86
ГОСТ 1245—67	Фланцы с соединительным выступом стальные с шейкой на резьбе на P_y от 1 до 16 кгс/см ² . Конструкция, размеры и технические требования	89

ГОСТ 12827—67	Фланцы без выступа стальные плоские приварные на P_y от 1 до 25 кгс/см ² . Конструкция, размеры и технические требования	92
ГОСТ 1255—67	Фланцы с соединительным выступом стальные плоские приварные на P_y от 1 до 25 кгс/см ² . Конструкция, размеры и технические требования	100
ГОСТ 12828—67	Фланцы с выступом или впадиной стальные плоские приварные на P_y от 1 до 25 кгс/см ² . Конструкция, размеры и технические требования	107
ГОСТ 12829—67	Фланцы без выступа стальные приварные встык на P_y от 1 до 40 кгс/см ² . Конструкция, размеры и технические требования	121
ГОСТ 12830—67	Фланцы с соединительным выступом стальные приварные встык на P_y от 1 до 200 кгс/см ² . Конструкция, размеры и технические требования	136
ГОСТ 12831—67	Фланцы с выступом или впадиной стальные приварные встык на P_y от 1 до 200 кгс/см ² . Конструкция, размеры и технические требования	156
ГОСТ 12832—67	Фланцы с шипом или пазом стальные приварные встык на P_y от 1 до 100 кгс/см ² . Конструкция, размеры и технические требования	177
ГОСТ 12833—67	Фланцы под прокладку овального сечения стальные приварные встык на P_y от 64 до 200 кгс/см ² . Конструкция, размеры и технические требования	195
ГОСТ 12835—67	Фланцы под линзовую прокладку стальные приварные встык на P_y от 64 до 200 кгс/см ² . Конструкция, размеры и технические требования	205
ГОСТ 1268—67	Фланцы стальные свободные на приварном кольце на P_y от 1 до 25 кгс/см ² . Конструкция, размеры и технические требования	212
ГОСТ 12834—67	Фланцы с выступом или впадиной стальные свободные на приварном кольце на P_y от 1 до 25 кгс/см ² . Конструкция, размеры и технические требования	222
ГОСТ 1272—67	Фланцы стальные свободные на отбортованной трубе на P_y 1; 2,5 и 6 кгс/см ² . Конструкция, размеры и технические требования	234
ГОСТ 12836—67	Заглушки с соединительным выступом фланцевые стальные на P_y от 1 до 40 кгс/см ² . Конструкция, размеры и технические требования	237
ГОСТ 12837—67	Заглушки с выступом фланцевые стальные на P_y от 40 до 200 кгс/см ² . Конструкция, размеры и технические требования	246
ГОСТ 12838—67	Заглушки с шипом фланцевые стальные на P_y от 1 до 40 кгс/см ² . Конструкция, размеры и технические требования	254
ГОСТ 12839—67	Заглушки под прокладку овального сечения фланцевые стальные на P_y 64 и 100 кгс/см ² . Конструкция, размеры и технические требования	263
ГОСТ 6972—67	Фланцы и заглушки фланцевые арматуры, соединительных частей и трубопроводов. Маркировка, упаковка и транспортирование	269

**ФЛАНЦЫ АРМАТУРЫ, СОЕДИНИТЕЛЬНЫХ ЧАСТЕЙ
И ТРУБОПРОВОДОВ.
ЗАГЛУШКИ ФЛАНЦЕВЫЕ**

Редактор *М. В. Глушкова*
Технический редактор *О. Н. Никитина*
Корректор *А. Г. Старостин*

Сдано в наб. 12.11.78	Подп. в печ. 09.01.79	17,0 п. л. + вкл.	0,125 п.
13,80 уч.-изд. л.	+вкл. 0,08 уч.-изд. л.	Тир. 20000	Цена 70 к

Ордена «Знак Почета» Издательство стандартов. Москва, Д-557, Новопресненский пер.
Тип «Московский печатник». Москва, Лялин пер., 6. Зак. 1527

© Издательство стандартов, 197