

СССР  
ГОСУДАРСТВЕННЫЕ СТАНДАРТЫ

# СОРТАМЕНТ ЧЕРНЫХ МЕТАЛЛОВ

ПРОКАТ И КАЛИБРОВАННАЯ СТАЛЬ

*Издание официальное*

ИЗДАТЕЛЬСТВО КОМИТЕТА СТАНДАРТОВ,  
МЕР И ИЗМЕРИТЕЛЬНЫХ ПРИБОРОВ ПРИ СОВЕТЕ МИНИСТРОВ СССР  
Москва 1969

ОТ ИЗДАТЕЛЬСТВА

*Сборник «Сортамент черных металлов. Прокат и калиброванная сталь» содержит стандарты, утвержденные до 1 января 1968 г.*

*В стандарты внесены все изменения, принятые до указанного срока. Около номера стандарта, в который внесено изменение, стоит знак\*.*

*Текущая информация о вновь утвержденных и пересмотренных стандартах, а также о принятых к ним изменениях публикуется в выпускаемом ежемесячно «Информационном указателе стандартов».*

СССР — Всесоюзный комитет стандартов при Совете Министров Союза ССР	ГОСУДАРСТВЕННЫЙ СТАНДАРТ	ГОСТ <b>5443—50</b>
	Сталь прокатная <b>УГОЛЬНИКИ ФЛАНЦЕВЫЕ</b> Сортамент	Взамен ОСТ 10011—39 ————— Группа В22

1. Размеры профилей должны соответствовать чертежу и таблице.

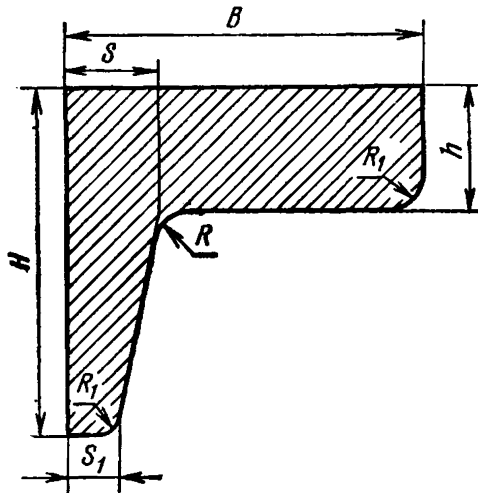

Размеры, мм

Обозначение угольника	B	H	h	S	S <sub>1</sub>	R	R <sub>1</sub>	Площадь поперечного сечения, см <sup>2</sup>	Вес 1 пог. м, кг
№ 1	70	65	28	18	10	6	5	24,8	19,5
№ 2	80	80	30	22	12	10	5	32,5	25,5
№ 3	100	95	34	26	14	12	7	46,2	36,3
№ 4	125	120	46	31	16	14	7	74,9	58,8

Внесен Министерством  
машиностроения  
и приборостроения

Утвержден Всесоюзным  
комитетом стандартов  
14/VII 1950 г.

Срок введения  
1/1 1951 г.

Несоблюдение стандарта преследуется по закону. Перепечатка воспрещена

2. Допускаемые отклонения по размерам профилей устанавливаются следующие:

для размеров $B$ и $H$ —доп. откл. . . . .	$\pm 2\%$	
„ „ $h$ „ „ . . . . .	$+1,0$	мм
„ „ $S$ и $S_1$ „ „ . . . . .	$-1,7$	„
	$+0,8$	„
	$-1,0$	„

3. Профили поставляются следующих длин:

угольник № 1	длиной от 4 до 12 м;
угольник № 2 и 3	длиной от 4 до 15 м;
угольник № 4	длиной от 4 до 10 м.

Примечание. По соглашению сторон профили могут поставляться длиной менее 4 м.

4. По соглашению сторон профили могут поставляться в мерных и кратных длинах, что оговаривается в заказе.

5. Допускаемые отклонения по мерной длине при нефрезерованных концах:

при длине профилей до 4 м . . . . .	$+50$	мм
„ „ „ свыше 4 м . . . . .	$+100$	„

6. Измерение размеров профилей производится на расстоянии 300 мм от концов.

7. При вычислении теоретического веса 1 пог. м профиля удельный вес принимается равным 7,85.

8. Материал и технические условия: сталь марки Ст 3 по ГОСТ 380—60.

Примечание. Для эмалированных аппаратов профили изготавливаются из стали марки 10 по ГОСТ 1050—60, причем содержание углерода не должно превышать 0,12%.

### Замена

ГОСТ 380—60 введен взамен ГОСТ 380—50.  
ГОСТ 1050—60 введен взамен ГОСТ В-1050—41.

**СОРТАМЕНТ ЧЕРНЫХ МЕТАЛЛОВ**

Редактор *М. Федоткина*  
Технический редактор *Э. Г. Кременчугская*  
Корректоры *А. П. Якуничкина, Е. И. Морозова*

Сдано в набор 4/IX 1967 г. Подписано в печать 10/IV 1969 г. Формат 60×90<sup>1/16</sup>  
33,75 печ. л. 31,8 уч. уч. -изд. л. Бумага типографская № 3. Тираж 20000  
Изд. № 1328/2. Цена 1 р. 69 к

Издательство стандартов. Москва. К-1, ул. Щусева, 4.

---

Калужская типография стандартов. ул. Московская, 256. Зак. 1891