

ГОСТ 22815—83

МЕЖГОСУДАРСТВЕННЫЙ СТАНДАРТ

СБОРОЧНЫЕ ЕДИНИЦЫ И ДЕТАЛИ ТРУБОПРОВОДОВ

**ЗАГЛУШКИ ФЛАНЦЕВЫЕ
НА P_y св. 10 до 100 МПа
(св. 100 до 1000 кгс/см²)**

КОНСТРУКЦИЯ И РАЗМЕРЫ

Издание официальное



Москва
Стандартинформ
2011

ИНФОРМАЦИОННЫЕ ДАННЫЕ

1. РАЗРАБОТАН И ВНЕСЕН Министерством химического и нефтяного машиностроения

РАЗРАБОТЧИКИ

Б.И. Вагайцев (руководитель темы); **М.И. Миль**; **Е.Я. Нейман**; **А.П. Корчагин**,
канд. техн. наук; **А.Д. Головнев**

2. УТВЕРЖДЕН И ВВЕДЕН В ДЕЙСТВИЕ Постановлением Государственного комитета СССР по стандартам от 25.11.83 № 5522

3. ВЗАМЕН ГОСТ 22815—77

4. ССЫЛОЧНЫЕ НОРМАТИВНО-ТЕХНИЧЕСКИЕ ДОКУМЕНТЫ

Обозначение НТД, на который дана ссылка	Номер пункта
ГОСТ 22790—89	3

5. ПЕРЕИЗДАНИЕ (май 2011 г.) с Изменением № 1, утвержденным в декабре 1988 г.

Редактор *М.И. Максимова*
Технический редактор *Н.С. Гришанова*
Корректор *М.И. Першина*
Компьютерная верстка *В.И. Грищенко*

Сдано в набор 17.05.2011. Подписано в печать 08.06.2011. Формат 60×84¹/₈. Бумага офсетная. Гарнитура Таймс. Печать офсетная. Усл. печ. л. 0,47. Уч.-изд. л. 0,28. Тираж 75 экз. Зак. 466.

ФГУП «СТАНДАРТИНФОРМ», 123995 Москва, Гранатный пер., 4.
www.gostinfo.ru info@gostinfo.ru
Набрано во ФГУП «СТАНДАРТИНФОРМ» на ПЭВМ.
Отпечатано в филиале ФГУП «СТАНДАРТИНФОРМ» — тип. «Московский печатник», 105062 Москва, Лялин пер., 6.

Сборочные единицы и детали трубопроводов

ЗАГЛУШКИ ФЛАНЦЕВЫЕ НА P_y св. 10 до 100 МПа
(св. 100 до 1000 кгс/см²)

Конструкция и размеры

ГОСТ
22815—83Assembly units and pipeline parts. Flanged plugs for P_{nom} 9,81 – 98,1 МПа
(100—1000 kgf/cm²).

Construction and dimensions

МКС 23.040.60

ОКП 36 4700

Дата введения 01.01.85

Ограничение срока действия снято Постановлением Государственного комитета СССР по стандартам от 23.12.88 г. № 4518

1. Настоящий стандарт распространяется на фланцевые заглушки для трубопроводов с линзовым уплотнением, применяемых на предприятиях отраслей нефтехимической промышленности и для производства минеральных удобрений, на P_y св. 10 до 100 МПа (св. 100 до 1000 кгс/см²) и D_y от 6 до 200 мм при температуре среды от минус 50 до плюс 510 °С.

2. Конструкция и размеры заглушек должны соответствовать указанным на чертеже и в таблице.

(Измененная редакция, Изм. № 1).

3. Технические требования — по ГОСТ 22790.

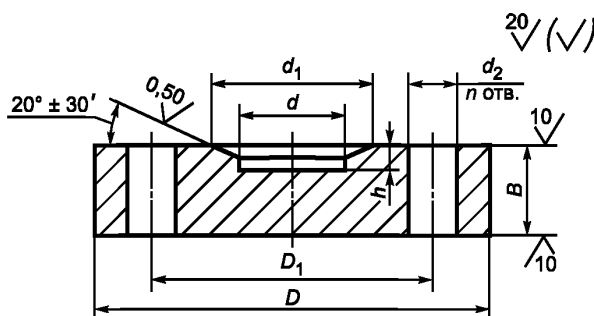

С. 2 ГОСТ 22815—83

Размеры в мм

Условный проход D_y	Исполнение детали	D	D_1	d	d_1	d_2	n	B	h	Масса, кг, не более	
6	4	70	42	6	10	16	3	15	3	0,5	
10	4	95	60	10	18	18		20	4	1,1	
15	2 4	105	68	15	28			25		25	5
25	3 4			115	80	25	37	22	30		
32	2	135	95	32	40		24			4	35
	3				43						
	4				48						
40	3	165	115	40	55	29	6	40	8	5,1	
	4				65						
50	2	200	145	55	72	33	6	50	7	8,6	
	4			60	82						
65	2	225	170	70	90	36	6	55	8	13,5	
	3				95						
	4				260						195
80	1	245	185	85	100	33	6	70	8	17,8	
	2	260	195	90	115	36				19,9	
	3	290	220		85	120				39	26,7
	4	300	235	100		115				36	33,2
100	1	260	195	100	115	36	6	70	8	19,8	
	2	290	220		125	39				29,9	
	3	300	235		132	42				70	33,1
	4	330	255							80	46,3
125	1	300	235	120	145	39	8	85	10	32,7	
	2	330	255		162	42				80	45,8
	3	400	305			48				85	73,2
	4		315		165					95	81,9
150	1	400	305	150	175	48	8	95	12	73,9	
	2		315		195	55				95	81,4
	3		460							360	105
	4		480		380	59				130	160,0
200	1	460	360	195	225	55	10	130	12	119,3	
	2	480	380		245	59				105	159,3
	3	570	460							130	254,5

Пример условного обозначения фланцевой заглушки исполнения 4, D_y 65 мм, на условное давление P_y 100 МПа согласно табл. 1 ГОСТ 22790, из стали марки 20Х3МВФ:

Заглушка фланцевая 4—65—100—20Х3МВФ — ГОСТ 22815—83