

**ПЛИТЫ МОДЕЛЬНЫЕ ЧУГУННЫЕ ДЛЯ ОПОК РАЗМЕРАМИ В СВЕТУ
800×700 мм НА ФОРМОВОЧНЫЕ ЛИТЕЙНЫЕ МАШИНЫ
С ПОВОРОТОМ ПОЛУФОРМЫ БЕЗ ДОПРЕССОВКИ**

**ГОСТ
20096—74**

Конструкция и размеры

Iron pattern plates for moulding boxes having inside dimensions 800×700 mm
for moulding foundry machines with turn of half mould without squeezing.
Design and dimensions

**Взамен
МН 1311—60**

Постановлением Государственного комитета стандартов Совета Министров СССР от 21 августа 1974 г. № 2023 срок действия установлен

с 01.01 1976 г.
до 01.01 1981 г.

Несоблюдение стандарта преследуется по закону

1. Конструкция и размеры модельных плит должны соответствовать указанным на черт. 1.

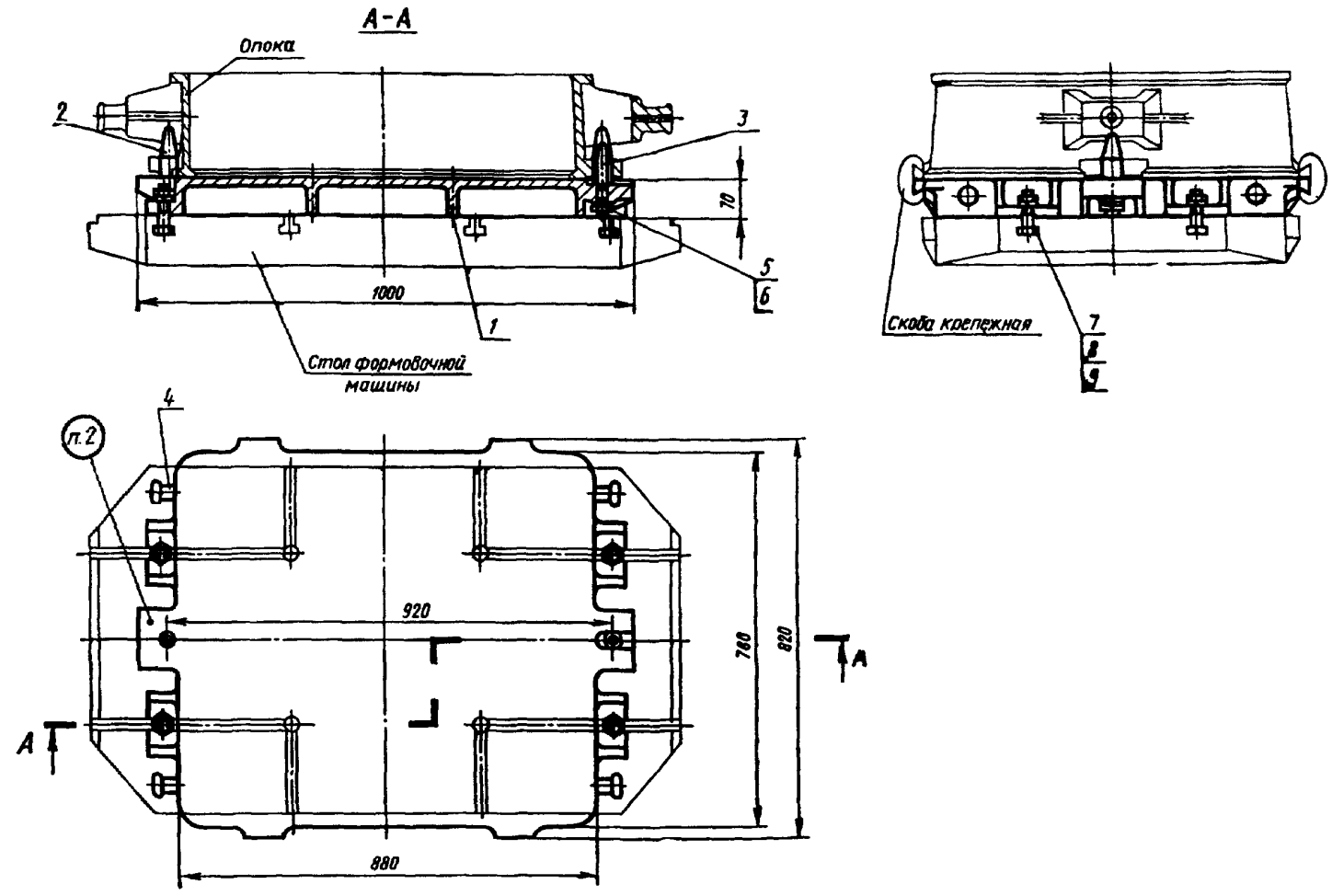

Теоретическая масса — 136 кг

- 1—плита 0280-4062/001 (кол. 1); 2—четыре центрирующий 0290-2502 ГОСТ 20122—74 (кол. 1); 3—четыре направляющий 0290-2552 ГОСТ 20123—74 (кол. 1); 4—цанга 0298-0252 по ГОСТ 15020—69 (кол. 4); 5—шайба 12.65Г.05 по ГОСТ 6402—70 (кол. 2); 6—гайка М12. 6.05 по ГОСТ 5927—70 (кол. 2); 7—гайка М20.6.05 по ГОСТ 5927—70 (кол. 4); 8—болт М20×70.66.05 по ГОСТ 7808—70 (кол. 4); 9—шайба 20.65Г.05 по ГОСТ 6402—70 (кол. 4).

Черт. 1

Условное обозначение модельной плиты:
 Плита модельная 0280-4062 ГОСТ 20096—74

2. Маркировать: обозначение модельной плиты и товарный знак предприятия-изготовителя.
3. Конструкция и размеры плит (поз. 1) должны соответствовать указанным на черт. 2.

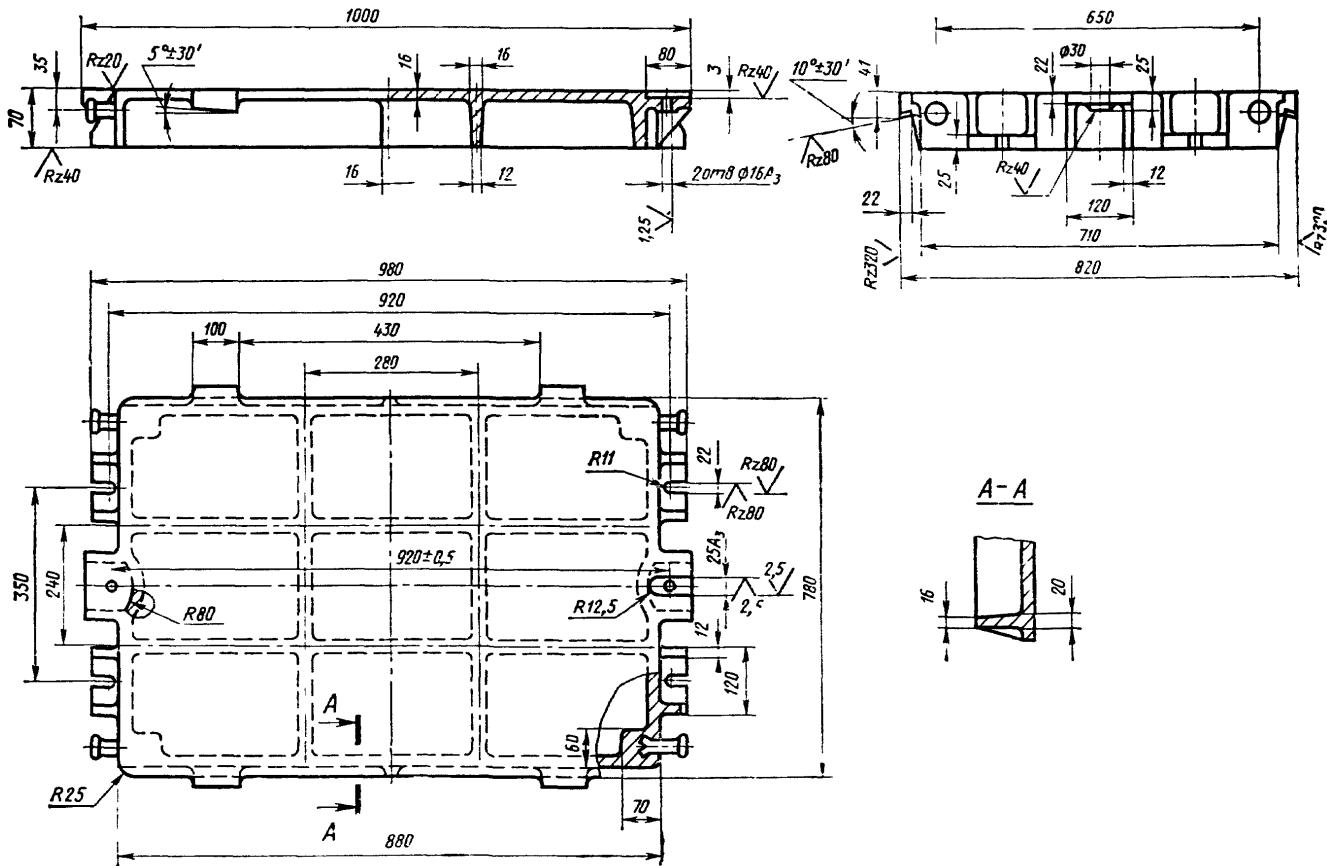

Теоретическая масса — 183 кг

Черт. 2

Условное обозначение плиты:

Плита 0280-4062/001 ГОСТ 20096—74

4. Неуказанные радиусы 5—8 мм.
5. Технические требования — по ГОСТ 20131—74.

Изменение № 1 ГОСТ 20096—74 Плиты модельные чугунные для опок размерами в свету 800×700 мм на формовочные литейные машины с поворотом полуформы без допрессовки. Конструкция и размеры

Постановлением Государственного комитета СССР по стандартам от 02.06.81 № 2764 срок введения установлен

с 01.10.81

Пункт 1. Чертеж 1. Подрисуночная подпись. Заменить обозначение болта (поз. 8): М20×70.66.05 по ГОСТ 7808—70 на 7002—2585 по ГОСТ 13152—67.

(Продолжение см. стр. 100)

(Продолжение изменения к ГОСТ 20096—74)

Пункты 1, 3. Чертежи 1, 2. Заменить слова: «Теоретическая масса» на «Масса, не более».

Пункт 3. Чертеж 2. Заменить обозначение: A_3 на H8.

Пункт 5. Заменить ссылку: ГОСТ 20131—74 на ГОСТ 20131—80

(ИУС № 8 1981 г.)