

**ШТЫРИ ФИКСИРУЮЩИЕ
ДЛЯ СТЕРЖНЕВЫХ ЯЩИКОВ**

КОНСТРУКЦИЯ И РАЗМЕРЫ

Издание официальное

М Е Ж Г О С У Д А Р С Т В Е Н Н Ы Й С Т А Н Д А Р Т**ШТЫРИ ФИКСИРУЮЩИЕ ДЛЯ СТЕРЖНЕВЫХ ЯЩИКОВ****ГОСТ
19382—74****Конструкция и размеры**Pins for core boxes.
Design and dimensions**Взамен
МН 965—60**

ОКСТУ 3969

Постановлением Государственного комитета стандартов Совета Министров СССР от 11 января 1974 г. № 89 дата введения установлена

01.01.75

Ограничение срока действия снято по протоколу № 2—92 Межгосударственного Совета по стандартизации, метрологии и сертификации (ИУС 2—93)

1. Конструкция и размеры штырей должны соответствовать указанным на чертеже и в таблице.

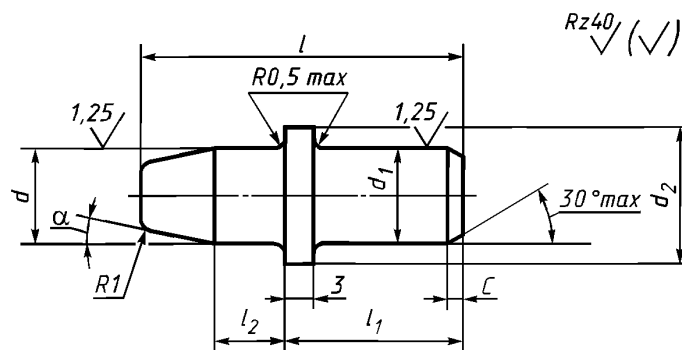

Издание официальное

Перепечатка воспрещена

Издание (август 2002 г.) с Изменениями № 1, 2, утвержденными в июле 1980 г., марте 1987 г.
(ИУС 9—80, 6—87)© Издательство стандартов, 1974
© ИПК Издательство стандартов, 2002

С. 2 ГОСТ 19382—74

Размеры в мм

Обозначение штырей	Применяемость	d_{e8}	d_{1n6}	d_2	l	l_1	l_2	h , не более	c	Масса, кг	
0292-0391		8	8	12	36	16	8	1°30'	1,2	0,020	
0292-0392							12	10°			
0292-0351		10	10	14	40	18	10	1°30'	1,6	0,025	
0292-0393							16	10°			
0292-0353		12	12	18	50	22	12	1°30'			0,040
0292-0355					70						0,060
0292-0394					50	18	10°	0,040			
0292-0356		16	16	22	60	26	16	1°30'	2,0	0,080	
0292-0358					80					0,140	
0292-0395					60	22	10°	0,080			
0292-0359		20	20	26	70	30	20	1°30'	2,5	0,170	
0292-0360					90					0,220	
0292-0396					70	26	10°	0,170			

Пример условного обозначения фиксирующего штыря $d = 8$ мм, $l = 36$ мм, $l_2 = 8$ мм;

Штырь 0292-0391 по ГОСТ 19382—74

(Измененная редакция, Изм. № 1).

2. Материал — сталь марки 45 по ГОСТ 1050—88.

3. Твердость — 40...45 HRC.

(Измененная редакция, Изм. № 2).

4. Неуказанные предельные отклонения размеров: валов — по Н14, остальных — $\pm \frac{IT14}{2}$.

5. Технические условия — по ГОСТ 19410—74.

(Измененная редакция, Изм. № 2).

6. Маркировать: наименование и обозначение штыря, обозначение стандарта и товарный знак предприятия-изготовителя. Маркировку наносить на тару или упаковку для партии штырей одного типоразмера.

Редактор *М.И. Максимова*
Технический редактор *В.Н. Прусакова*
Корректор *Е.Д. Дульнева*
Компьютерная верстка *Е.Н. Мартемьяновой*

Изд. лиц. № 02354 от 14.07.2000. Сдано в набор 10.09.2002. Подписано в печать 07.10.2002. Усл. печ. л. 0,47.
Уч.-изд. л. 0,23. Тираж 123 экз. С 7622. Зак. 832.

ИПК Издательство стандартов, 107076 Москва, Колодезный пер., 14.
<http://www.standards.ru> e-mail: info@standards.ru

Набрано в Издательстве на ПЭВМ
Филиал ИПК Издательство стандартов — тип. «Московский печатник», 103062 Москва, Лялин пер., 6.
Плр № 080102