

**РАЗВЕРТКИ МАШИННЫЕ ЦИЛИНДРИЧЕСКИЕ
ТВЕРДОСПЛАВНЫЕ С ЦИЛИНДРИЧЕСКИМ
ХВОСТОВИКОМ ДЛЯ ОБРАБОТКИ ДЕТАЛЕЙ
ИЗ ЛЕГКИХ СПЛАВОВ****Конструкция и размеры**

Corbide tipped parallel machine and cylindrical
reamers with cylindrical shank for cultivation
details of light alloys. Design and dimensions

**ГОСТ
19269—73*****Взамен
МН 91—59**

Постановлением Государственного комитета стандартов Совета Министров СССР
от 12 декабря 1973 г. № 2688 срок введения установлен

с 01.01 1975 г.

Проверен в 1981 г.

Несоблюдение стандарта преследуется по закону

1. Настоящий стандарт распространяется на твердосплавные цилиндрические машинные развертки с цилиндрическим хвостовиком для обработки отверстий без кондукторных втулок в деталях из легких сплавов с полями допусков *H7, K7, H8, H9, H10, H11* и на развертки с припуском под доводку № 1, 2, 3, 4, 5, 6.

(Измененная редакция, Изм. № 2).

2. Основные размеры разверток должны соответствовать указанным на чертеже и в таблице.

Издание официальное**Перепечатка воспрещена**

★
* Переиздание апрель 1982 г с Изменениями № 1, № 2, утвержденными
в феврале 1977 г., Пост № 656 от 16 02 82 (ИУС № 4 1977 г., № 5 1982 г.).

Исполнение 1

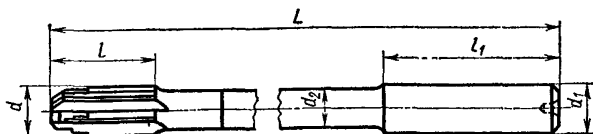

Исполнение 2

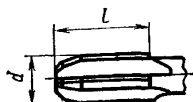

Примечание. Число зубьев $z=4$.

мм

Исполнение 1		Исполнение 2		d	d ₁ (пред. откл. н8)	d ₂	L	l	l ₁
Обозначение	Применяемость	Обозначение	Применяемость						
2363-2201		2363-2351		6,0	6,0	5,0	93	18	36
2363-2202		2363-2352		6,3	6,3		101		38
2363-2203		2363-2353		6,5	6,5		5,5		40
2363-2204		2363-2354		7,1	7,1	6,0	109	20	42
2363-2205		2363-2355		7,5	7,5		6,5		
2363-2206		2363-2356		8,0	8,0	7,0	125	20	44
2363-2207		2363-2357		8,5	8,5				
2363-2208		2363-2358		9,0	9,0				
2363-2209		2363-2359		9,5	9,5	7,5			

Пример условного обозначения развертки исполнения 1 диаметром $d=6$ мм для отверстия с полем допуска Н9:

Развертка 2363-2201 Н9 ГОСТ 19269—73

То же, с припуском под доводку № 2:

Развертка 2363-2201 № 2 ГОСТ 19269—73

(Измененная редакция, Изм. № 1, 2).

3. Неравномерная разбивка шагов зубьев разверток — по ГОСТ 7722—70.

4. Конструкция, размеры и геометрические параметры режущей части разверток указаны в рекомендуемом приложении.

5. Предельные отклонения диаметра чистовых разверток — по ГОСТ 19273—73, разверток с припуском под доводку — по ГОСТ 11173—76.

(Измененная редакция, Изм. № 2).

6. Технические требования — по ГОСТ 16088—70.

**КОНСТРУКЦИЯ, РАЗМЕРЫ И ГЕОМЕТРИЧЕСКИЕ ПАРАМЕТРЫ
РЕЖУЩЕЙ ЧАСТИ РАЗВЕРТОК**

1. Конструкция и размеры разверток указаны на черт. 1 и в табл. 1.

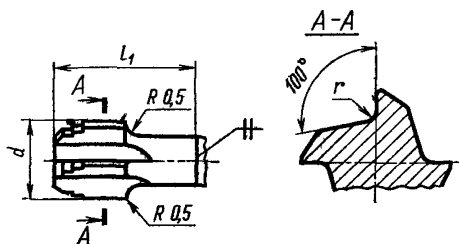

Черт. 1

Таблица 1

мм

d	L_1	r
6,0	32	0,5
6,3		
6,5		
7,1		
7,5		
8,0	34	1,0
8,5		
9,0		
9,5		

(Измененная редакция, Изм. № 2).

2. Геометрические параметры разверток со ступенчатой кольцевой режущей частью указаны на черт. 2 и в табл. 2, с углом в плане $\varphi = 15^\circ$ — на черт. 3 и в табл. 3.

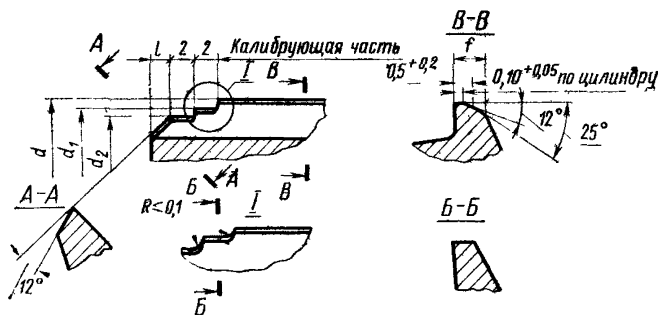

Черт. 2

Таблица 2

мм

d	d ₁		d ₂		t	f
	Номина	Пред откл	Номина	Пред откл		
6,0	D—0,2	—0,018	D—0,4	—0,018	0,8	1,2
6,3						
6,5						
7,1						
7,5		—0,022		D—0,5	—0,022	1,0
8,0						
8,5						
9,0	1,0		1,8			
9,5						

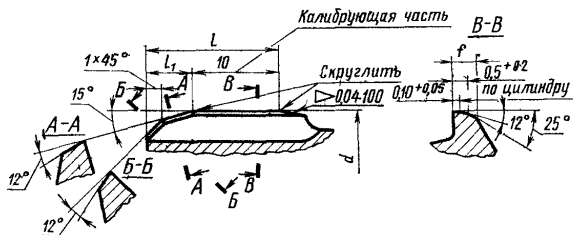

Черт. 3

Таблица 3

мм

d	l	l_1	f
6,0	14	1,5	1,2
6,3			
6,5			
7,0			
7,5	16	2,0	1,5
8,0			
8,5			
9,0			
9,5		2,5	1,8

(Измененная редакция, Изм. № 1, № 2).