

КОЛОНКИ СТУПЕНЧАТЫЕ ДЛЯ СМЕННЫХ
ШТАМПОВ ЛИСТОВОЙ ШТАМПОВКИГОСТ
18719-73*

Конструкция и размеры

Guide posts with shoulders for changeable sheet
stamping dies.
Construction and dimensionsВзамен
МН 1931-61
в части
исполнения 2Постановлением Государственного комитета стандартов Совета Министров СССР
от 16 мая 1973 г. № 1249 срок действия установлен
с 01.07.74

Проверен в 1983 г.

Несоблюдение стандарта преследуется по закону

1. Конструкция и размеры ступенчатых колонок должны соответствовать указанным на чертеже и в таблице.

Исполнение 1

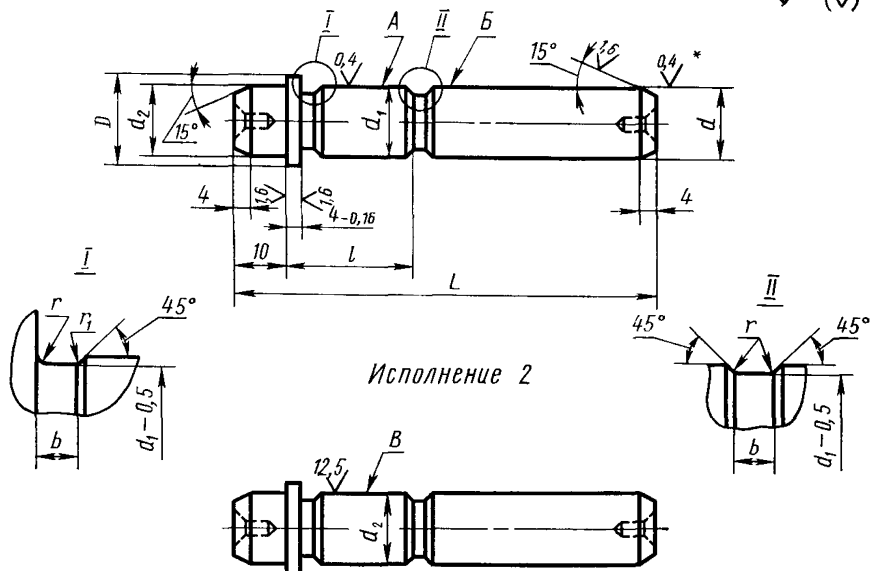
6,3
✓ (✓)

Исполнение 2

* Для колонок с предельным отклонением диаметра d по C_1 параметр шероховатости поверхности $Ra \leq 0,160$ мкм.

Издание официальное

Перепечатка воспрещена

* Переиздание (май 1985 г.) с Изменением № 1, 2, утвержденными
в мае 1983 г., декабре 1984 г. (ИУС 8-81, 3-84)

Размеры в мм

Обозначение колонки	Применяемость колонок с пред. откл. диаметра d		Исполнение	d (пред. откл. по h5 и h6)	d_1 (пред. откл. по g6)	d_2	D (пред. откл. по b12)	L	l	b	r	r_1	Масса, кг
	По h5	По h6											
1030-3086			1	14	14	14	18	95	25				0,118
1030-3087			2		—								
1030-3088			1		14								
1030-3089			2		—								
1030-3091			1		14								
1030-3092			2	—	16	20	100	32				0,130	
1030-3093			1	16									
1030-3094			2	—									
1030-3095			1	16									
1030-3096			2	—									
1030-3097			1	16	16	20	100	25				0,154	
1030-3098			2	—									
1030-3099			1	16									
1030-3101			2	—									

Пример условного обозначения колонки размерами $d=8$ мм, $l=20$ мм, $L=67$ мм, исполнения 1 с предельным отклонением диаметра d по h5:

Колонка 1030-3051-h5 ГОСТ 18719—73

(Измененная редакция, Изм. № 1).

2. Материал — сталь марки У8А по ГОСТ 1435—74.

3. На поверхности В колонок должна быть винтовая канавка глубиной 0,2 . . . 0,3 мм с шагом 1,0 . . . 1,6 мм. Угол профиля канавки 60° . . . 90°.

4. Твердость — HRC₃ 55 . . . 59.

(Измененная редакция, Изм. № 1).

5. Допускается изготовление колонок из других марок сталей с механическими свойствами не ниже, чем у стали марки У8А.

6. Неуказанные предельные отклонения размеров: охватывающих — по H14, охватываемых — по h14, прочих — по $\pm \frac{IT14}{2}$

(Измененная редакция, Изм. № 2).

7. Центровые отверстия — по ГОСТ 14034—74, форма В.

8. Нецилиндричность поверхностей А и Б — не более 0,005 мм.

9. Радиальное биение поверхностей А и Б относительно оси — не более 0,010 мм.

10. Маркировать: обозначение колонки, обозначение класса точности, обозначение настоящего стандарта и товарный знак предприятия-изготовителя на бирке для партии.

11. Методы испытаний, маркировка, упаковка, транспортирование и хранение — по ГОСТ 13130—83.

12. Примеры применения ступенчатых колонок в сменных разделительных штампах совмещенного действия приведены в рекомендуемом приложении.

ПРИЛОЖЕНИЕ
Рекомендуемое

ПРИМЕРЫ ПРИМЕНЕНИЯ СТУПЕНЧАТЫХ КОЛОНОК В СМЕННЫХ
РАЗДЕЛИТЕЛЬНЫХ ШТАМПАХ СОВМЕЩЕННОГО ДЕЙСТВИЯ

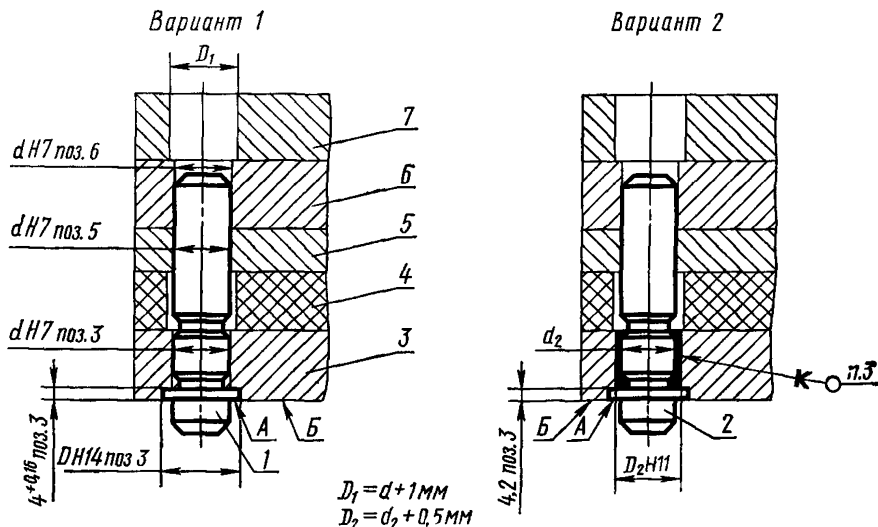

1 и 2 — колонки; 3 — пуансонодержатель нижний; 4 — прокладка; 5 — съёмник; 6 — матрица; 7 — пуансонодержатель верхний.

1. На поверхности отверстия D_2 должна быть винтовая канавка глубиной 0,2...0,3 мм с шагом 1,0...1,6 мм. Угол профиля канавки $60^\circ \dots 90^\circ$.

2. Торце А канавки не должен выступать относительно поверхности В пуансонодержателя.

3. Состав эпоксидного клея — по ГОСТ 13130—83.

СОДЕРЖАНИЕ

ГОСТ 18717—73	Плиты для сменных разделительных штампов листовой штамповки (заготовки). Конструкция и размеры . . .	3
ГОСТ 18718—73	Колонки для сменных штампов листовой штамповки. Конструкция и размеры	26
ГОСТ 18719—73	Колонки ступенчатые для сменных штампов листовой штамповки. Конструкция и размеры	32

Редактор *В. Н. Шалаева*
Технический редактор *В. И. Тушева*
Корректор *В. С. Черная*

Сдано в наб. 27.09.84 Подп. в печ. 21.08.85 2,25 усл. п. л. 2,38 усл. кр.-отт. 1,83 уч.-изд. л.
Тир. 10 000 Цена 10 коп.

Ордена «Знак Почета» Издательство стандартов, 123840, Москва, ГСП, Новопресненский пер., 3
Тип. «Московский печатник», Москва, Лялин пер., 6. Зак. 102

Величина	Единица		
	Наименование	Обозначение	
		международное	русское

ОСНОВНЫЕ ЕДИНИЦЫ СИ

Длина	метр	m	м
Масса	килограмм	kg	кг
Время	секунда	s	с
Сила электрического тока	ампер	A	А
Термодинамическая температура	кельвин	K	К
Количество вещества	моль	mol	моль
Сила света	кандела	cd	кд

ДОПОЛНИТЕЛЬНЫЕ ЕДИНИЦЫ СИ

Плоский угол	радиан	rad	рад
Телесный угол	стерадиан	sr	ср

ПРОИЗВОДНЫЕ ЕДИНИЦЫ СИ, ИМЕЮЩИЕ СПЕЦИАЛЬНЫЕ НАИМЕНОВАНИЯ

Величина	Наименование	Единица		Выражение через основные и дополнительные единицы СИ
		Обозначение		
		международное	русское	
Частота	герц	Hz	Гц	s^{-1}
Сила	ньютон	N	Н	$m \cdot kg \cdot s^{-2}$
Давление	паскаль	Pa	Па	$m^{-2} \cdot kg \cdot s^{-2}$
Энергия	джоуль	J	Дж	$m^2 \cdot kg \cdot s^{-2}$
Мощность	ватт	W	Вт	$m^2 \cdot kg \cdot s^{-3}$
Количество электричества	кулон	C	Кл	$C \cdot A$
Электрическое напряжение	вольт	V	В	$m^2 \cdot kg \cdot s^{-2} \cdot A^{-1}$
Электрическая емкость	фарад	F	Ф	$m^{-2} kg^{-1} \cdot s^4 \cdot A^2$
Электрическое сопротивление	ом	Ω	Ом	$m^2 \cdot kg \cdot s^{-2} \cdot A^{-2}$
Электрическая проводимость	сименс	S	См	$m^{-2} kg^{-1} \cdot s^2 \cdot A^2$
Поток магнитной индукции	вебер	Wb	Вб	$m^2 \cdot kg \cdot s^{-2} \cdot A^{-1}$
Магнитная индукция	тесла	T	Тл	$kg \cdot s^{-2} \cdot A^{-1}$
Индуктивность	генри	H	Гн	$m^2 \cdot kg \cdot s^{-2} \cdot A^{-2}$
Световой поток	люмен	lm	лм	кд · ср
Освещенность	люкс	lx	лк	$m^{-2} \cdot кд \cdot ср$
Активность радионуклида	беккерель	Bq	Бк	s^{-1}
Поглощенная доза ионизирующего излучения	грей	Gy	Гр	$m^2 \cdot c^{-2}$
Эквивалентная доза излучения	зиверт	Sv	Зв	$m^2 \cdot c^{-2}$