

ДЕРЖАВКИ С ПАЗОМ ПОД ШПОНКУ

КОНСТРУКЦИЯ И РАЗМЕРЫ

Издание официальное

БЗ 12—2004



Москва
Стандартинформ
2006

М Е Ж Г О С У Д А Р С Т В Е Н Н Ы Й С Т А Н Д А Р Т

ДЕРЖАВКИ С ПАЗОМ ПОД ШПОНКУ

Конструкция и размеры

Holders with keyway.
Construction and dimensions

**ГОСТ
16657—80**

**Взамен
ГОСТ 16657—71**

МКС 25.120.10
ОКП 39 9800

Постановлением Государственного комитета СССР по стандартам от 04.03.80 № 1011 дата введения установлена

01.01.81

Ограничение срока действия снято Постановлением Госстандарта СССР от 26.06.85 № 1968

1. Конструкция и размеры державок с пазом под шпонку должны соответствовать указанным на чертеже и в таблице.

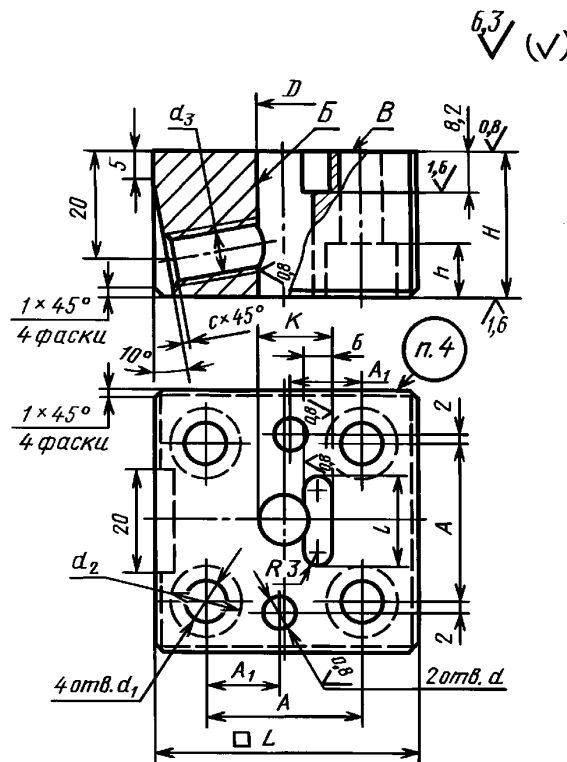

Издание официальное

Перепечатка воспрещена



Издание (февраль 2006 г.) с Изменением № 1, утвержденным в июне 1985 г. (ИУС 10—85).

© Издательство стандартов, 1980
© Стандартинформ, 2006

Размеры в мм

Обозначение державки	Применяемость	D H7	H	L	A	A_1	d H7	d_1	d_2	d_3	h	K H9	l	c	Масса, кг, не более
1038-1058		10	28	50	30	14	8	9	14		10	13	22		0,402
1038-1059			32												0,465
1038-1061			36												0,532
1038-1062		12	28	63	38					M10		15		1,6	0,653
1038-1063			32												0,757
1038-1064			36												0,862
1038-1065		14	28									17	25		0,642
1038-1066			32												0,744
1038-1067			36												0,828
1038-1068		16	28			18	10	11	17		11	19			0,622
1038-1069			32												0,726
1038-1071			36												0,829
1038-1072		18	28	71	46					M12		21	29		0,879
1038-1073			32												1,037
1038-1074			36												1,110
1038-1075		20	28									23			0,815
1038-1076			32												0,945
1038-1077			36												2,0
1038-1078		22	28									25	32	1,6	0,813
1038-1079			32												0,943
1038-1081			36												1,057
1038-1082		25	28	80	52	20	12	14	19			27			1,090
1038-1083			32												1,257
1038-1084			36												2,0
1038-1085		28	28									31	36		1,060
1038-1086			32												1,223
1038-1087			36												2,0
1038-1088		32	28								15	35	36		1,350
1038-1089			32												1,540
1038-1091			36												2,0
1038-1092		36	28	90	60	22	12	14	19			39			1,189
1038-1093			32												1,475
1038-1094			36												2,0
1038-1095		40	28									43			1,030
1038-1096			32												1,380
1038-1097			36												2,0

Пример условного обозначения державки размерами $D = 10$ мм, $H = 28$ мм:

Державка 1038-1058 ГОСТ 16657—80

(Измененная редакция, Изм. № 1).

2. Допуск перпендикулярности оси отверстия B относительно поверхности B — не более 0,01 мм.

3. Технические условия — по ГОСТ 16675—80.

4. Маркировать: условное обозначение и товарный знак предприятия-изготовителя.

Редактор *В.Н. Копысов*
Технический редактор *Л.А. Гусева*
Корректор *А.С. Черноусова*
Компьютерная верстка *В.И. Грищенко*

Подписано в печать 21.03.2006. Формат 60×84¹/₈. Бумага офсетная. Гарнитура Таймс. Печать офсетная. Усл. печ. л. 0,47.
Уч.-изд. л. 0,30. Тираж 51 экз. Зак. 192. С 2614.

ФГУП «Стандартинформ», 123995 Москва, Гранатный пер., 4.
www.gostinfo.ru info@gostinfo.ru

Набрано во ФГУП «Стандартинформ» на ПЭВМ.
Отпечатано в филиале ФГУП «Стандартинформ» — тип. «Московский печатник», 105062, Москва, Лялин пер., 6