

ГОСТ 16654—80

МЕЖГОСУДАРСТВЕННЫЙ СТАНДАРТ

ДЕРЖАВКИ БЫСТРОСМЕННЫХ МАТРИЦ С КРУГЛЫМ ОТВЕРСТИЕМ

КОНСТРУКЦИЯ И РАЗМЕРЫ

Издание официальное

БЗ 12—2004



Москва
Стандартинформ
2006

М Е Ж Г О С У Д А Р С Т В Е Н Н Ы Й С Т А Н Д А Р Т

**ДЕРЖАВКИ БЫСТРОСМЕННЫХ МАТРИЦ
С КРУГЛЫМ ОТВЕРСТИЕМ**

**ГОСТ
16654—80**

Конструкция и размеры

Holders for quick-changing female dies with round holes.
Construction and dimensions

**Взамен
ГОСТ 16654—71**

МКС 25.120.10
ОКП 39 9800

Постановлением Государственного комитета СССР по стандартам от 04.03.80 № 1011 дата введения установлена

01.01.81

Ограничение срока действия снято Постановлением Госстандарта СССР от 26.06.85 № 1967

1. Конструкция и размеры державок быстросменных матриц с круглым отверстием должны соответствовать указанным на чертеже и в таблице.

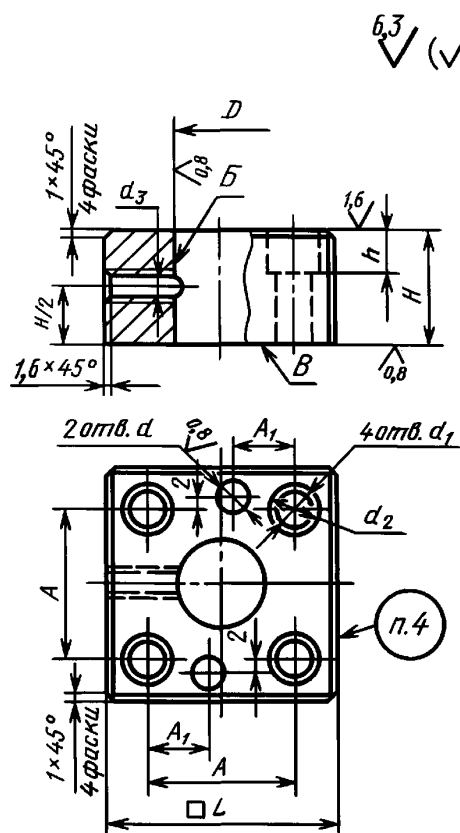

Издание официальное

Перепечатка воспрещена



Издание (февраль 2006 г.) с Изменением № 1, утвержденным в июне 1985 г.
(ИУС 10—85).

© Издательство стандартов, 1980
© Стандартиформ, 2006

Размеры в мм

Обозначение державки	Применяемость	D H7	H	L	A	A_1	d H7	d_1	d_2	d_3	h	Масса, кг, не более
1038-0001		18	18	63	38	18	10	11	17	M8	11	0,394
1038-0002			22									0,492
1038-0003		20	18									0,386
1038-0004			22									0,482
1038-0005		22	18	71	46					M8		0,522
1038-0006			22							M10		0,648
1038-0007		25	18	80	54					M8		0,506
1038-0008			22							M10		0,630
1038-0009		28	18	90	64					M8		0,680
1038-0010			22							M10		0,840
1038-0011		32	18	80	52	22	12	14	19	M10	15	0,652
1038-0012			22									0,806
1038-0013			25	90	60	22	12	14	19	M10	15	0,861
1038-0014			28									0,970
1038-0015		36	18	90	54	18	10	11	17	M8	11	0,623
1038-0016			22									0,769
1038-0017			25	100	60	22	12	14	19	M10	15	1,158
1038-0018			28									1,303
1038-0019		40	18	90	64	18	10	11	17	M8	11	0,830
1038-0020			22									1,027
1038-0021			25	100	60	22	12	14	19	M10	15	1,110
1038-0022			28									1,250
1038-0023		45	18	90	64	18	10	11	17	M8	11	0,783
1038-0024			22									0,970
1038-0025			25	100	70	22	12	14	19	M10	15	1,420
1038-0026			28									1,595
1038-0027		50	18	90	64	18	10	11	17	M8	11	0,735
1038-0028			22									0,905
1038-0029			25	100	70	22	12	14	19	M10	15	1,345
1038-0030			28									1,512
1038-0031		56	18	100	74	18	10	11	17	M8	11	0,930
1038-0032			22									1,145
1038-0033			25	110	80	22	12	14	19	M10	15	1,660
1038-0034			28									1,865

Пример условного обозначения державки размерами $D = 18$ мм и $H = 18$ мм:

Державки 1038-0001 ГОСТ 16654—80

(Измененная редакция, Изм. № 1).

2. Допуск перпендикулярности оси отверстия B относительно поверхности B — не более 0,01 мм.

3. Технические условия — ГОСТ 16675—80.

4. Маркировать: условное обозначение и товарный знак предприятия-изготовителя.

Редактор *В.Н. Копысов*
Технический редактор *Л.А. Гусева*
Корректор *А.С. Черноусова*
Компьютерная верстка *Л.А. Круговой*

Подписано в печать 21.03.2006. Формат 60×84¹/₈. Бумага офсетная. Гарнитура Таймс. Печать офсетная. Усл. печ. л. 0,47.
Уч.-изд. л. 0,30. Тираж 51 экз. Зак. 189. С 2617.

ФГУП «Стандартинформ», 123995 Москва, Гранатный пер., 4.
www.gostinfo.ru info@gostinfo.ru
Набрано во ФГУП «Стандартинформ» на ПЭВМ.
Отпечатано в филиале ФГУП «Стандартинформ» — тип. «Московский печатник», 105062 Москва, Лялин пер., 6