

**ЗАЖИМЫ РЕЕЧНЫЕ С КОНУСНЫМ ЗАМКОВ
ДЛЯ СТАНОЧНЫХ ПРИСПОСОБЛЕНИЙ**

Конструкция

Rack type clips with tapered lock for
machine retaining devices
Design

ГОСТ

13163—67

Дата введения 01.07.68

Настоящий стандарт распространяется на реечные зажимы с конусным замком. Зажим является самотормозящим и применяется в тех случаях, когда зажимную часть приспособления требуется отодвинуть на значительную величину от места установки обрабатываемой детали.

**1. КОНСТРУКЦИЯ И РАЗМЕРЫ РЕЕЧНЫХ ЗАЖИМОВ
С КОНУСНЫМ ЗАМКОВ**

1.1. Конструкция и размеры реечных зажимов с конусным замком должны соответствовать указанным на черт. 1 и в табл. 1.

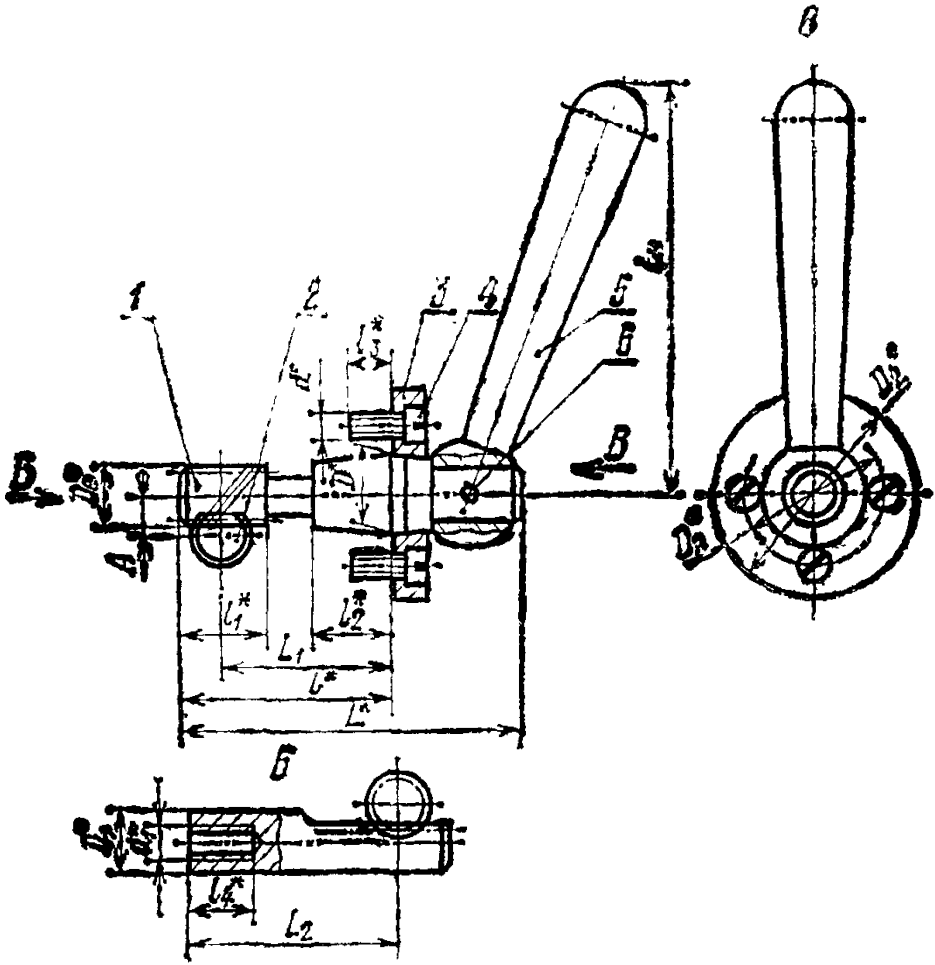

Размеры для справок.

Черт. 1

Обозначение зажимов	Дет. 1	Дет. 2	Дет. 3	Дет. 4	Дет. 5	Дет. 6
	Валик шестерня	Рейка	Фланец	Винт ГОСТ 1491—80	Рукоятка ГОСТ 3055—69	Штифт ГОСТ 3128—70
	Количество					
	1	1	1	4	1	1
Обозначение деталей						
7038-0011	7038-0011/001	7038-0011/002	7038-0011/003	В М5—6g× ×10 66 05	7061-0010	3т6×20
7038-0012*	7038-0012/001	—				
7038-0013	7038-0013/001	7038-0013/002	7038-0013/003	В М5—6g× ×12 66 05	7061-0017	4т6×25
7038-0014*	7038-0014/001	—				
7038-0015	7038-0015/001	7038-0015/002	7038-0015/003	В М6—6g× ×16 66 05	7061-0024	5т6×32
7038-0016	7038-0016/001					
7038-0017*	7038-0017/001	—	7038-0018/003		7061-0031	6т6×40
7038-0018	7038-0018/001	7038-0018/002				
7038-0019	7038-0019/001	—	7038-0021/003	В М8—6g× ×20 66 05	7061-0038	8т6×50
7038-0020*	7038-0020/001	—				
7038-0021	7038-0021/001	7038-0021/002	7038-0021/003			
7038-0022	7038-0022/001					
7038-0023*	7038-0023/001	—				

* На данный типоразмер зажима рейка (дет 2) стан дартом не предусмотрена (проектируется заказчиком по конструктивным соображениям)

Примечание При усилки на рукоятке 157Н (16 кгс) сила натяжения рейки составляет 588—735Н (60—75 кгс).

Пример условного обозначения реечного зажима с конусным замком размерами $D=16$ мм, $l=40$ мм, $l_1=16$ мм:

Зажим 7038-0011 ГОСТ 13163—67

(Измененная редакция, Изм. № 1, 2).

1.2. Маркировать партию зажимов одного типоразмера на таре или упаковке с указанием условного обозначения реечных зажимов с конусным замком и товарного знака предприятия-изготовителя.

1.3. Пример применения реечных зажимов с конусным замком указан в приложении.

(Введен дополнительно, Изм. № 2).

2. КОНСТРУКЦИЯ И РАЗМЕРЫ ВАЛИКА-ШЕСТЕРНИ

(дет. 1)

2.1. Конструкция и размеры валика-шестерни должны соответствовать указанным на черт. 2 и в табл. 2.

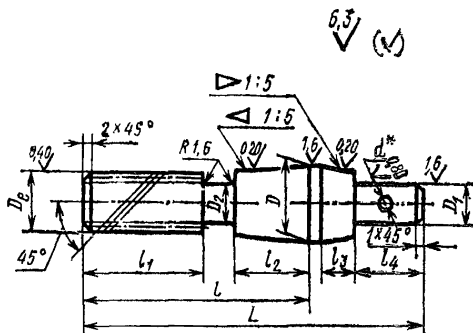

■ Обработать при сборке.

Черт. 2

Размеры, мм

Обозначение валиков шестерен	Φ h12	l	l_1	D_e g6	D_1 h8	D_2	L	d H7	L	l_1	l_2	Модуль нормаль- ный m_n	Число зубьев z	Длина об- щей пор- малл Φ	Масса, кг, не более
7038-0011/001	16	40	16	11,96	10	7	65	3	16	7	15	1,00	7	7,639	0,067
7038-0012/001		50	25				75								0,063
7038-0013/001	20	50	20	16,64	12	11	80	4	20		18	1,25	9,5953	0,116	
7038-0014/001		60	32				90							0,131	
7038-0015/001	25	64	28	19,96	16	13	100	5	25	8	24	1,50	8	11,514	0,224
7038-0016/001		74					110								0,234
7038-0017/001			40												142
7038-0018/001	32	100	40	24,20	20	17	162	6	32	10	28		16,054	0,520	
7038-0019/001		120	60				205							0,540	
7038-0020/001	40	150	50	32,28	25	25	230	8	36	12	38	2,00	21,405	1,107	
7038-0021/001															1,200
7038-0022/001		175	75											1,220	

Пример условного обозначения валика-шестерни размерами $D=16$ мм, $l=40$ мм и $l_1=16$ мм:

Валик 7038-0011/001 ГОСТ 13163-67

(Измененная редакция, Изм. № 1, 2).

2.2. Материал — сталь марки 40X по ГОСТ 4543—71.

Допускается замена на сталь других марок по механическим свойствам не ниже, чем у стали марки 40X.

2.3. Твердость — 49,5 . . . 53,5 HRC₃, на длине l_4 — 30,0 . . . 34,0 HRC₃.

(Измененная редакция, Изм. № 2).

2.4. Конусность — по ГОСТ 8593—81, допуски на угловые размеры — по 10-й степени точности по ГОСТ 8908—81.

2.5. Исходный контур — по ГОСТ 9587—81 для $m=1$ мм, по ГОСТ 13755—81 для m свыше 1 мм.

2.6. Коэффициент смещения исходного контура $X=0$.

2.7. Допуски на зубчатую передачу — по ГОСТ 1643—81 для степени точности 8-B.

(Измененная редакция, Изм. № 1).

2.8. Направление зубьев — правое.

2.9. Неуказанные предельные отклонения размеров: H14, h14, $\pm \frac{t_2}{2}$.

2.8, 2.9. (Измененная редакция, Изм. № 2).

2.10. (Исключен, Изм. № 1).

2.11. Покрытие — Хим. Окс. прм (обозначение покрытия — по ГОСТ 9.306—85). По соглашению сторон допускается применение других видов защитных покрытий.

3. КОНСТРУКЦИЯ И РАЗМЕРЫ РЕЙКИ [дет. 2]

3.1. Конструкция и размеры рейки должны соответствовать указанным на черт. 3 и в табл. 3.

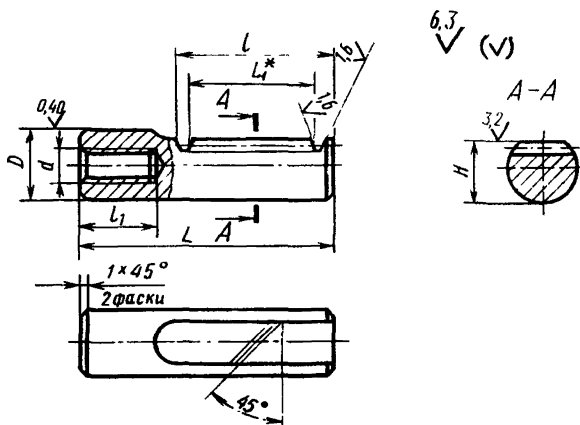

* Размер для справок.

Таблица 3

Размеры, мм

Обозначение рейки	D D_1	L	H H_1	l	l_1	d	Модуль нормаль- ный m_n	Толщина зу- ба в нормаль- ном сечении s_n	Измери- тельная высота h	Шаг тор- цовый T_s	Число зубьев z	L_1	Масса, кг, не более
7038-0011/002	12	55	11,05	32	14	M6	1,00	1,57	1,00	4,44		6	24,43
7038-0013/002	13	65	14,13	38	18	M8	1,25	1,95	1,25	5,55	30,55		0,092
7038-0015/002	20	75	17,02	48	22	M10	1,50	2,36	1,50	6,66	36,65		0,161
7038-0018/002	25	100	21,40	65	28	M12					56,66	0,310	
7038-0021/002	30	125	23,96	85	36	M16	2,00	3,14	2,00	8,93	9	75,52	0,692

Пример условного обозначения рейки размером $D=12$ мм:

Рейка 7038-0011/002 ГОСТ 13163—67

(Измененная редакция, Изм. № 1, 2).

3.2. Материал — сталь марки 45 по ГОСТ 1050—86.

Допускается замена на сталь других марок по механическим свойствам не ниже, чем у стали марки 45.

3.3. Твердость — 37,0 . . . 42,0 HRC_s.

(Измененная редакция, Изм. № 2).

3.4. Исходный контур — по ГОСТ 9587—81 для $m=1$ мм, по ГОСТ 13755—81 для m свыше 1 мм.

3.5. Допуски реечной передачи — по ГОСТ 10242—81 для степени точности — 8-B.

(Измененная редакция, Изм. № 1).

3.6. Направление зубьев — левое.

3.7. Неуказанные предельные отклонения размеров: $h14$, $\pm \frac{t_2}{2}$.

3.8. Резьба метрическая — по ГОСТ 24705—81. Поле допуска резьбы — 6H по ГОСТ 16093—81.

3.7, 3.8. (Измененная редакция, Изм. № 2).

3.9. Размеры недорезов и фасок на резьбовых отверстиях — по ГОСТ 10549—80.

3.10. (Исключен, Изм. № 1).

3.11. Покрытие — Хим. Окс. прм (обозначение покрытия — по ГОСТ 9.306—85). По соглашению сторон допускается применение других видов защитных покрытий.

4. КОНСТРУКЦИЯ И РАЗМЕРЫ ФЛАНЦА

(дет. 3)

4.1. Конструкция и размеры фланца должны соответствовать указанным на черт. 4 и в табл. 4.

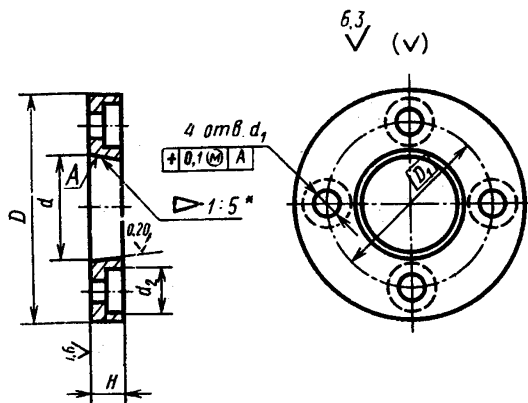

* Притереть по дет. 1.

Черт. 4

Размеры, мм

Таблица 4

Обозначение фланцев	D	D_1	H	d	d_1	Масса, кг. не более
7038-0011/003	40	28	7	16	5,5	0,047
7038-0012/003	45	32	8	20	5,5	0,068
7038-0015/003	55	40	8	25	6,6	0,100
7038-0018/003	70	50	10	32	9,0	0,203
7038-0021/003	80	60	12	40	9,0	0,318

Пример условного обозначения фланца размером $D=40$ мм:

Фланец 7038-0011/003 ГОСТ 13163—67

(Измененная редакция, Изм. № 1).

4.2. Материал — сталь марки 40X по ГОСТ 4543—71.

Допускается замена на сталь других марок по механическим свойствам не ниже, чем у стали марки 40X.

4.3. Твердость — 41,5 . . . 46,5 HRC.

(Измененная редакция, Изм. № 2).

4.4. Конусность — по ГОСТ 8593—81. Допуск на угловой размер — по 10-й степени точности ГОСТ 8908—81.

4.5. Неуказанные предельные отклонения размеров: H14, h14,

$\pm \frac{I_2}{2}$.

(Измененная редакция, Изм. № 2).

4.5а. Опорные поверхности под крепежные детали — по ГОСТ 12876—67.

(Введен дополнительно, Изм. № 1).

4.6. (Исключен, Изм. № 1).

4.7 Покрытие — Хим. Окс. прм (обозначение покрытия — по ГОСТ 9.306—85). По соглашению сторон допускается применение других видов защитных покрытий.

ПРИЛОЖЕНИЕ

Справочное

**ПРИМЕР ПРИМЕНЕНИЯ РЕЧНЫХ ЗАЖИМОВ
С КОНУСНЫМ ЗАЖИМОМ**

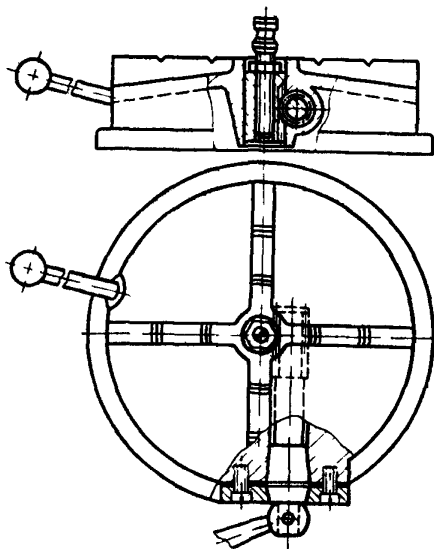

ИНФОРМАЦИОННЫЕ ДАННЫЕ

- 1. РАЗРАБОТАН И ВНЕСЕН** Министерством тяжелого, энергетического и транспортного машиностроения СССР
Министерством станкостроительной и инструментальной промышленности СССР

ИСПОЛНИТЕЛИ

В. В. Андреев; В. М. Ганина; В. Н. Дзегиленок, канд. техн. наук; **В. А. Петрова; К. И. Сокольский; А. З. Старосельский** (руководитель темы); **А. В. Хренова**

- 2. УТВЕРЖДЕН И ВВЕДЕН В ДЕЙСТВИЕ** Постановлением Комитета стандартов, мер и измерительных приборов при Совете Министров СССР от 18.08.67 № 1381
- 3. Срок проверки — 1995 г. Периодичность проверки — 5 лет.**
- 4. ВЗАМЕН МН 356—60.**
- 5. ССЫЛОЧНЫЕ НОРМАТИВНО-ТЕХНИЧЕСКИЕ ДОКУМЕНТЫ**

Обозначение НТД, на который дана ссылка	Номер пункта
ГОСТ 9.306—95	2.11, 3.11, 4.7
ГОСТ 1050—88	3.2
ГОСТ 1491—80	1.1
ГОСТ 1640—81	2.7
ГОСТ 3055—69	1.1
ГОСТ 3122—70	1.1
ГОСТ 4543—71	2.2, 4.2
ГОСТ 8593—81	2.4, 4.4
ГОСТ 8903—81	2.4, 4.4
ГОСТ 9597—81	2.5, 3.4
ГОСТ 10242—81	3.5
ГОСТ 10549—80	3.9
ГОСТ 12876—67	4.5a
ГОСТ 13755—81	2.5, 3.4
ГОСТ 13093—81	3.8
ГОСТ 24705—81	3.8

- 6. ПЕРЕИЗДАНИЕ** (май 1990 г.) с Изменениями № 1, 2, утвержденными в июне 1980 г., марте 1988 г. (ИУС 9—80, 6—88).
- 7. Ограничение срока действия снято** Постановлением Государственного комитета СССР по стандартам от 17.03.88 № 561.