

**КОРОБКИ  
ДЛЯ СТАНОЧНЫХ  
ПРИСПОСОБЛЕНИЙ**

Конструкция  
Boxes for machine retaining devices.  
Design

**ГОСТ  
12949—67**

Дата введения 01.01.68

Несоблюдение стандарта преследуется по закону

1. Конструкция и размеры коробок должны соответствовать указанным на чертеже и в таблице.

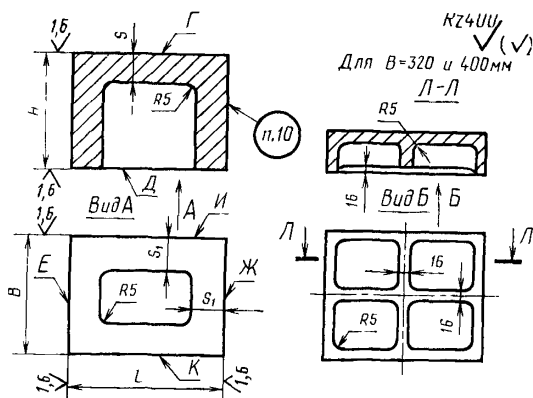

2. Материал — чугун марки СЧ 18 по ГОСТ 1412—85.  
Допускается замена материала на сталь марки 35Л, группа отливки — I по ГОСТ 977—75.  
(Измененная редакция, Изм. № 1).

## Размеры, мм

| Обозначение<br>коробок | Применя-<br>емость | L   | B   | H   | s  | s <sub>1</sub> | Масса, кг<br>≈ |
|------------------------|--------------------|-----|-----|-----|----|----------------|----------------|
| 7084-0061              |                    | 80  | 60  | 60  | 14 | 16             | 1,63           |
| 7084-0062              |                    |     |     | 90  |    |                | 2,38           |
| 7084-0063              |                    | 100 | 80  | 60  | 16 | 18             | 2,56           |
| 7084-0064              |                    |     |     | 90  |    |                | 3,68           |
| 7084-0065              |                    |     | 100 | 60  |    |                | 3,03           |
| 7084-0066              |                    |     |     | 90  |    |                | 4,30           |
| 7084-0067              |                    | 125 | 80  | 60  |    |                | 3,29           |
| 7084-0068              |                    |     |     | 90  |    |                | 4,72           |
| 7084-0069              |                    |     |     | 60  |    |                | 3,86           |
| 7084-0070              |                    |     | 100 | 90  |    |                | 6,36           |
| 7084-0071              |                    |     | 125 | 60  |    |                | 4,57           |
| 7084-0072              |                    |     |     | 90  |    |                | 6,38           |
| 7084-0073              |                    | 160 | 100 | 60  | 18 | 20             | 4,74           |
| 7084-0074              |                    |     |     | 90  |    |                | 6,63           |
| 7084-0075              |                    |     |     | 125 |    |                | 60             |
| 7084-0076              |                    |     |     | 90  |    |                | 7,68           |
| 7084-0077              |                    |     | 160 | 60  |    |                | 6,70           |
| 7084-0078              |                    |     |     | 90  |    |                | 9,12           |
| 7084-0079              |                    | 200 | 125 | 60  |    |                | 7,16           |
| 7084-0080              |                    |     |     | 90  |    |                | 9,83           |
| 7084-0081              |                    |     |     | 160 |    |                | 60             |
| 7084-0082              |                    |     |     | 90  |    |                | 11,64          |
| 7084-0083              |                    |     | 200 | 60  |    |                | 10,22          |
| 7084-0084              |                    |     |     | 90  |    |                | 13,66          |
| 7084-0085              |                    | 250 | 160 | 60  | 20 | 22             | 10,07          |
| 7084-0086              |                    |     |     | 90  |    |                | 13,30          |
| 7084-0087              |                    |     |     | 200 |    |                | 60             |
| 7084-0088              |                    |     |     | 90  |    |                | 15,42          |
| 7084-0089              |                    |     | 250 | 60  |    |                | 13,57          |
| 7084-0090              |                    |     |     | 90  |    |                | 17,00          |
| 7084-0091              |                    | 320 | 200 | 60  |    |                | 16,56          |
| 7084-0092              |                    |     |     | 90  |    |                | 22,65          |
| 7084-0093              |                    |     |     | 250 |    |                | 60             |
| 7084-0094              |                    |     |     | 90  |    |                | 25,41          |
| 7084-0095              |                    |     | 320 | 60  | 22 | 25             | 26,65          |
| 7084-0096              |                    |     |     | 90  |    |                | 34,88          |
| 7084-0097              |                    | 400 | 200 | 60  |    |                | 20,20          |

Продолжение

Размеры, мм

| Обозначение коробки | Применяемость | L   | B   | H  | s  | s <sub>1</sub> | Масса, кг<br>≈ |
|---------------------|---------------|-----|-----|----|----|----------------|----------------|
| 7084-0098           |               | 400 | 200 | 90 | 22 | 25             | 36,14          |
| 7084-0099           |               |     | 250 | 60 |    |                | 24,05          |
| 7084-0100           |               |     |     | 90 |    |                | 30,53          |
| 7084-0101           |               |     | 320 | 60 |    |                | 32,15          |
| 7084-0102           |               |     |     | 90 |    |                | 41,53          |
| 7084-0103           |               |     | 400 | 60 |    |                | 38,67          |
| 7084-0104           |               |     |     | 90 |    |                | 49,19          |

Пример условного обозначения коробки размерами  $L=80$  мм и  $H=60$  мм:

Коробка 7084-0061 ГОСТ 12949—67

(Измененная редакция, Изм. № 2).

3. Неуказанные литейные радиусы — 3 ... 5 мм.

4. Формовочные уклоны — по ГОСТ 3212—80.

5. Допускаемые отклонения по размерам, массе и припуски на механическую обработку — по 3-му классу точности ГОСТ 26645—85.

6. Старение производить после предварительной механической обработки.

7. Предельные отклонения размеров:  $h14, \pm \frac{t_1}{2}$

8. Допуск параллельности поверхности Г относительно поверхности Д, поверхности И относительно поверхности К, поверхности Е относительно поверхности Ж и допуск перпендикулярности поверхностей Е и К относительно поверхности Д — по 7-й степени точности ГОСТ 24643—81.

7, 8. (Измененная редакция, Изм. № 2).

9. (Исключен, Изм. № 1).

10. Маркировать: обозначение коробки и обозначение стандарта.

(Измененная редакция, Изм. № 2).

11. Примеры конструктивных компоновок корпусных деталей приведены в приложениях 1 и 2 к ГОСТ 12947-67—ГОСТ 12961-67.

(Введен дополнительно, Изм. № 2).

## ИНФОРМАЦИОННЫЕ ДАННЫЕ

**1. РАЗРАБОТАН И ВНЕСЕН** Комитетом стандартов, мер и измерительных приборов при Совете Министров СССР

Министерством станкостроительной и инструментальной промышленности СССР

### ИСПОЛНИТЕЛИ

В. В. Андреев; В. Н. Дзегиленок, канд. техн. наук; Л. А. Гуслинская; А. В. Орса; Р. П. Смирнова; А. З. Старосельский (руководитель темы); Г. К. Хорькова

**2. УТВЕРЖДЕН И ВВЕДЕН В ДЕЙСТВИЕ** Постановлением Комитета стандартов, мер и измерительных приборов при Совете Министров СССР от 20.05.67 № 859

**3. Срок проверки — 1995 г. Периодичность проверки — 5 лет**

**4. Взамен МН 3183—62.7084—0060**

**5. ССЫЛОЧНЫЕ НОРМАТИВНО-ТЕХНИЧЕСКИЕ ДОКУМЕНТЫ**

| Обозначение НТД, на который дана ссылка | Номер пункта |
|---|--------------|
| ГОСТ 977—75                             | 2            |
| ГОСТ 1412—85                            | 2            |
| ГОСТ 3212—80                            | 4            |
| ГОСТ 12947-67 — ГОСТ 12961-67           | 11           |
| ГОСТ 24643—81                           | 8            |
| ГОСТ 26645—85                           | 5            |

**6. Переиздание (декабрь 1988 г.) с Изменениями 1, 2, утвержденными в июне 1980 г., марте 1988 г. (ИУС 9—80, 6—88).**

**7. Ограничение срока действия отменено (Постановление Государственного комитета СССР по стандартам от 17.03.88 № 576)**

# **П Р И Л О Ж Е Н И Е 1**

**Брать из ГОСТ 12961-67 стр.5-16 включ.**