

ПРОФИЛЬ ДЛЯ РЕЗЦОВ БОЛОТНЫХ ПЛУГОВ
ДЛЯ СЕЛЬСКОХОЗЯЙСТВЕННЫХ МАШИН

Сортамент

ГОСТ
12492.7—90

Agricultural machinery. Section for marsh plough cutters.
Dimensions

ОКП 09 4123

Дата введения 01.01.91

Настоящий стандарт распространяется на горячекатаный профиль для резцов болотных плугов.

1. Форма, размеры, предельные отклонения, масса 1 м профиля, площадь поперечного сечения должны соответствовать указанным на чертеже и в таблице.

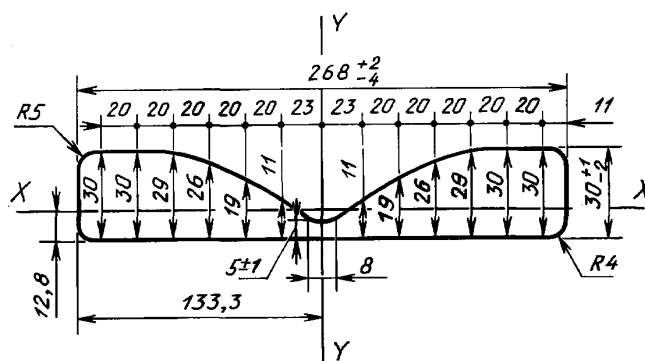

Марка стали	Площадь сечения, см ²	Масса 1 м профиля, кг	Момент инерции, см ⁴	
			I_x	I_y
Л53	59,38	46,61	40,25	4499,73

- Кривизна в вертикальной плоскости не должна превышать 0,6 % длины.
- Кривизна в горизонтальной плоскости не должна превышать 1,5 % длины.

ИНФОРМАЦИОННЫЕ ДАННЫЕ

- 1. РАЗРАБОТАН И ВНЕСЕН** Министерством металлургии СССР
- 2. УТВЕРЖДЕН И ВВЕДЕН В ДЕЙСТВИЕ** Постановлением Государственного комитета СССР по управлению качеством продукции и стандартам от 30.03.90 № 753
- 3. ВЗАМЕН ГОСТ 12492.12—72**
- 4. Ограничение срока действия снято по протоколу № 7—95 Межгосударственного Совета по стандартизации, метрологии и сертификации (ИУС 11—95)**
- 5. ПЕРЕИЗДАНИЕ**