

ГОСУДАРСТВЕННЫЙ СТАНДАРТ СОЮЗА ССР**КРЮЧКИ С ПЯТКОЙ И ЛАНЦЕТОМ
ОТДЕЛОЧНЫЕ****ГОСТ
11795—74*****Конструкция**Finishing gaggers with heel and lancet.
Design**Взамен
ГОСТ 11795—66**

ОКП 39 6401

Утвержден постановлением Государственного комитета стандартов Совета Министров СССР от 29 марта 1974 г. № 734. Срок введения установлен с 01.07.75

Проверен в 1985 г.

1. Настоящий стандарт распространяется на отделочные крючки с пяткой и ланцетом, применяемые для отделки песчаных литейных форм и стержней.

Требования пп. 1—2; 4—8 настоящего стандарта являются обязательными, другие требования — рекомендуемыми.

(Измененная редакция, Изм. № 3).

2. Конструкция и размеры крючков с пяткой и ланцетом должны соответствовать указанным на чертеже и в таблице.

3. Материал — сталь марки У8 по ГОСТ 1435—90.

4. Твердость — 51 ... 57 HRC_c.

(Измененная редакция, Изм. № 2).

5. Покрытие — М30.Нт.15.Х.б. по ГОСТ 9.306—85.

(Измененная редакция, Изм. № 1, 3).

Издание официальное**Перепечатка воспрещена**

★

* Переиздание (январь 1997 г.) с Изменениями № 1, 2, 3, утвержденными в августе 1980 г., июне 1985 г., мае 1992 г. (ИУС № 11—80, 9—85, 8—92)

6. Предельные отклонения размеров: валов — по h14, остальных — по $\pm \frac{IT14}{2}$.

(Измененная редакция, Изм. № 1).

7. Технические условия — по ГОСТ 11801—74.

(Измененная редакция, Изм. № 2).

8. Маркировать: обозначение и товарный знак предприятия-изготовителя.

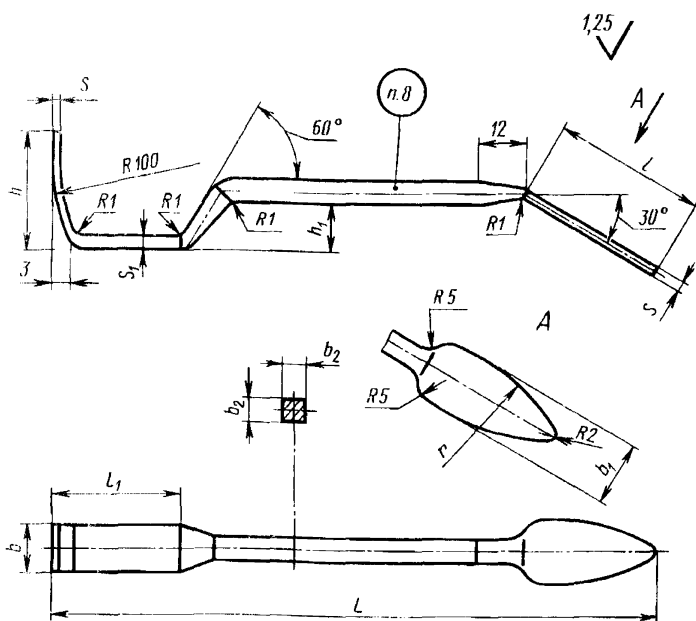

Размеры в мм

Обозначение крючков с ланцетом	Приме- няе- мость	Размеры в мм											Масса, кг, не более (для справок)
		L	l	l_1	b	b_1	b_2	h	h_1	s	s_1	r	
Г002.297319.023		160	32	25	5	10	4	25	8	1,0	1,6	70	0,04
Г002.297319.024		200	40	32	8	16	5	40	12	1,6	2,0	85	0,06
Г002.297319.025		250	50	40	12	20	6	60	16	2,0	2,5	100	0,12

Пример условного обозначения крючка с пяткой и ланцетом $L = 160$ мм:

Крючок с пяткой и ланцетом Г002.297319.023 ГОСТ 11795—74
(Измененная редакция, Изм. № 2, 3).