

Инструмент кузнечный для ручных и молотовых работ

## КЛЕЩИ С ПЛОСКИМИ ГУБКАМИ

Конструкция и размеры

Blacksmith's hand and hammer tools.

Flat nose pliers.

Design and dimensions

ГОСТ  
11385-75\*Взамен  
ГОСТ 11385-65

ОКП 39 6910

Постановлением Государственного комитета стандартов Совета Министров СССР от 28 ноября 1975 г. № 3679 срок введения установлен

с 01.01.77

Проверен в 1982 г.

Несоблюдение стандарта преследуется по закону

## 1. КОНСТРУКЦИЯ И РАЗМЕРЫ КЛЕЩЕЙ С ПЛОСКИМИ ГУБКАМИ

1.1. Конструкция и размеры клещей с плоскими губками должны соответствовать указанным на черт. 1 и в табл. 1.

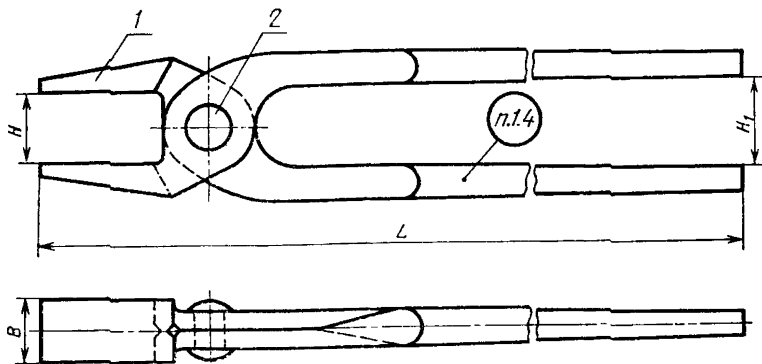

Черт. 1

Издание официальное

Перепечатка воспрещена

\* Переиздание (ноябрь 1986 г.) с Изменением № 1, утвержденным в мае 1982 г.,  
Пост. № 2097 от 26.05.82 г. (ИУС 9-82)

Таблица 1

Размеры в мм

Обозначение клещей	Применяемость	H	H <sub>1</sub>	B	L	Масса, кг, не более	Поз. 1	Поз. 2
							Клещевина	Заклепка по ГОСТ 10299—80
							Кол. 2	Кол. 1
Обозначения								
1200-0101		3	20	16	340	0,39	1200-0101/001	8×28
1200-0102		5	32	20	450	0,66	1200-0102/001	10×30
1200-0103		10					1200-0103/001	
1200-0104		20	36	25	500	0,85	1200-0104/001	10×34
1200-0105		30			560	1,04	1200-0105/001	12×36
1200-0106		45	40	32	600	1,28	1200-0106/001	
1200-0107		60			630	1,66	1200-0107/001	12×40
1200-0108		75	45	40	670	2,07	1200-0108/001	16×45
1200-0109		90			710	2,32	1200-0109/001	16×50

Пример условного обозначения клещей с плоскими губками размером  $H=3$  мм:

*Клещи 1200-0101 ГОСТ 11385—75*

(Измененная редакция, Изм. № 1).

1.2. Материал заклепки — сталь марки 15 по ГОСТ 1050—74.

1.3. Технические условия — по ГОСТ 11435—75.

1.4. Маркировать: условное обозначение клещей без наименования и товарный знак предприятия-изготовителя.

## 2. КОНСТРУКЦИЯ И РАЗМЕРЫ КЛЕЩЕВИНЫ (поз. 1)

2.1. Конструкция и размеры клещевины должны соответствовать указанным на чертеже 2 и в табл. 2.

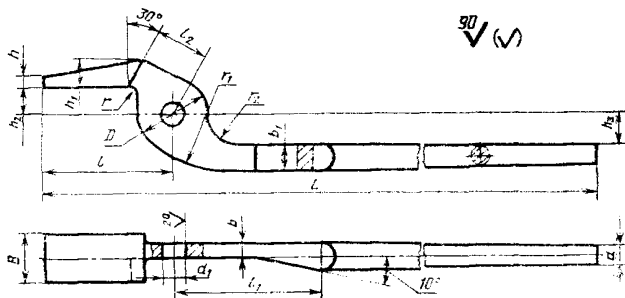

Черт. 2

Таблица 2

Размеры в мм

Обозначение клевшины	Применя- емость	$h_2$	$h_3$	$h$	$h_1$	$L$	$D$	$d$	$d_1$ (пред. откл. по Н12)	$B$	$b$
1200-0101/001		1,5	10,0	3	8	340	22	8	9	16	5
1200-0102/001		2,5	16,0		10	450	30				
1200-0103/001		5,0		4	12	500		32	12	13	25
1200-0104/001		10,0	18,0		14	560	38				
1200-0105/001		15,0		5	15	600		40	12	13	32
1200-0106/001		22,5	20,0		16	630	45				
1200-0107/001		30,0		8	17	670		45	12	17	40
1200-0108/001		37,5	22,0		18	710	45				
1200-0109/001		45									

## Размеры в мм

Обозначение клещевины	$b_1$	$l$	$l_1$	$l_2$	$r$	$r_1$	$r_2$	Масса, кг, не более
1200-0101/001	12	40	70	16	3	50	10	0,19
1200-0102/001		60		18				
1200-0103/001			22	0,41				
1200-0104/001			80				25	0,50
1200-0105/001	14	70	90	26	60	28	0,62	
1200-0106/001		80		28				0,81
1200-0107/001		90	30	0,99				
1200-0108/001	16	100	30		5	60	32	1,11
1200-0109/001		110						

Пример условного обозначения клещевины клещей с плоскими губками размером  $H=1,5$  мм:

*Клещевина 1200-0101 ГОСТ 11385—75*

2.2. Материал — сталь марки 45 по ГОСТ 1050—74.

2.1, 2.2. (Измененная редакция, Изм. № 1).

2.3. Допускаемое смещение отверстия  $d_1$  в клещевине по продольной оси  $\pm 1$  мм, по поперечной оси  $\pm 0,5$  мм.