



**ГОСУДАРСТВЕННЫЙ СТАНДАРТ
СОЮЗА ССР**

**СТАКАНЫ-ОТСТОЙНИКИ СТЕКЛЯННЫЕ
ДЛЯ АВТОТРАКТОРНЫХ ДВИГАТЕЛЕЙ**

ТЕХНИЧЕСКИЕ УСЛОВИЯ

ГОСТ 10279—80

Издание официальное

**ГОСУДАРСТВЕННЫЙ КОМИТЕТ СССР ПО СТАНДАРТАМ
Москва**

РАЗРАБОТАН Министерством строительных материалов СССР
ИСПОЛНИТЕЛИ

Д. Л. Орлов, Л. А. Зайонц, И. Н. Андрианова

ВНЕСЕН Министерством строительных материалов СССР

Зам. министра Н. П. Кабанов

УТВЕРЖДЕН И ВВЕДЕН В ДЕЙСТВИЕ Постановлением Государственного комитета СССР по стандартам от 10 марта 1980 г. № 1086

**СТАКАНЫ-ОТСТОЙНИКИ СТЕКЛЯННЫЕ
ДЛЯ АВТОТРАКТОРНЫХ ДВИГАТЕЛЕЙ**

Технические условия

Class settling vessels for automobile and tractor engines.
Specifications

**ГОСТ
10279—80**

**Взамен
ГОСТ 10279—62**

ОКП 592811

Постановлением Государственного комитета СССР по стандартам от 10 марта 1980 г. № 1086 срок действия установлен

**с 01.01. 1981 г.
до 01.01.1986 г.**

Несоблюдение стандарта преследуется по закону

Настоящий стандарт распространяется на стеклянные стаканы-отстойники, применяемые для отстоя взвешенных в топливе и задержанных фильтром тонкой очистки автотракторных двигателей механических примесей.

Стандарт соответствует требованиям рекомендации СЭВ по стандартизации РС 3911—73 в части метода А.

1. ТИПЫ И ОСНОВНЫЕ РАЗМЕРЫ

1.1. Стаканы-отстойники должны выпускаться типов А и Б.

1.2. Размеры стаканов-отстойников типа А должны соответствовать указанным на черт. 1—3, для типа Б—указанным на черт. 4, 5.

Стаканы-отстойники типа А

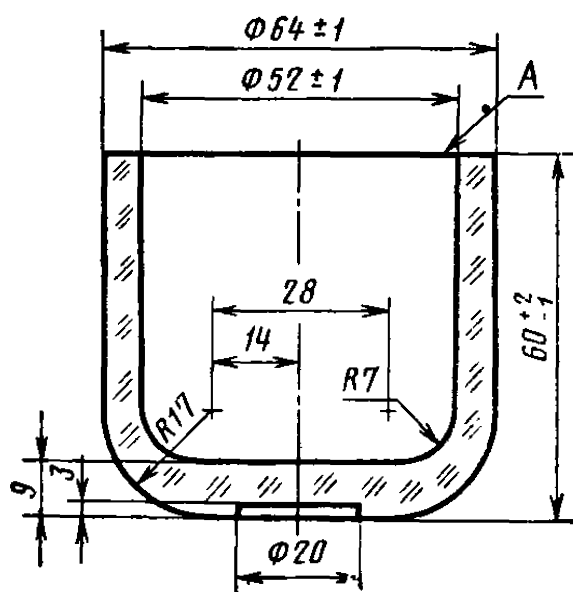

Черт. 1

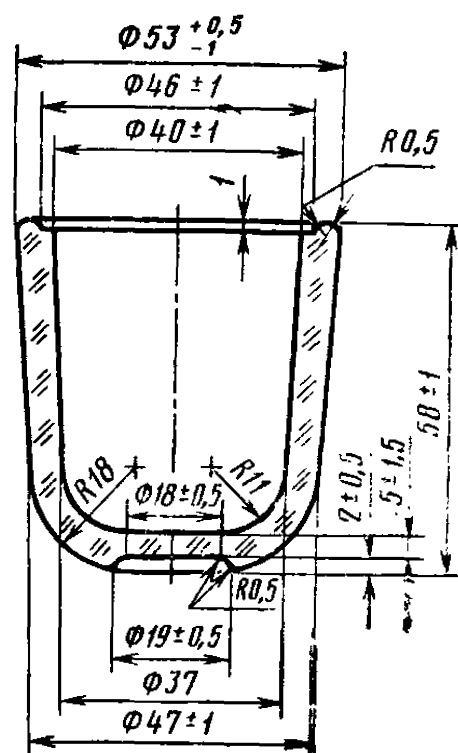

Черт. 2

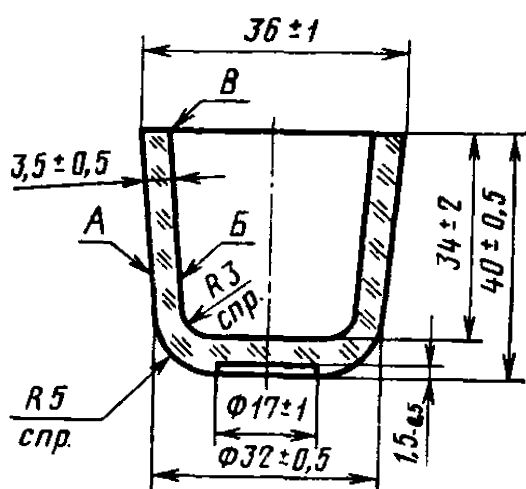

Черт. 3

Стаканы-отстойники типа Б

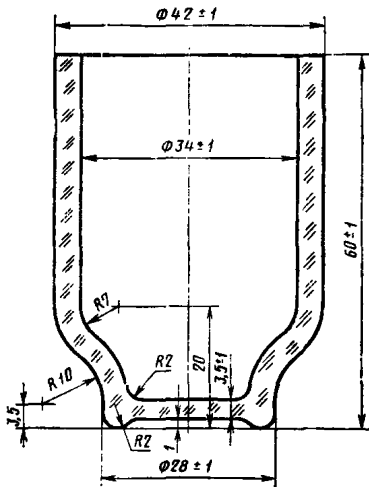

Черт. 4

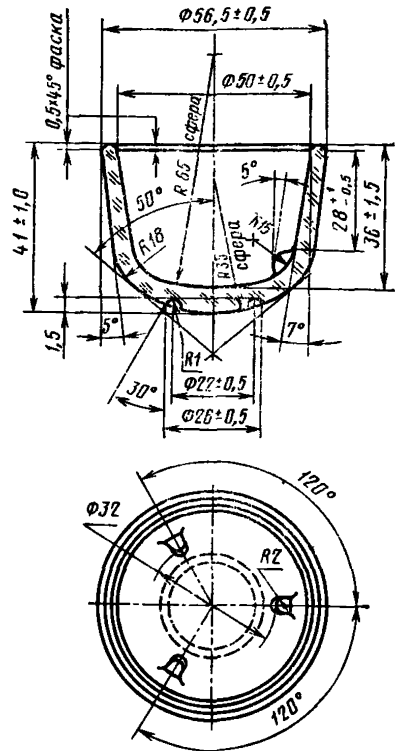

Черт. 5

2. ТЕХНИЧЕСКИЕ ТРЕБОВАНИЯ

2.1. Стаканы — отстойники должны изготавливаться в соответствии с требованиями настоящего стандарта по рабочим чертежам, утвержденным в установленном порядке.

2.2. Стаканы — отстойники должны изготавливаться из прозрачного бесцветного стекла.

В стекле допускается голубоватый, зеленоватый или желтоватый оттенок.

2.3. Показатели внешнего вида стаканов — отстойников должны соответствовать нормам, указанным в табл. 1.

Таблица 1

Наименование показателя	Норма
1. Пузыри размером до 1,0 мм	Не допускаются в сосредоточенном виде
2. Свиль, резко ощутимая рукой	Не допускается
3. Пузыри продавливаемые стальной иглой	То же
4. Пузыри непродвливаемые размером более 3 мм	Не допускаются более 2 шт. на изделие
5. Неоплавленные нити на поверхности изделия	Не допускаются
6. Инородные разрушающие включения (камни от огнеупорного припаса)	То же
7. Инородные неразрушающие включения (непроявленные частицы шихты, закристаллизовавшееся стекло)	Не допускаются размером более 1 мм в счет допускаемых пузырей, не сопровождаемые трещинами
8. Посечки	Не допускаются
9. Неоплавленные следы отреза капель	То же
10. Трещины, режущие швы и сколы	Не допускаются
11. Шербины размером по длине более 1 мм	Не допускаются более 2 шт.
12. Складки шириной более 1 мм и общей длиной более 30 мм	Не допускаются
13. Заусенцы (зазубрины) режущие, расположенные на внешней торцевой и донной части размером более 0,5 мм	То же

2.4. Торец изделия должен быть гладким и плоским. Отклонение поверхности торца от плоскости не должно превышать 0,2 мм.

2.5. Выпуклость доньшка внутрь стакана-отстойника не должна превышать 0,75 мм.

2.6. Стаканы-отстойники должны быть отождены. Остаточное напряжение не должно превышать 100 нм на 1 см хода луча.

2.7. Стаканы-отстойники должны быть термически стойкими и выдерживать перепад температур не менее 70°C.

Пример условного обозначения стакана-отстойника типа А:

Стакан-отстойник стеклянный А — ГОСТ 10279—80

3. ПРАВИЛА ПРИЕМКИ

3.1. Стаканы-отстойники принимают партиями. Партией считают стаканы-отстойники одного типа и размера не более 500000 шт., сопровождаемые одним документом о качестве, который должен содержать:

наименование завода-изготовителя или его товарный знак;

наименование изделия;
количество изделий;
обозначение настоящего стандарта.

3.2. Приемо-сдаточные испытания на соответствие требованиям пп. 1.1; 1.2; 2.2—2.7 проводят выборочным контролем по ГОСТ 18242—72.

Объем выборки должен соответствовать указанному в табл. 2.

Таблица 2

Размер партии, шт.	Объем выборки, шт.	Приемочное число	Браковочное число
501—1000	1-я выборка 50	5	9
	2-я выборка 50	10	11
1001—3200	1-я выборка 80	10	14
	2-я выборка 80	20	21
3201—10000	1-я выборка 125	20	25
	2-я выборка 125	40	41
10001—35000	1-я выборка 200	30	35
	2-я выборка 200	60	61
35001—150000	1-я выборка 315	40	45
	2-я выборка 315	80	81
150001—500000	1-я выборка 500	70	75
	2-я выборка 500	140	141

3.3. Партию продукции принимают, если количество дефектных единиц продукции меньше или равно приемочному числу, и бракуют, если количество дефектных единиц продукции больше или равно браковочному числу. Если количество дефектных единиц продукции в выборках больше приемочного числа и меньше браковочного, то извлекают вторую выборку.

По результатам контроля второй выборки партию продукции принимают, если количество дефектных единиц продукции в двух выборках меньше или равно приемочному числу, и бракуют, если количество дефектных единиц продукции в двух выборках больше или равно браковочному числу.

3.4. Для проверки качества отжига и термостойкости отбирают 20 шт. стаканов-отстойников из числа отобранных по п. 3.2.

При несоответствии хотя бы одного стакана-отстойника требованиям пп. 2.6 и 2.7 повторной проверке подлежат все отобранные стаканы в соответствии с табл. 2.

Результаты повторных испытаний распространяются на всю партию.

4. МЕТОДЫ ИСПЫТАНИЯ

4.1. Размеры стаканов-отстойников, щербин и выпуклость доньшка проверяют универсальным измерительным инструментом по ГОСТ 427—75, ГОСТ 7502—69 и ГОСТ 166—73.

4.2. Отклонение поверхности торца стакана-отстойника от плоскости проверяют щупом по ГОСТ 882—75 в местах наибольшего просвета между металлической проверочной плитой по ГОСТ 10905—75 и стаканом-отстойником, поставленным на плиту.

4.3. Проверку внешнего вида стаканов-отстойников необходимо проводить в проходящем свете осмотром невооруженным глазом на расстоянии 0,6 м от глаза наблюдателя.

4.4. Контроль качества отжига определяют полярископом типа ПКС-500 или полярископом-поляриметром типа ПКС-250.

4.5. Определение термической стойкости

Испытания проводят в помещении без сквозняков при температуре воздуха от 18 до 27°C.

Корзину со стаканами-отстойниками или отдельные стаканы-отстойники с помощью щипцов погружают в ванну для нагревания с температурой воды 80 ± 1 , 90 ± 1 °C и выдерживают в ней в течение 10 мин. Стаканы-отстойники должны наполняться водой и находиться на 5 см ниже уровня воды.

Затем стаканы-отстойники в течение 10 ± 2 с переносят в ванну для охлаждения с температурой воды 10 ± 1 — 20 ± 1 °C и выдерживают в течение 30 ± 5 °C.

Результаты испытания считают удовлетворительными, если отсутствуют трещины и посечки на стаканах-отстойниках.

5. МАРКИРОВКА, УПАКОВКА, ТРАНСПОРТИРОВАНИЕ И ХРАНЕНИЕ

5.1. Каждый стакан-отстойник должен иметь маркировку.

5.2. Стаканы-отстойники упаковывают пачками по 5—10 шт. в бумагу по ГОСТ 8278—75. Пачки упаковываются в бумажные пакеты по 30—100 шт.

5.3. Пакеты должны быть упакованы в деревянные ящики по ГОСТ 2991—76 или контейнеры по ГОСТ 20435—75.

Пространство между пакетами и стенками ящика, контейнера, или вагона должно быть заполнено древесной стружкой по ГОСТ 5244—79, гофрированным картоном по ГОСТ 7376—77 или другими уплотняющими материалами.

5.4. В каждый контейнер или ящик должен быть вложен ярлык, в котором указывают:

наименование или товарный знак предприятия-изготовителя;

наименование и количество изделий по каждому наименованию, шт.:

номер упаковщика и дату упаковки;
обозначение настоящего стандарта.

5.5. Маркировка каждого ящика должна соответствовать ГОСТ 14192—77. Маркировка должна содержать манипуляционные знаки «Осторожно, хрупкое», «Бойтся сырости», «Верх», «Не кантовать» и дополнительные данные:

наименование или товарный знак изготовителя;
наименование изделий;
количество изделий, шт.;

обозначение настоящего стандарта.

5.6. Контейнеры или ящики транспортируют любым видом транспорта в соответствии с правилами перевозки грузов на каждом виде транспорта.

Ящики должны плотно прилегать к стенкам вагона или другого вида транспорта и друг к другу.

При неполной загрузке вагона или другого вида транспортного средства ящики или изделия должны быть закреплены так, чтобы исключалась возможность сдвига или качения их при транспортировании.

5.7. Стаканы-отстойники должны храниться в закрытом помещении. Уплотняющие материалы должны быть удалены.

6. ГАРАНТИИ ИЗГОТОВИТЕЛЯ

6.1. Изготовитель должен гарантировать соответствие стаканов-отстойников требованиям настоящего стандарта при соблюдении условий хранения и транспортирования.

6.2. Гарантийный срок хранения стаканов-отстойников — 3 года со дня изготовления.

Редактор *Р. С. Федорова*
Технический редактор *Г. А. Макарова*
Корректор *И. Л. Асауленко*

Изменение № 1 ГОСТ 10279—80 Стаканы-отстойники стеклянные для автотракторных двигателей. Технические условия

Постановлением Государственного комитета СССР по стандартам от 29.01.82 № 364 срок введения установлен

с 01.06.82

Пункт 1.2. Заменить слова: «черт. 1—3» на «черт. 1—3, 3а»; дополнить чертежом 3а:

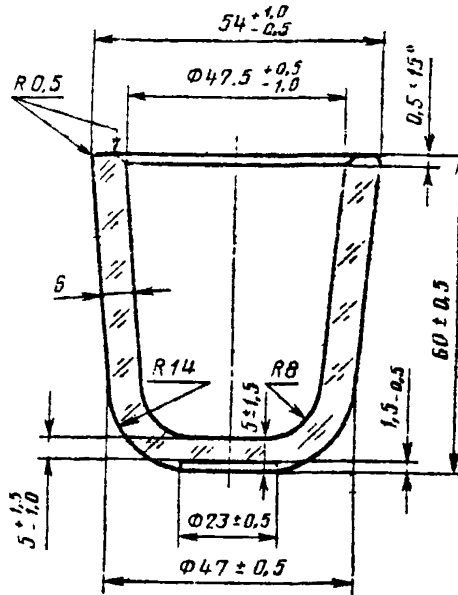

Черт. 3а

Пункт 4.1. Заменить ссылки: ГОСТ 166—73 на ГОСТ 166—80, ГОСТ 7502—69 на ГОСТ 7502—80.

(ИУС № 4 1982 г.)