

**ХОМУТЫ ОБЛЕГЧЕННЫЕ  
ДЛЯ КРЕПЛЕНИЯ ТРУБОПРОВОДОВ  
И КАБЕЛЕЙ**

**Конструкция и размеры**  
Light yokes for pipe-line and cable fixing.  
Design and dimensions

**ГОСТ  
17679—80**

---

Дата введения 01.01.81

1. Хомуты подразделяются на типы в соответствии с табл. 1.

---

Издание официальное



© Издательство стандартов, 1980

© Издательство стандартов, 1992

Переиздание с Изменениями

Настоящий стандарт не может быть полностью или частично воспроизведен,  
тиражирован и распространен без разрешения Госстандарта России

Таблица 1

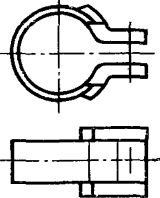
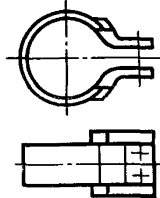
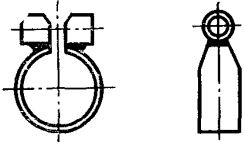
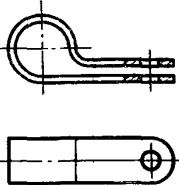
Наименования	Типы		Эскизы
Хомуты для крепления трубопроводов	I	Исполнение I	
		Исполнение II	
	II		
Хомуты для крепления трубопроводов и кабелей	III		

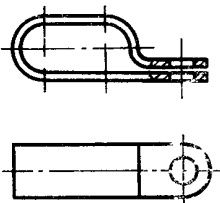
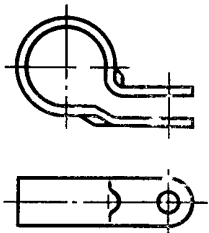
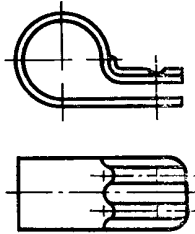
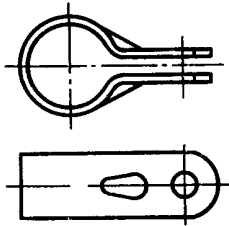
Наименования	Типы	Эскизы
Хомуты для крепления трубопроводов и кабелей	IV	
	V	
	VI	
	VII	

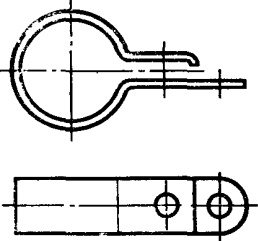
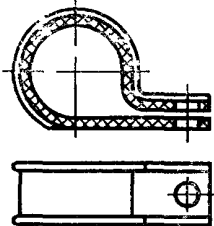
Наименования	Типы	Эскизы
Хомуты для крепления трубопроводов и кабелей	VIII	
Хомуты для крепления кабелей	IX	

2. Конструкция и размеры хомутов для крепления трубопроводов должны соответствовать указанным на черт. 1—5 и в табл. 2—6, соответственно.

Тип I  
Исполнение I

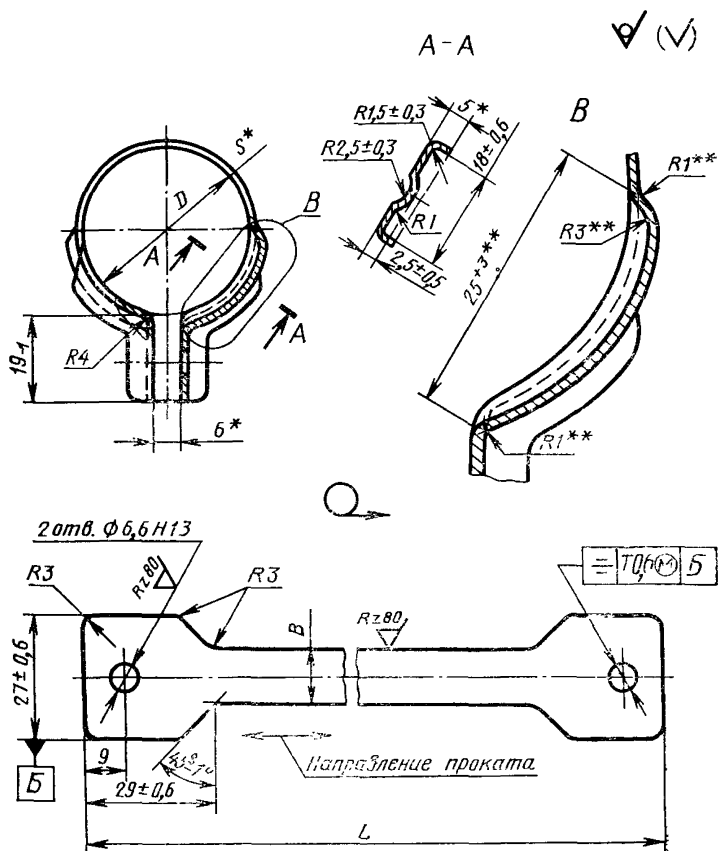

Деталь — в состоянии ее измерения

- \* Размеры для справок.
- \*\* Размеры обеспечиваются инструментом.

Черт. 1

Таблица 2

## Размеры в мм

$D$ (пред. откл. $+0,5$ $-0,3$ )	$B$ (пред. откл. $\pm 0,6$ )	$L$	$S$	Масса 1000 шт., кг $\approx$	Применяе- мость
24	12	107	1,0	15,8	
30		126		17,3	
32		131		17,8	
34		138		18,5	
36		145		19,1	
38		151		20,0	
40		157		20,3	
42		163		20,9	
45		173		21,7	
48		182		22,7	
50		189		23,2	
53		14		198	1,2
56	208		33,0		
60	220		34,6		
63	229		36,0		
65	235		38,1		
70	251		38,9		
75	267		40,9		
80	282		42,9		
85	298		45,0		
90	313		47,1		
95	329		49,2		

Пример условного обозначения хомута типа I, исполнения I,  $D=40$  мм, из стали марки 25, с покрытием Ц15.хр:

*Хомут ТI—I—40—25—Ц15.хр ГОСТ 17679—80*

То же, из стали марки 25, с покрытием Кд15.хр:

*Хомут ТI—I—40—25—Кд15.хр ГОСТ 17679—80*

То же, из стали марки 12Х18Н10Т, с покрытием Хим.Пас:

*Хомут ТI—I—40—12Х18Н10Т—Хим.Пас ГОСТ 17679—80*

Исполнение II

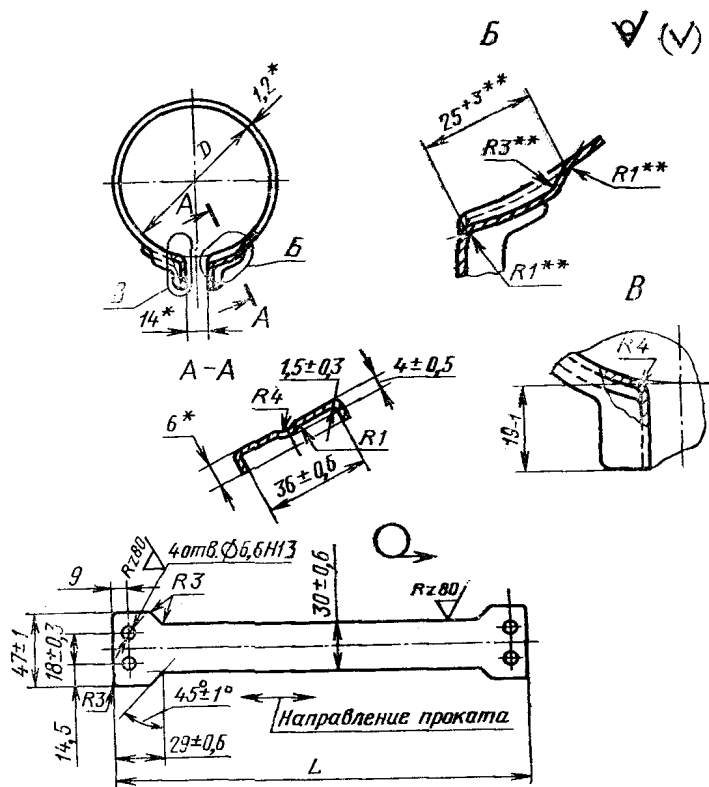

Деталь — в состоянии ее измерения.

\* Размеры для справок.

\*\* Размеры обеспечиваются инструментом.  
Черт. 2

Таблица 3

Размеры в мм

$D$ (пред. откл. $+0,5$ $-0,3$ )	$L$	Масса 1000 шт., кг $\approx$	Применяемость
100	338	102,4	
110	368	111,0	
120	401	120,0	
130	431	128,9	
140	463	137,2	
150	495	146,7	
160	525	155,5	

Пример условного обозначения хомута типа I, исполнения II,  $D=100$  мм, из стали марки 25, с покрытием Ц15.хр:

Хомут ТI—II—100—25—Ц15.хр ГОСТ 17679—80

То же, из стали марки 25, с покрытием Кд15.хр:

Хомут ТI—II—100—25—Кд15.хр ГОСТ 17679—80

То же, из стали марки 12Х18Н10Т, с покрытием Хим.Пас:

Хомут ТI—II—100—12Х18Н10Т—Хим.Пас ГОСТ 17679—80

Тип II

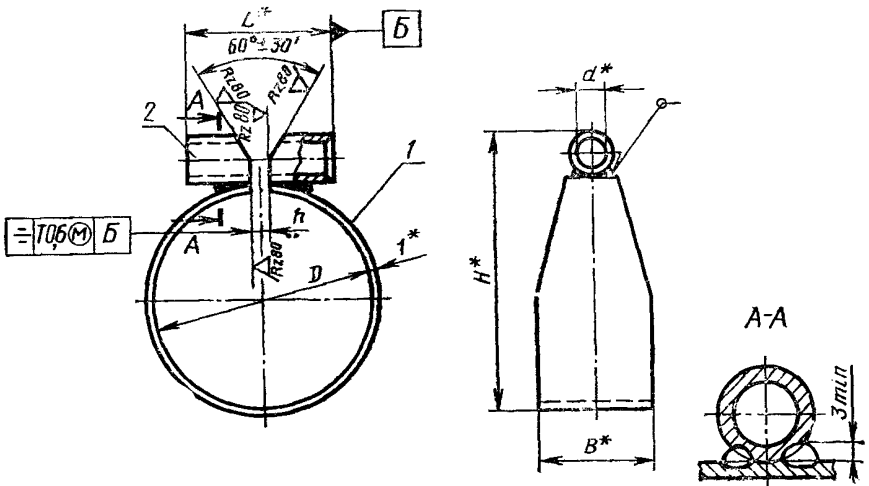

Деталь — в состоянии ее измерения.

1 — кольцо; 2 — втулка

\* Размеры для справок.

Сварка — ручная дуговая; допускается сварка в среде инертных газов газовой

Черт. 3



## Размеры в мм

D (пред. откл. +0,5 -0,3)	d	B	L	H	h	Масса 1000 шт., кг ≈	Обозначения деталей из стали марок				Приме- няемость
							20	12X18H10T	20	12X18H10T	
							Дет. 1. Кольцо		Дет. 2. Втулка		
14		10		24		7,5	14-10-20	14-10-12X18H10T			
		15				8,7	14-15-20	14-15-12X18H10T			
		20				9,9	14-20-20	14-20-12X18H10T			
16	5,2	10	16	26		8,0	16-10-20	16-10-12X18H10T	5,2-16-20	5,2-16-12X18H10T	
		15				9,6	16-15-20	16-15-12X18H10T			
		20				10,8	16-20-20	16-20-12X18H10T			
18		10		28	3	8,5	18-10-20	18-10-12X18H10T			
		15				10,4	18-15-20	18-15-12X18H10T			
		20				11,9	18-20-20	18-20-12X18H10T			
20		10	20	30		9,9	20-10-20	20-10-12X18H10T	5,2-20-20	5,2-20-12X18H10T	
		15				12,0	20-15-20	20-15-12X18H10T			
		20				13,7	20-20-20	20-20-12X18H10T			
22		10		32		10,4	22-10-20	22-10-12X18H10T			
		15				12,7	22-15-20	22-15-12X18H10T			
		20				14,7	22-20-20	22-20-12X18H10T			

## Размеры в мм

D (пред. откл. +0,5 -0,3)	d	B	L	H	h	Масса 1000 шт., кг ≈	Обозначения деталей из стали марок				Приме- няемость
							20	12X18H10T	20	12X18H10T	
							Дет. 1. Кольцо			Дет. 2. Втулка	
24		10		34		10,9	24-10-20	24-10-12X18H10T			
		15				13,5	24-15-20	24-15-12X18H10T			
		20				15,9	24-20-20	24-20-12X18H10T			
25		10		35		11,4	25-10-20	25-10-12X18H10T			
		15				13,8	25-15-20	25-15-12X18H10T			
		20				16,2	25-20-20	25-20-12X18H10T			
28	5,2	10	20	38	3	11,8	28-10-20	28-10-12X18H10T		5,2-20-20	
		15				14,7	28-15-20	28-15-12X18H10T			
		20				17,7	28-20-20	28-20-12X18H10T			
30		10		40		12,3	30-10-20	30-10-12X18H10T			
		15				15,5	30-15-20	30-15-12X18H10T			
		20				18,6	30-20-20	30-20-12X18H10T			
32		10		42		12,9	32-10-20	32-10-12X18H10T			
		15				16,4	32-15-20	32-15-12X18H10T			
		20				19,7	32-20-20	32-20-12X18H10T			

## Размеры в мм

D (пред. откл. +0,5 -0,3)	d	B	L	H	h	Масса 1000 шт. . кг ≈	Обозначения деталей из стали марок				Приме- няемость
							20		12X18H10T		
							Дет. 1. Кольцо				
34	5,2	10	22	44	3	13,8	34-10-20	34-10-12X18H10T		5,2-22-20	5,2-22-12X18H10T
		15				17,6	34-15-20	34-15-12X18H10T			
		20				21,1	34-20-20	34-20-12X18H10T			
36	5,2	10	22	46	3	14,1	36-10-20	36-10-12X18H10T		5,2-22-20	5,2-22-12X18H10T
		15				18,3	36-15-20	36-15-12X18H10T			
		20				22,0	36-20-20	36-20-12X18H10T			
38	6,2	10	25	49	5	16,4	38-10-20	38-10-12X18H10T		6,2-25-20	6,2-25-12X18H10T
		15				20,7	38-15-20	38-15-12X18H10T			
		20				24,7	38-20-20	38-20-12X18H10T			
40	6,2	10	25	51	5	16,8	40-10-20	40-10-12X18H10T		6,2-25-20	6,2-25-12X18H10T
		15				21,3	40-15-20	40-15-12X18H10T			
		20				25,5	40-20-20	40-20-12X18H10T			
		25				29,7	40-25-20	40-25-12X18H10T			

## Размеры в мм

D (пред. откл. +0,5 -0,3)	d	B	L	H	h	Масса 1000 шт., кг ≈	Обозначения деталей из стали марок				Приме- няемость
							20	12X18H10T	20	12X18H10T	
							Дет. 1. Кольцо		Дет. 2. Втулка		
42	6,2	10	25	53	5	17,3	42-10-20	42-10-12X18H10T	6,2-25-20	6,2-25-12X18H10T	
		15				22,1	42-15-20	42-15-12X18H10T			
		20				26,5	42-20-20	42-20-12X18H10T			
		25				31,0	42-25-20	42-25-12X18H10T			
45	6,2	10	25	56	5	18,1	45-10-20	45-10-12X18H10T	6,2-25-20	6,2-25-12X18H10T	
		15				23,2	45-15-20	45-15-12X18H10T			
		20				28,0	45-20-20	45-20-12X18H10T			
		25				32,9	45-25-20	45-25-12X18H10T			
48	6,2	10	25	59	5	18,8	48-10-20	48-10-12X18H10T	6,2-25-20	6,2-25-12X18H10T	
		15				24,2	48-15-20	48-15-12X18H10T			
		20				29,5	48-20-20	48-20-12X18H10T			
		25				34,7	48-25-20	48-25-12X18H10T			
50	6,2	10	28	61	5	20,0	50-10-20	50-10-12X18H10T	6,2-28-20	6,2-28-12X18H10T	
		15				25,7	50-15-20	50-15-12X18H10T			
		20				31,2	50-20-20	50-20-12X18H10T			

## Размеры в мм

D (пред. откл. +0,5 -0,3)	d	B	L	H	h	Масса 1000 шт., кг ≈	Обозначения деталей из стали марок				Приме- няемость
							20	12X18H10T	20	12X18H10T	
							Дет. 1. Кольцо		Дет. 2. Втулка		
50	6,2	25	28	5	61	36,7	50-25-20	50-25-12X18H10T	6,2-28-20	6,2-28-12X18H10T	
		30				42,1	50-30-20	50-30-12X18H10T			
		10				21,4	56-10-20	56-10-12X18H10T			
56	6,2	15	28	5	67	28,0	56-15-20	56-15-12X18H10T	6,2-28-20	6,2-28-12X18H10T	
		20				34,0	56-20-20	56-20-12X18H10T			
		25				40,5	56-25-20	56-25-12X18H10T			
60	6,2	30	28	5	71	46,5	56-30-20	56-30-12X18H10T	6,2-28-20	6,2-28-12X18H10T	
		10				22,6	60-10-20	60-10-12X18H10T			
		15				29,5	60-15-20	60-15-12X18H10T			
60	6,2	20	28	5	71	36,2	60-20-20	60-20-12X18H10T	6,2-28-20	6,2-28-12X18H10T	
		25				42,9	60-25-20	60-25-12X18H10T			
		30				49,5	60-30-20	60-30-12X18H10T			
63	6,2	10	28	5	74	23,2	63-10-20	63-10-12X18H10T	6,2-28-20	6,2-28-12X18H10T	
		15				30,5	63-15-20	63-15-12X18H10T			
		20				37,5	63-20-20	63-20-12X18H10T			

## Размеры в мм

D (пред. откл. +0,5 -0,3)	d	B	L	H	h	Масса 1000 шт., кг ≈	Обозначения деталей из стали марок				Приме- няемость
							20	12X18H10T	20	12X18H10T	
							Дет. 1. Кольцо		Дет. 2. Втулка		
63		25		74		44,5	63—25—20	63—25—12X18H10T			
		30				51,5	63—30—20	63—30—12X18H10T			
65		10		76		23,7	65—10—20	65—10—12X18H10T			
		15				31,2	65—15—20	65—15—12X18H10T			
		20				38,7	65—20—20	65—20—12X18H10T			
		25				45,9	65—25—20	65—20—12X18H10T			
		30				52,9	65—30—20	65—30—12X18H10T			
70	6,2	15	28	5		33,2	70—15—20	70—15—12X18H10T	6,2—28—20	6,2—28—12X18H10T	
		20				41,1	70—20—20	70—20—12X18H10T			
		25				48,9	70—25—20	70—25—12X18H10T			
		30				57,0	70—30—20	70—30—12X18H10T			
75		15		81		35,0	75—15—20	75—15—12X18H10T			
		20				43,5	75—20—20	75—20—12X18H10T			
		25				51,5	75—25—20	75—25—12X18H10T			
				86							

## Размеры в мм

D (пред. откл. +0,5 -0,3)	d	B	L	H	h	Масса 1000 шт., кг ≈	Обозначения деталей из стали марок				Приме- няемость
							20	12X18H10T	20	12X18H10T	
							Дет. 1. Кольцо			Дет. 2. Втулка	
75	6,2	30	28	86	5	59,5	75-30-20	75-30-12X18H10T		6,2-28-20	6,2-28-12X18H10T
		35				68,5	75-35-20	75-35-12X18H10T			
		15				37,0	80-15-20	80-15-12X18H10T			
80	6,2	20	28	91	5	46,0	80-20-20	80-20-12X18H10T		6,2-28-20	6,2-28-12X18H10T
		25				55,0	80-25-20	80-25-12X18H10T			
		30				64,5	80-30-20	80-30-12X18H10T			
85	6,2	35	28	96	5	73,5	80-35-20	80-35-12X18H10T		6,2-28-20	6,2-28-12X18H10T
		40				82,5	80-40-20	80-40-12X18H10T			
		15				38,5	85-15-20	85-15-12X18H10T			
		20				48,5	85-20-20	85-20-12X18H10T			
		25				58,0	85-25-20	85-25-12X18H10T			
85	6,2	30	28	96	5	67,5	85-30-20	85-30-12X18H10T		6,2-28-20	6,2-28-12X18H10T
		35				77,5	85-35-20	85-35-12X18H10T			
		40				87,5	85-40-20	85-40-12X18H10T			

## Размеры в мм

D (пред. откл. +0,5 -0,3)	d	B	L	H	h	Масса 1000 шт., кг ≈	Обозначения деталей из стали марок				Приме- няемость
							20		12X18H10T		
							Дет. 1. Кольцо				
90	6,2	15	101	28	5	40,5	90—15—20	90—15—12X18H10T		6,2—28—20	6,2—28—12X18H10T
		20				51,5	90—20—20	90—20—12X18H10T			
		25				61,5	90—25—20	90—25—12X18H10T			
		30				71,5	90—30—20	90—30—12X18H10T			
		35				82,5	90—35—20	90—35—12X18H10T			
		40				93,5	90—40—20	90—40—12X18H10T			
95	6,2	20	106	5	5	53,5	95—20—20	95—20—12X18H10T		6,2—30—20	6,2—30—12X18H10T
		25				64,5	95—25—20	95—25—12X18H10T			
		30				75,5	95—30—20	95—30—12X18H10T			
		35				86,5	95—35—20	95—35—12X18H10T			
100	6,2	40	111	5	5	98,0	95—40—20	95—40—12X18H10T		6,2—30—20	6,2—30—12X18H10T
		20				57,0	100—20—20	100—20—12X18H10T			
		25				68,0	100—25—20	100—25—12X18H10T			
		30				80,0	100—30—20	100—30—12X18H10T			
		35				91,5	100—35—20	100—35—12X18H10T			
		40				103,0	100—40—20	100—40—12X18H10T			



## Размеры в мм

D (пред. откл. +0,5 -0,3)	d	B	L	H	h	Масса 1000 шт., кг ≈	Обозначения деталей из стали марок				Приме- няемость
							20	12X18H10T	20	12X18H10T	
							Дет. 1. Кольцо		Дет. 2. Втулка		
110	6,2	20	121	131	5	61,0	110-20-20	110-20-12X18H10T	6,2-30-20	6,2-30-12X18H10T	
		25				74,0	110-25-20	110-25-12X18H10T			
		30				87,0	110-30-20	110-30-12X18H10T			
		35				99,5	110-35-20	110-35-12X18H10T			
		40				112,0	110-40-20	110-40-12X18H10T			
		20				66,5	120-20-20	130-20-12X18H10T			
120		25	80,0	120-25-20		120-25-12X18H10T					
		30	94,0	120-30-20		120-30-12X18H10T					
		35	108,0	120-35-20		120-35-12X18H10T					
		40	122,0	120-40-20		120-40-12X18H10T					
130		20	71,5	130-20-20		130-20-12X18H10T					
		25	86,5	130-25-20		130-25-12X18H10T					
	30	102,0	130-30-20	130-30-12X18H10T							
	35	118,0	130-35-20	130-35-12X18H10T							
	40	133,0	130-40-20	130-40-12X18H10T							

## Размеры в мм

D (пред. откл. +0,5 -0,3)	d	B	L	H	h	Масса 1000 шт., кг ≈	Обозначения деталей из стали марок				Приме- няемость
							20	12X18H10T	20	12X18H10T	
							Дет. 1. Кольцо		Дет. 2. Втулка		
140	6,2	20	40	151	5	78,8	140-20-20	140-20-12X18H10T	6,2-40-20	6,2-40-12X18H10T	
		25				95,3	140-25-20	140-25-12X18H10T			
		30				110,8	140-30-20	140-30-12X18H10T			
		35				128,8	140-35-20	140-35-12X18H10T			
		40				144,8	140-40-20	140-40-12X18H10T			
150		20		83,8		150-20-20	150-20-12X18H10T				
		25		101,3		150-25-20	150-25-12X18H10T				
		30		118,8		150-30-20	150-30-12X18H10T				
		35		137,8		150-35-20	150-35-12X18H10T				
		40		154,8		150-40-20	150-40-12X18H10T				
155	20	86,3	155-20-20	155-20-12X18H10T							
	25	104,3	155-25-20	155-25-12X18H10T							
	30	121,8	155-30-20	155-30-12X18H10T							
	35	141,8	155-35-20	155-35-12X18H10T							
	40	158,8	155-40-20	155-40-12X18H10T							

Пример условного обозначения хомута типа II  
 $D=40$  мм,  $B=20$  мм, из стали марки 20, с покрытием Ц15хр:

*Хомут ТII—40—20—20—Ц15хр ГОСТ 17679—80*

То же, из стали марки 20, с покрытием Кд15.хр:

*Хомут ТII—40—20—20—Кд15.хр ГОСТ 17679—80*

То же, из стали марки 12Х18Н10Т, с покрытием Хим.Пас:

*Хомут ТII—40—20—12Х18Н10Т—Хим.Пас ГОСТ 17679—80*

То же, из стали марки 20 без покрытия:

*Хомут ТII—40—20 ГОСТ 17679—80*

Деталь 1. Кольцо

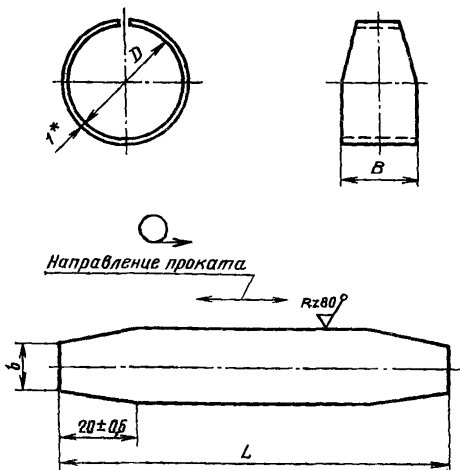

\* Размер для справок.

Черт. 4

Таблица 5

## Размеры в мм

$D$ (пред. откл. $+0,5$ $-0,3$ )	$L$	$B$ (пред. откл. $\pm 0,5$ )	$b$ (пред. откл. $\pm 0,5$ )	Масса 1000 шт., кг $\approx$	$D$ (пред. откл. $+0,5$ $-0,3$ )	$L$	$B$ (пред. откл. $\pm 0,5$ )	$b$ (пред. откл. $\pm 0,5$ )	Масса 1000 шт., кг $\approx$
14	47	10	—	3,69	32	104	10	—	8,15
		15	12	4,90			15	12	11,70
		20	—	6,10			20	—	15,00
16	53	10	—	4,16	34	110	10	—	8,60
		15	12	5,75			15	12	12,40
		20	—	7,0			20	—	15,90
18	60	10	—	4,70	36	116	10	—	8,86
		15	12	6,60			15	12	13,10
		20	—	8,10			20	—	16,80
20	66	10	—	5,18	38	123	10	—	9,65
		15	12	7,25			15	12	14,00
		20	—	9,00			20	—	18,00
22	72	10	—	5,65	40	129	10	—	10,10
		15	12	8,00			15	12	14,60
		20	—	10,00			20	—	18,80
24	79	10	—	6,20	42	135	25	—	23,00
		15	12	8,78			10	—	10,60
		20	—	11,15			15	12	15,40
25	82	10	—	6,65	45	145	20	12	19,80
		15	12	9,10			25	—	24,30
		20	—	11,50			10	—	11,40
28	91	10	—	7,14	48	154	15	—	16,50
		15	12	10,00			20	12	21,30
		20	—	13,00			25	—	26,20
30	97	10	—	7,60	48	154	10	—	12,10
		15	12	10,80			15	—	17,50
		20	—	13,90			20	12	22,80
							25	—	28,00

## Размеры в мм

$D$ (пред. откл. $+0,5$ $-0,3$ )	$L$	$B$ (пред. откл. $\pm 0,5$ )	$b$ (пред. откл. $\pm 0,5$ )	Масса 1000 шт., кг $\approx$	$D$ (пред. откл. $+0,5$ $-0,3$ )	$L$	$B$ (пред. откл. $\pm 0,5$ )	$b$ (пред. откл. $\pm 0,5$ )	Масса 1000 шт., кг $\approx$
50	160	10	—	12,50	70	223	25	12	41,40
		15		18,20			30		49,50
		20	12	23,70			15		27,50
		25		29,20			20		36,00
		30		34,60			25		44,00
56	179	10	—	13,90	75	238	30	12	52,00
		15		20,50			35		61,00
		20	12	26,50			15		29,50
		25		33,00			20		38,50
		30		39,00			25		47,50
60	192	10	—	15,10	80	254	30	12	57,00
		15		22,00			35		66,00
		20	12	28,70			40		75,00
		25		35,40			15		31,00
		30		42,00			20		41,00
63	200	10	—	15,65	85	270	25	12	50,50
		15		23,00			30		60,00
		20	12	30,00			35		70,00
		25		37,00			40		80,00
		30		44,00			15		33,00
65	207	10	—	16,20	90	286	20	12	44,00
		15		23,70			25		54,00
		20		31,20			30		64,00
		25		38,40			35		75,00
		30	12	45,40			40		86,00
70	223	15		25,70	95	302	20		46,00
		20		33,60			25	57,00	
							30		68,00

## Размеры в мм

$D$ (пред. откл. $+0,5$ $-0,3$ )	$L$	$B$ (пред. откл. $\pm 0,5$ )	$b$ (пред. откл. $\pm 0,5$ )	Масса 1000 шт., кг $\approx$	$D$ (пред. откл. $+0,5$ $-0,3$ )	$L$	$B$ (пред. откл. $\pm 0,5$ )	$b$ (пред. откл. $\pm 0,5$ )	Масса 1000 шт., кг $\approx$
95	302	35	12	79,00	130	412	30	12	94,00
		40		90,50			35		110,00
100	318	20		49,00	140	442	40		125,00
		25		60,00			20		68,00
		30		72,00			25		84,50
		35		83,50			30		100,00
		40		95,00			35		118,00
		20		53,00			40		134,00
110	348	25		66,00	150	474	20		73,00
		30		79,00			25		90,50
		35		91,50			30		108,00
		40		104,00			35		127,00
120	380	20	58,50	155	490	40	144,00		
		25	72,00			20	75,50		
		30	86,00			25	93,50		
		35	100,00			30	111,00		
		40	114,00			35	131,00		
130	412	20	63,50			40	148,00		
		25	78,50						

Пример условного обозначения кольца  $D=34$  мм,  $B=20$  мм, из стали марки 20:

*Кольцо 34—20—20 ГОСТ 17679—80*

То же, из стали марки 12X18H10T:

*Кольцо 34—20—12X18H10T ГОСТ 17679—80*

## Деталь 2. Втулка

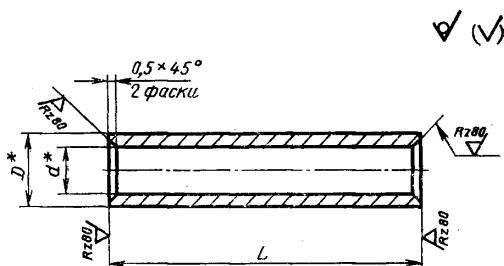

\* Размеры для справок.

Черт. 5

Таблица 6

Размеры в мм

$d$	$D$	$L$ (пред. откл. $\pm 0,4$ )	Масс 1000 шт., кг $\approx$	Применяемость
5,2	8	16	3,8	
		20	4,7	
		22	5,2	
6,2	9	25	6,7	
		28	7,5	
		30	8,0	
		40	10,8	

Пример условного обозначения втулки  $d=6,2$  мм,  $L=25$  мм, из стали марки 20:

Втулка 6,2—25—20 ГОСТ 17679—80

То же, из стали марки 12X18H10T:

Втулка 6,2—25—12X18H10T ГОСТ 17679—80

3. Конструкция и размеры хомутов для крепления трубопроводов и кабелей должны соответствовать указанным на черт. 6—11 и в табл. 7—12, соответственно.

## Тип III

√(√)

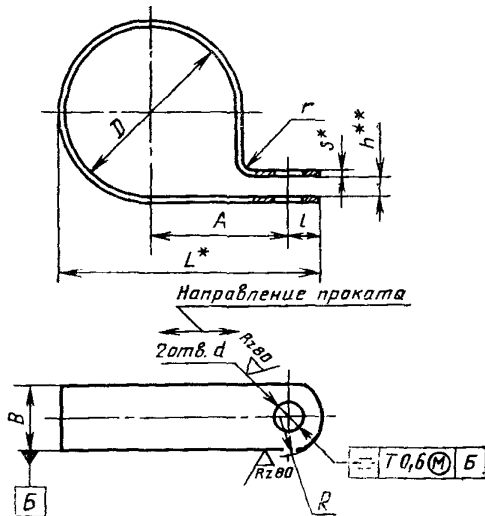

Деталь — в состоянии ее измерения.

- \* Размеры для справок.
- \*\* Размер обеспечивается инструментом.

Допуск симметричности центра радиуса  $R_T\ 0,6$  мм (допуск зависимый) относительно поверхности  $B$ .

Черт. 6



## Размеры в мм

D (пред. откл. +0,5 -0,3)	d (пред. откл. по Н13)	A		B (пред. откл. по Н15)	L	l	h		S	R	r	Масса 1000 шт., кг≈		Применя- мость								
		Номин.	Пред. откл.				Номин.	Пред. откл.				стальных хомутов	хомутов из алюми- ниевого сплава									
3	2,4	7,5	±0,3	6	12,5	3,0	1,0	+0,5	0,5	3,5	1,5	0,6	0,2									
	3,4	8,5		8	14,0	3,5				4,5		1,0	0,4									
	5,5	11,0	±0,5	12	19,0	6,0				8,5		1,7	0,6									
4	2,4	8,0	±0,3	6	13,5	3,0				1,0		+0,5	0,5	3,5	1,5	0,7	0,3					
	3,4	9,0		8	15,0	3,5								4,5		1,0	0,4					
	5,5	11,0	±0,5	12	19,5	6,0								8,5		1,9	0,7					
5	2,4	8,5	±0,3	6	14,5	3,0								1,0		+0,5	0,5	3,5	1,5	0,8	0,3	
	3,4	9,5		8	16,0	3,5												4,5		1,1	0,4	
	5,5	12,0	±0,5	12	21,0	6,0												8,5		2,0	0,7	
6	2,4	9,0	±0,3	6	15,5	3,0												1,0		+0,5	0,5	3,5
	3,4	10,0		8	17,0	3,5	4,5	1,2	0,4													
	5,5	12,5	±0,5	12	22,0	6,0	8,5	2,2	0,8													
	6,6	13,5		16	25,5	8,0	1,0	10,0	6,2		2,2											
8	2,9	11,0	±0,3	6	19,3	3,5	1,0	+0,5	0,8	3,5	1,5	1,7	0,6									
	3,4			8						24,3		6,0	4,5		2,3							0,8
	5,5	13,5	±0,5	12	24,8	8,5				4,0			1,4									
	6,6	14,0		16	27,0	8,0				1,0		10,0	7,1	2,5								
10	2,9	12,0	±0,3	6	21,3	3,5				1,0		+0,5	0,8	3,5	1,5	2,0	0,7					
	3,4			8										26,3		6,0	4,5		2,6			0,9
	5,5	14,5	±0,5	12	26,3	6,0								8,5		4,5	1,6					

Размеры в мм

D (пред. откл. +0,5 -0,3)	d (пред. откл. по Н14)	A		B (пред. откл. по h15)	L	l	h		S	R	r	Масса 1000 шт., кг ≈		Примене- мость
		Номинал.	Пред. откл.				Номинал.	Пред. откл.				стальных хопутов	хопутов из алюми- ниевого сплава	
10	6,6	15,0	±0,5	12	26,8	6,0	1,0	±0,5	0,8	8,5	1,5	4,5	1,6	
				16	29,0	8,0			1,0	10,0		7,7	2,8	
12	6,6	13,0	±0,3	6	23,3	3,5	2,5	±1,0	0,8	3,5	1,5	2,2	0,8	
				8	28,3	6,0				4,5		2,9	1,1	
		15,5	±0,5	12	28,8	6,0			1,0	8,5		4,9	1,7	
				16	31,0	8,0				10,0		4,9	1,7	
14	6,6	14,0	±0,3	6	25,3	3,5	2,5	±1,0	0,8	3,5	1,5	2,4	0,9	
				8	30,3	6,0				4,5		3,2	1,2	
		16,5	±0,5	12	30,8	6,0			1,0	8,5		5,4	1,9	
				16	33,0	8,0				10,0		5,4	1,9	
16	6,6	15,0	±0,3	6	27,3	3,5	2,5	±1,0	0,8	3,5	1,5	2,8	1,0	
				8	32,3	6,0				4,5		3,7	1,3	
		17,5	±0,5	12	32,8	6,0			1,0	8,5		6,0	2,0	
				16	35,0	8,0				10,0		6,0	2,0	
18	9,0	19,0	±0,3	8	32,5	3,5	2,5	±1,0	1,0	4,5	2,0	5,5	1,9	
				12	36,5	6,0				8,5		8,9	3,2	
		20,5	±0,5	12	41,5	8,0			1,0	10,0		12,5	4,5	
				16	41,5	8,0				10,0		12,5	4,5	

## Размеры в мм

Продолжение табл. 7

D (пред. откл. +0,5 -0,3)	d (пред. откл. по Н13)	A		B (пред. откл. по h15)	L	l	h		S	R	r	Масса 1000 шт., кг≈		Применяе- мость	
		Номина.	Пред. откл.				Номина.	Пред. откл.				стальных хомутов	хомутов из алюми- ниевого сплава		
20	3,4	20,0	±0,3	8	34,5	3,5	2,5	±1,0	1,0	4,5	1,5	5,8	2,1		
	5,5	21,5		12	38,5	6,0				8,5		9,4	3,5		
	9,0	24,5		16	43,5	8,0				10,0		13,3	4,7		
22	5,5	23,0	12	41,2	6,0	8,5				12,3		4,4			
	9,0	25,5	16	45,7	8,0	10,0				17,1		6,1			
24	5,5	24,5	12	43,7	6,0	8,5				13,3		4,7			
	9,0	27,0	16	48,2	8,0	10,0			18,4	6,5					
25	5,5	25,0	±0,5	12	44,7	6,0			1,2	±1,0	2,0	8,5	13,6	4,9	
	9,0	27,5		16	49,2	8,0						10,0	18,7	6,7	
28	5,5	26,5		12	47,7	6,0						8,5	14,5	5,2	
	9,0	28,5		16	51,7	8,0						10,0	20,1	7,2	
30	5,5	27,5		12	49,7	6,0						8,5	15,5	5,5	
	9,0	30,5		16	54,7	8,0	10,0	21,6				7,7			
32	5,5	29,0		12	52,2	6,0	8,5	16,4	5,8						
	9,0	31,5		16	56,7	8,0	10,0	22,6	8,1						
34	5,5	30,0		12	54,2	6,0	8,5	17,2	6,2						
	9,0	33,5		16	59,7	8,0	10,0	23,9	8,5						

Размеры в мм

D (пред. откл. +0,5 -0,3)	d (пред. откл. по Н13)	A		B (пред. откл. по h15)	L	l	h		S	R	r	Масса 1000 шт., кг≈		Применяе- мость
		Номина.	Пред. откл.				Номина.	Пред. откл.				стальных хомутов	хомутов из алюми- ниевого сплава	
36	5,5	31,0	±0,5	12	56,5	6,0	2,5	±1,0	1,5	8,5	4,0	22,5	8,1	
	9,0	34,5		16	62,0	8,0				10,0		31,2	11,1	
38	5,5	33,0		12	59,5	6,0				8,5		23,0	8,2	
	9,0	36,0		16	64,5	8,0				10,0		32,8	11,7	
40	5,5	33,0		12	60,5	6,0				8,5		24,4	8,7	
	9,0	37,5		16	67,0	8,0				10,0		34,2	12,2	
42	5,5	34,0		12	62,5	6,0				8,5		25,3	9,0	
	9,0	39,5		16	70,0	8,0				10,5		35,7	12,7	
45	5,5	35,5		12	65,5	6,0				8,5		26,8	9,6	
	9,0	41,0		16	73,0	8,0				10,0		37,8	13,5	
48	5,5	37,5		12	69,0	6,0				8,5		27,4	9,8	
	9,0	43,0		16	76,5	8,0				10,0		38,5	13,7	
50	5,5	38,5		12	71,0	6,0				8,5		28,2	10,1	
	9,0	44,0		16	78,5	8,0				10,0		39,7	14,2	
53	5,5	41,5		12	75,5	6,0				8,5		29,7	10,6	
	9,0	47,0		16	83,0	8,0				10,0		42,1	15,0	

Размеры в мм

Продолжение табл. 7

С. 29 ГОСТ 17679—80

D (пред. откл. +0,5 -0,3)	d (пред. откл. по H13)	A		B (пред. откл. по h15)	L	l	h		S	R	r	Масса 1000 шт., кг≈		Примене- мость
		Номин.	Пред. откл.				Номин.	Пред. откл.				стальных хомутов	хомутов из алюми- ниевго сплава	
56	5,5	45,0	±0,5	12	80,5	6,0	2,5	±1,0	1,5	8,5	4,0	31,2	11,1	
	9,0	50,5		16	88,0	8,0				10,0		43,6	15,5	
60	5,5	43,5		12	81,0	6,0				8,5		32,9	11,7	
	9,0	49,0		16	88,5	8,0				10,0		46,0	16,4	
63	5,5	45,0		12	84,0	6,0				8,5		34,5	12,3	
	9,0	50,5		16	91,5	8,0				10,0		47,9	17,1	
65	5,5	46,0		12	86,0	6,0				8,5		35,4	12,6	
	9,0	51,5		16	93,5	8,0				10,0		49,4	17,6	

Пример условного обозначения хомута типа III  
 $D=14$  мм,  $B=12$  мм,  $d=6,6$  мм, из стали марки 25, с покрытием  
 Ц15.хр:

*Хомут ТКIII—14—12—6,6—25-Ц15.хр ГОСТ 17679—80*

То же, из стали марки 25, с покрытием Кд15.хр:

*Хомут ТКIII—14—12—6,6—25-Кд15.хр ГОСТ 17679—80*

То же, из стали марки 12Х18Н10Т, с покрытием Хим.Пас:

*Хомут ТКIII—14—12—6,6—12Х18Н10Т—Хим.Пас ГОСТ 17679—80*

То же, из алюминиевого сплава марки Д16.А.М, с покрытием  
 Ан.Окс.хр:

*Хомут ТКIII—14—12—6,6-Д16.А.М—Ан.Окс.Нхр ГОСТ 17679—80*

#### Тип IV

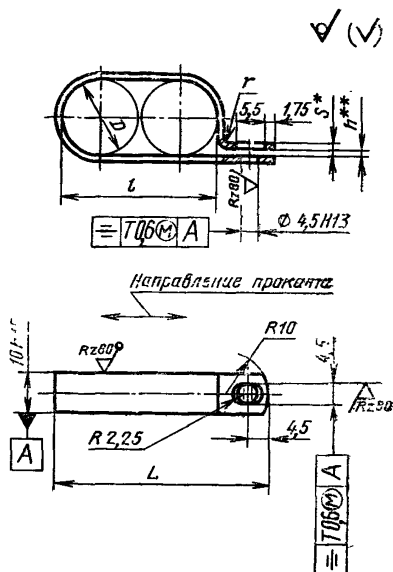

Деталь — в состоянии ее измерения.

\* Размер для справок.

\*\* Размер обеспечивается инструментом.

Допуск симметричности центра радиуса  $R10T$  0,6 мм (допуск зависимый)  
 относительно поверхности А.

Черт. 7

## Размеры в мм

D (пред. откл. +0,5 -0,3)	L (пред. откл. ±0,6)	l (пред. откл. ±0,5)	h		S	r	Масса 1000 шт., кг≈		Применяе- мость
			Номинал.	Пред. откл.			стальных хомутов	хомутов из алюми- ниевых сплавов	
3	18	6	1	+0,5	0,5	0,8	1,2	0,4	
4	20	8					1,6	0,6	
5	22	10					1,8	0,7	
6	24	12					1,9	0,7	
8	30	16					4,7	1,7	
10	34	20	2	±0,5	1,0	1,5	5,5	2,0	
12	38	24					6,4	2,3	
14	42	28					6,9	2,5	
(15)	45	30					7,6	2,7	
16	48	32					7,8	2,7	
18	52	36					8,9	3,2	
20	55	40					9,7	3,5	

Примечание. Диаметр  $D$ , заключенный в скобки, применять не рекомендуется.

Пример условного обозначения хомута типа IV,  $D=20$  мм, из стали марки 25, с покрытием Ц15.хр:

*Хомут ТКIV—20—25-Ц15.хр ГОСТ 17679—80*

То же, из стали марки 25, с покрытием Кд15.хр:

*Хомут ТКIV—20—25-Кд15.хр ГОСТ 17679—80*

То же, из стали марки 12Х18Н10Т, с покрытием Хим.Пас:

*Хомут ТКIV—20—12Х18Н10Т—Хим.Пас ГОСТ 17679—80*

То же, из алюминиевого сплава марки Д16.А.М, с покрытием Ан.Окс.хр:

*Хомут ТКIV—20—Д16.А.М—Ан.Окс.Нхр ГОСТ 17679—80*

## Тип V

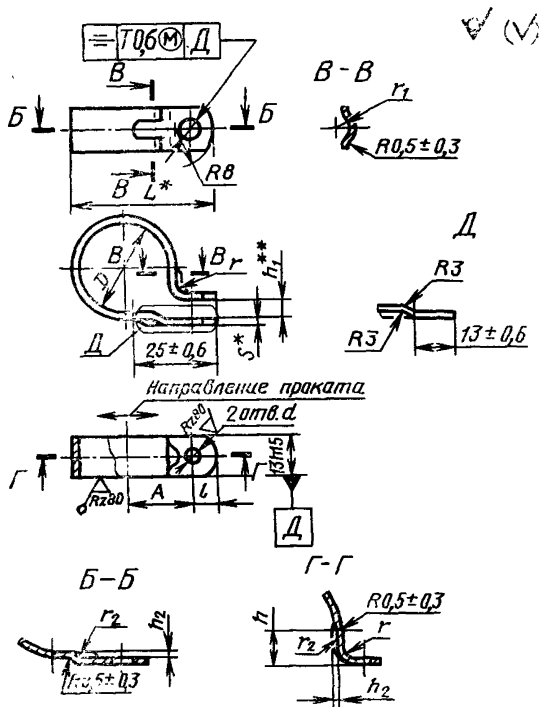

Деталь — в состоянии ее измерения.

\* Размер для справок.

\*\* Размер обеспечивается инструментом.

Допуск симметричности центра радиуса  $R8T$   $0,6$  мм (допуск зависимый) относительно поверхности  $D$ .

Черт. 8



## Размеры в мм

D (пред. откл. +0,5 -0,3)	d (пред. откл. по Н13)	A (пред. откл. ±0,5)	L	l	h	h <sub>1</sub> (пред. откл. +1)	h <sub>2</sub> (пред. откл. ±0,3)	S	r	r <sub>1</sub> (пред. откл. ±0,3)	r <sub>2</sub>	Масса 1000 шт., кг≈		Применяемость
												стальных хомутов	хомутов из алюми- ниевго сплава	
18	4,5	19,0	34,0	5	8	4		1,0			4	8,8	3,2	
20		20,0	36,0									9,5	3,4	
22		21,0	38,0									10,2	3,6	
24		22,0	40,2									12,8	4,5	
25		22,5	41,2		10	5	1,2	1,2	2,0	2,5	5	13,3	4,7	
28		24,0	44,2									14,6	5,2	
30		25,0	46,2									15,3	5,5	
32		26,0	48,2									16,2	5,8	
34	28,0	51,2	6	12	6	1,5	1,5	2,5	3,0	6	16,8	6,0		
36	29,0	54,5									22,5	8,0		
38	30,0	56,5									23,6	8,4		
40	31,0	58,5									24,6	8,8		
42	33,0	61,5									25,9	9,3		
45	34,0	64,0									27,3	9,7		

Продолжение табл. 9

Размеры в мм

D (пред. откл. +0,5 -0,3)	d (пред. откл. по Н13)	A (пред. откл. ±0,5)	L	l	h	h (пред. откл. +1)	h <sub>2</sub> (пред. откл. ±0,3)	S	r	r <sub>1</sub> (пред. откл. ±0,3)	r <sub>2</sub>	Масса 1000 шт., кг≈		Применяемость
												стальных хомутов	хомутов из алюми- ниевоегo сплава	
48	5,5	35,5	67,0	6	12	6	1,5	1,5	2,5	3,0	6	28,8	10,3	
50		36,0	68,5									29,8	10,6	
53		38,0	72,0									31,3	11,2	
56		39,5	75,0									33,0	11,8	
60		42,0	79,5									35,3	12,6	
65		44,5	84,5									37,7	13,4	
70		47,0	89,5			41,0						14,6		
75		49,5	94,5			43,5						15,5		
80		52,0	99,5			46,1						16,4		
85		54,5	104,5			48,7						17,4		
90		57,0	109,5			51,4						18,3		
95		59,5	114,5			53,6						19,1		
100	62,0	119,5	56,0	19,9										

Пример условного обозначения хомута типа V,  $D=22$  мм, из стали марки 25, с покрытием Ц15.хр:

*Хомут ТКV—22—25-Ц15.хр ГОСТ 17679—80*

То же, из стали марки 25, с покрытием Кд15.хр:

*Хомут ТКV—22—25-Кд15.хр ГОСТ 17679—80*

То же, из стали марки 12Х18Н10Т, с покрытием Хим.Пас:

*Хомут ТКV—22—12Х18Н10Т—Хим.Пас ГОСТ 17679—80*

То же, из алюминиевого сплава марки Д16.А.М, с покрытием Ан.Окс.хр:

*Хомут ТКV—22—Д16.А.М—Ан.Окс.хр ГОСТ 17679—80*

Тип VI

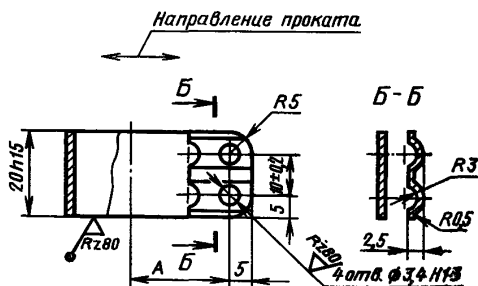
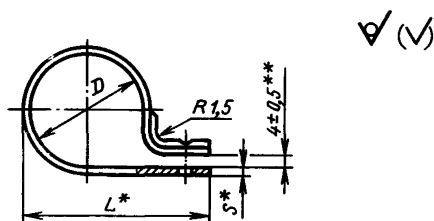

Деталь — в состоянии ее измерения.

\* Размеры для справок.

\*\* Размер обеспечивается инструментом.

Черт. 9

Таблица 10

Размеры в мм

$D$ (пред. откл. $+0,5$ $-0,3$ )	$A$ (пред. откл. $\pm 0,5$ )	$L$	$S$	Масса 1000 шт., кг $\approx$	Применяемость
16	16,5	30,0	0,5	5,8	
20	18,5	34,0		6,8	
22	21,5	38,3	0,8	12,1	
25	23,0	41,3		13,6	
30	24,5	45,3		15,5	
35	27,5	51,2	1,2	27,1	
40	30,0	56,2		29,8	
45	32,5	61,2		32,2	
50	35,0	66,2		36,2	

Пример условного обозначения хомута типа VI,  
 $D=16$  мм, из стали марки 25, с покрытием Ц15.хр:

*Хомут ТКVI—16—25-Ц15.хр ГОСТ 17679—80*

То же, из стали марки 25, с покрытием Кд15.хр:

*Хомут ТКVI—16—25-Кд15.хр ГОСТ 17679—80*

Тип VII

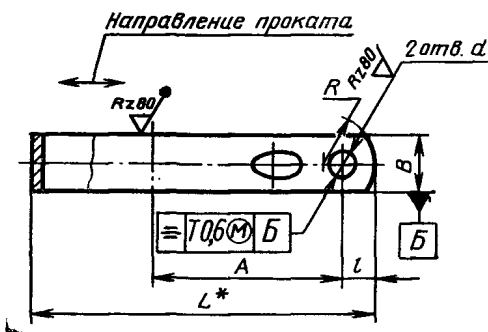
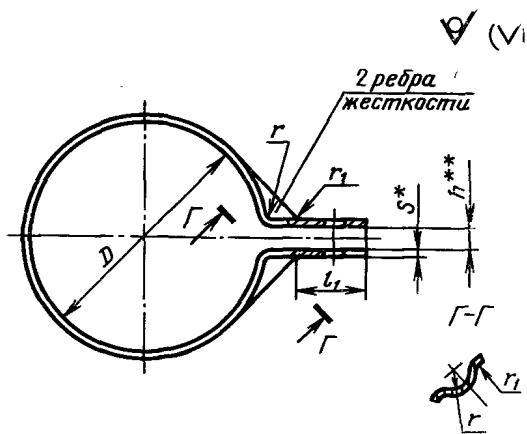

Деталь — в состоянии ее измерения.

\* Размеры для справок.

\*\* Размер обеспечивается инструментом.

Допуск симметричности центра радиуса  $RT\ 0,6\ \text{мм}$  (допуск зависимый) относительно поверхности Б.

Черт. 10

Таблица 11

## Размеры в мм

$D$ (пред. откл. $+0,5$ $-0,3$ )	$d$ (пред. откл. по Н13)	$A$ (пред. откл. $\pm 0,5$ )	$B$ (пред. откл. по h15)	$L$	$l$	$l_4$	$h$ (пред. откл. $\pm 0,5$ )	$S$	$R$	$r$	$r_1$ (пред. откл. $\pm 0,3$ )	Масса 1000 шт., кг $\approx$	Применя- емость
10	2,4	12,0	6	21,8			2	0,8	3,5			2,4	
(15)		16,5	8	29	4,0	8,0			6,0	1,0	1,0	3,0	
20	3,4	22,0		38			3	1,0				6,2	
30		28,0		49	5,0	10,0						9,0	
38		34,0	12	61		12,0			8,5			14,0	
45		39,5		70						1,5	1,5	15,6	
50	4,5	42,0		75	6,5	12,5	4	1,5				17,8	
56		46,0	15	82					10,0			18,5	

Примечание. Диаметр  $D$ , заключенный в скобки, применять не рекомендуется.

Пример условного обозначения хомута типа VII,  
 $D=50$  мм, из стали марки 25, с покрытием Ц15.хр:

*Хомут ТКVII—50—25-Ц15.хр ГОСТ 17679—80*

То же, из стали марки 25, с покрытием Кд15.хр:

*Хомут ТКVII—50—25-Кд15.хр ГОСТ 17679—80*

Тип VIII

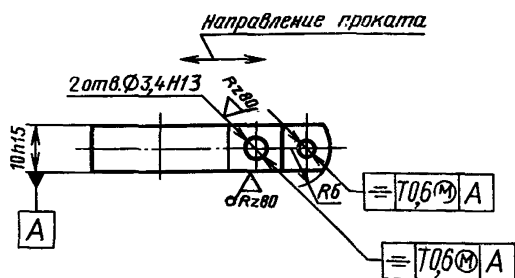
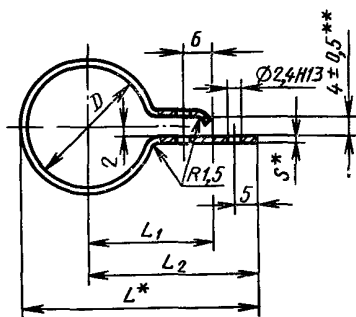

Деталь — в состоянии ее измерения.

\* Размеры для справок.

\*\* Размер обеспечивается инструментом.

Допуск симметричности центра радиуса  $R6T$  0,6 мм (допуск зависимый) относительно поверхности А.

Черт. 11

Таблица 12

Размеры в мм

$D$ (пред. откл. $+0,5$ $-0,3$ )	$L$	$L_1$ (пред. откл. $\pm 0,3$ )	$L_2$ (пред. откл. $\pm 0,6$ )	$S$	Масса 1000 шт., кг $\approx$	Применя- емость
16	40,8	22	32	0,8	2,6	
28	53,2	28	38	1,2	4,2	

Пример условного обозначения хомута типа VIII,  
 $D=28$  мм, из латуни марки Л63:

*Хомут ТКVIII—28-Л63 ГОСТ 17679—80*

1—3. (Измененная редакция, Изм. № 1, 2).

4. Конструкция и размеры хомутов для крепления кабелей должны соответствовать указанным на черт. 12 и в табл. 13, соответственно.

Тип IX

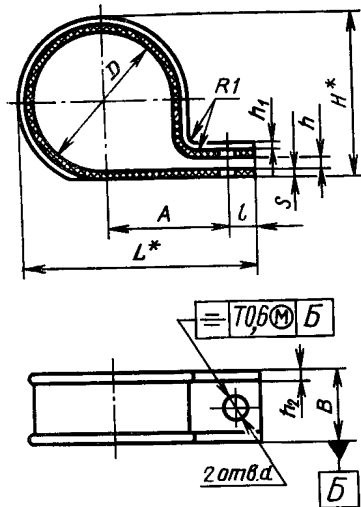

Деталь — в состоянии ее измерения.

\* Размеры для справок.

Параметр шероховатости поверхности в местах  
удаления литников и облоя —  $Rz \leq 40$  мкм

Черт. 12



## Размеры в мм

$D$ (пред. откл. $+0,5$ $-0,3$ )	$d$ (пред. откл. по Н13)	$A$ (пред. откл. $\pm 0,2$ )	$B$	$L$	$l$	$H$	$h$	$h_1$	$h_2$	$S$	Масса 1000 шт., кг $\approx$	Применяе- мость
3	2,4	7,0	8	14,0	3	7,0	1,5	1,0	1,0	1,5	0,45	
4		7,5		15,0		8,0					0,5	
5		8,0		16,0		9,0					0,54	
6	3,4	9,5	10	19,0	4	10,0	2,0	1,5	1,5	2,0	0,60	
8		10,5		21,0		12,0					0,75	
10		11,5		23,0		14,0					1,05	
12		14,5		28,0		17,5					1,87	
15		16,0		31,0		20,5					2,04	
18	4,5	17,5	13	35,0	5	23,5	3,0	1,5	1,5	2,0	2,48	
20		18,5		37,0		25,5					2,67	
22		21,0		41,1		28,4					3,96	
25		22,5		44,1		31,4					4,35	
28		24,0		47,1		34,4					4,75	
32		26,0	15	51,1		38,4		1,8	1,8	2,3	6,25	

Пример условного обозначения хомута типа IX,  
 $D=10$  мм, из полиэтилена 20908—040.

*Хомут XIX—10—209 ГОСТ 17679—80*

5. Хомуты должны изготавливаться из материалов, указанных в табл. 14.

Таблица 14

Наименование детали	Материал
Хомуты для крепления трубопроводов типа I	Лист $\frac{Б-ПН-S \text{ ГОСТ } 19904}{4-II-25 \text{ ГОСТ } 16523}$ ;
	лента S—M—HT—HO 12X18H10T—3 по ГОСТ 4986
	Допускаемый материал:
	лист $\frac{Б-ПН-S \text{ ГОСТ } 19904}{5-II-H-20 \text{ ГОСТ } 16523}$ ;
Хомуты для крепления трубопроводов типа I	лист $\frac{Б-ПВ-S \text{ ГОСТ } 19904}{5-II-H-20 \text{ ГОСТ } 16523}$ ;
	лист $\frac{Б-ПН-S \text{ ГОСТ } 19904}{3-II-Cт3 \text{ ГОСТ } 16523}$ ;
	лист $\frac{Б-ПН-S \text{ ГОСТ } 19904}{5-II-H-08кп \text{ ГОСТ } 16523}$ ;
	лист $\frac{Б-ПН-S \text{ ГОСТ } 19904}{4-II-10 \text{ ГОСТ } 16523}$ ;
Хомуты для крепления трубопроводов типа II: кольцо (дет. 1)	лента S—M—HT—HO12X17Г9АН4 по ГОСТ 4986
	Лента 20-S×B по ГОСТ 2284;
	лента S—M—HT—HO12X18H10T3 по ГОСТ 4986
Хомуты для крепления трубопроводов типа II: кольцо (дет. 1)	Допускаемый материал:
	лист $\frac{Б-ПН-S \text{ ГОСТ } 19904}{5-II-H-20 \text{ ГОСТ } 16523}$ ;
	лента S—M—HT—HO12X17Г9АН4 по ГОСТ 4986
Втулка (деталь 2)	Труба $\frac{D \times 1,4 \text{ ГОСТ } 8734}{Б20 \text{ ГОСТ } 8733}$ ;
	труба $D \times 1,4-12X18H10T$ по ГОСТ 9941

Наименование детали	Материал
Хомуты для крепления трубопроводов и кабелей типов III и IV	Лента 25-S×B по ГОСТ 2284 Лента S—M—HT—HO12X18H10T—3 по ГОСТ 4986
Хомуты для крепления трубопроводов и кабелей типов III и IV	Лист Д16.А.М—S по ГОСТ 21631 Допускаемый материал: лист $\frac{Б-ПН-S \text{ ГОСТ } 19904}{4-II-25 \text{ ГОСТ } 16523}$ ; лист $\frac{Б-ПН-S \text{ ГОСТ } 19904}{5-II-H-20 \text{ ГОСТ } 16523}$ ; лист $\frac{Б-ПВ-S \text{ ГОСТ } 19904}{5-II-H-20 \text{ ГОСТ } 16523}$ ; лист $\frac{Б-ПН-S \text{ ГОСТ } 19904}{3-II-Cт3 \text{ ГОСТ } 16523}$ ; лист $\frac{Б-ПН-S \text{ ГОСТ } 19904}{5-II-H-08кп \text{ ГОСТ } 16523}$ ; лист $\frac{Б-ПН-S \text{ ГОСТ } 19904}{4-II-10 \text{ ГОСТ } 16523}$ ; лента S—M—HT—HO12X17Г9АН4—3 по ГОСТ 4986—79
Хомуты для крепления трубопроводов и кабелей типа V	Лист $\frac{Б-ПН-S \text{ ГОСТ } 19904}{4-II-25 \text{ ГОСТ } 16523}$ ; лента S—M—HT—HO12X18H10T—3 по ГОСТ 4986 лист Д16.А.М—S по ГОСТ 21631 Допускаемый материал: лист $\frac{Б-ПН-S \text{ ГОСТ } 19904}{5-II-H-20 \text{ ГОСТ } 16523}$ ; лист $\frac{Б-ПВ-S \text{ ГОСТ } 19904}{5-II-H-20 \text{ ГОСТ } 16523}$ ; лист $\frac{Б-ПН-S \text{ ГОСТ } 19904}{3-II-Cт3 \text{ ГОСТ } 16523}$ ; лист $\frac{Б-ПН-S \text{ ГОСТ } 19904}{5-II-H-08кп \text{ ГОСТ } 16523}$ ; лист $\frac{Б-ПН-S \text{ ГОСТ } 19904}{4-II-10 \text{ ГОСТ } 16523}$ ; лента S—M—HT—HO12X17Г9АН4—3 по ГОСТ 4986

Наименование детали	Материал
Хомуты для крепления трубопроводов и кабелей типов VI и VII	Лист $\frac{Б-ПН-S \text{ ГОСТ } 19904}{4-II-25 \text{ ГОСТ } 16523}$ ; Допускаемый материал: лист $\frac{Б-ПН-S \text{ ГОСТ } 19904}{5-II-H-20 \text{ ГОСТ } 16523}$ ; лист $\frac{Б-ПВ-S \text{ ГОСТ } 19904}{5-II-H-20 \text{ ГОСТ } 16523}$ ; лист $\frac{Б-ПН-S \text{ ГОСТ } 19904}{3-II-Ст3 \text{ ГОСТ } 16523}$ ; лист $\frac{Б-ПН-S \text{ ГОСТ } 19904}{5-II-H-08кп \text{ ГОСТ } 16523}$ ; лист $\frac{Б-ПН-S \text{ ГОСТ } 19904}{4-II-10 \text{ ГОСТ } 16523}$ ;
Хомуты для крепления трубопроводов и кабелей типа VIII	Лента ДПРНМ S НД Л63 по ГОСТ 2208
Хомуты для крепления кабелей типа IX	Полиэтилен 20908—040, 2-го сорта по ГОСТ 16338

Примечание. S — толщина ленты или листа; B — ширина ленты; D — наружный диаметр трубы.

#### 4, 5. (Измененная редакция, Изм. № 2).

6. Обработку паза в хомутах для крепления трубопроводов типа II производить после нанесения покрытия.

Незащищенные поверхности должны быть смазаны смазкой ПВК по ГОСТ 19537.

7. Готовые детали без покрытия (хомуты типа VIII) должны быть смазаны смазкой ПВК по ГОСТ 19537.

8. Покрытия хомутов типа VIII и незащищенных поверхностей хомутов типа II в соответствии с условиями применения указывают в технической документации, утвержденной в установленном порядке.

9. Общие технические требования, правила приемки, методы контроля, маркировка, упаковка, хранение, транспортирование и гарантии изготовителя — по ГОСТ 17019.

## ИНФОРМАЦИОННЫЕ ДАННЫЕ

## 1. РАЗРАБОТЧИКИ

А. В. Анфиногенов (руководитель темы), Е. Е. Муравьев,  
Т. П. Извольская

## 2. УТВЕРЖДЕН И ВВЕДЕН В ДЕЙСТВИЕ ПОСТАНОВЛЕНИЕМ Государственного комитета стандартов Совета Министров СССР от 17.04.80 № 1737

3. Срок проверки — 1993 г.

4. ВЗАМЕН ГОСТ 17679—72.

## 5. ССЫЛОЧНЫЕ НОРМАТИВНО-ТЕХНИЧЕСКИЕ ДОКУМЕНТЫ

Обозначение НТД, на который дана ссылка	Номер пункта
ГОСТ 2208—91	5
ГОСТ 2284—79	5
ГОСТ 4986—79	5
ГОСТ 8733—87	5
ГОСТ 8734—75	5
ГОСТ 9941—81	5
ГОСТ 16338—85	5
ГОСТ 16523—89	5
ГОСТ 17019—78	9
ГОСТ 19537—83	6, 7
ГОСТ 19904—90	5
ГОСТ 21631—76	5

6. ПЕРЕИЗДАНИЕ июнь 1992 г. с Изменениями № 1, 2, утвержденными в июне 1985 г., декабре 1988 г. (ИУС 9—85, 3—89)

7. Проверен в 1988 г. Постановлением Госстандарта СССР от 25.06.85 № 1917 снято ограничение срока действия