	<p>РАЙОННЫЙ ДИСПЕТЧЕРСКИЙ ПУНКТ УПРАВЛЕНИЯ СИСТЕМОЙ ЭЛЕКТРОСНАБЖЕНИЯ ТРАМВАЯ И ТРОЛЛЕЙБУСА, СОВМЕЩЕННЫЙ С ТРЕХАГРЕГАТНОЙ ТЯГОВОЙ ПОДСТАНЦИЕЙ</p>	<p>ПАСПОРТ ТИПОВОЙ ПРОЕКТ 507-49 М.К. 725.306.621.315.0</p>
<p>ЧАСТЬ <b>2</b> Раздел 5 Подраздел 507</p>	<p>Область применения - районы с обычными геологическими условиями. Расчётная температура наружного воздуха - 30°C. Нормативная снеговая нагрузка 100 кг/м<sup>2</sup>. Нормативный скоростной напор ветра 27 кг/м<sup>2</sup>. Класс здания П. Степень долговечности П. Степень огнестойкости Л.</p>	<p>Разработан Мосгор-транспроект, П 3035 Москва Ж-35, Раушская наб., д. 22. Утвержден и введен в действие Мосгорисполкомом с 1. IX. 76г., решение № 1828 от 28. VII. 76г.</p>

ФАСАД I-B

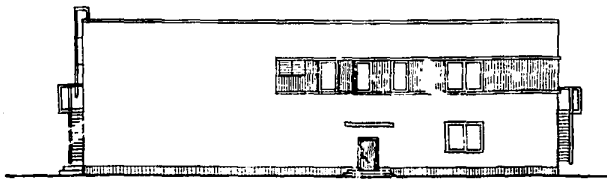

ФАСАД A-B

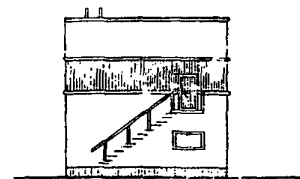

ПЛАН НА ОТМ. 4.200

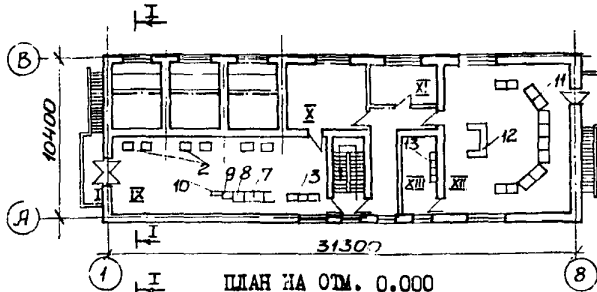

РАЗРЕЗ I-I

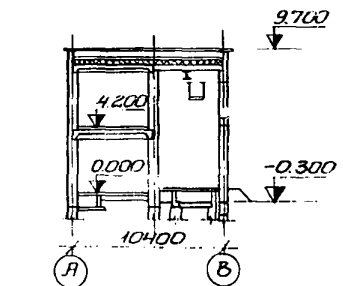

ПЛАН НА ОТМ. 0.000

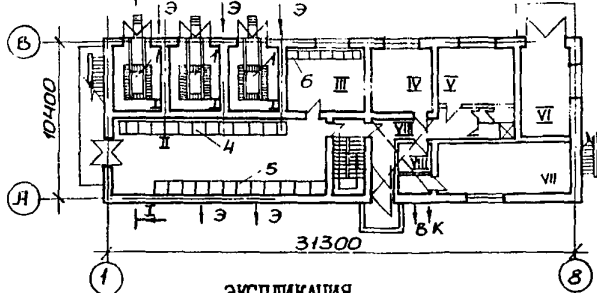

ЭКСПЛИКАЦИЯ

I. Трансформаторная камера	15,6 м <sup>2</sup>
П. Помещение РУ	78,5 "
Ш. Помещение отрицательной шины	24,4 "
IV. Помещение ремонтных бригад	18,5 "
У. Мастерская	16,7 "
VI. Стоянка на 1 машину	22,2 "
VII. Бытовые помещения	29,4 "
VIII. Кладовая	5,6 "
IX. Помещение выпрямителей	78,5 "
X. Помещение мастеров	25,4 "
XI. Кабинет начальника	10,9 "
XII. Помещение диспетчера	82,5 "
XIII. Аппаратная	12,6 "
XIV. Тепловой пункт (в подвале)	20,8 "

ЭКСПЛИКАЦИЯ

1. Трансформатор ТМПУ-2000/10 (ТМПУ-1000/10)	3 шт
2. Выпрямитель БВКЛЕ-2000/600-I (БВКЛЕ-1000/600-II)	6 (3) шт
3. Шкаф управления выпрямителем	3 шт
4. Распределительное устройство (6(10) кв)	13 камер
5. Распределительное устройство 600в	12 ячеек
6. Отрицательная шина	6 "
7. Шкаф собственных нужд	1 шт
8. Панель облоков питания	1 "
9. Вводное устройство	1 "
10. Шкаф телемеханики	1 "
11. Панели диспетчерского щита	12 "
12. Стол диспетчера	1 "
13. Комплекс телемеханики	1 "

ОПИСАНИЕ ПРОЕКТА

Районный диспетчерский пункт управления системой электроснабжения трамвая и троллейбуса, совмещенный с трехагрегатной тяговой подстанцией, предназначен для обеспечения централизованного контроля, оперативного управления и обслуживания тяговых подстанций городского электротранспорта. Проект разработан на базе типового проекта трехагрегатной тяговой подстанции № 507-20/72.

В районном диспетчерском пункте предусматриваются: помещение диспетчера, аппаратная, помещение ремонтных бригад, кладовая, мастерская, утепленная стоянка на одну легковую машину, кабинет начальника, помещение мастеров и санитарно-бытовой комплекс на 24 человека. Списочная численность персонала РДП составляет 29 человек.

Тяговая подстанция запроектирована автоматической, телеуправляемой. Установленная мощность подстанции по переменному току 4220 (2I20) кВа, по постоянному току 3600 (I800) кВт.

Схема электрических соединений

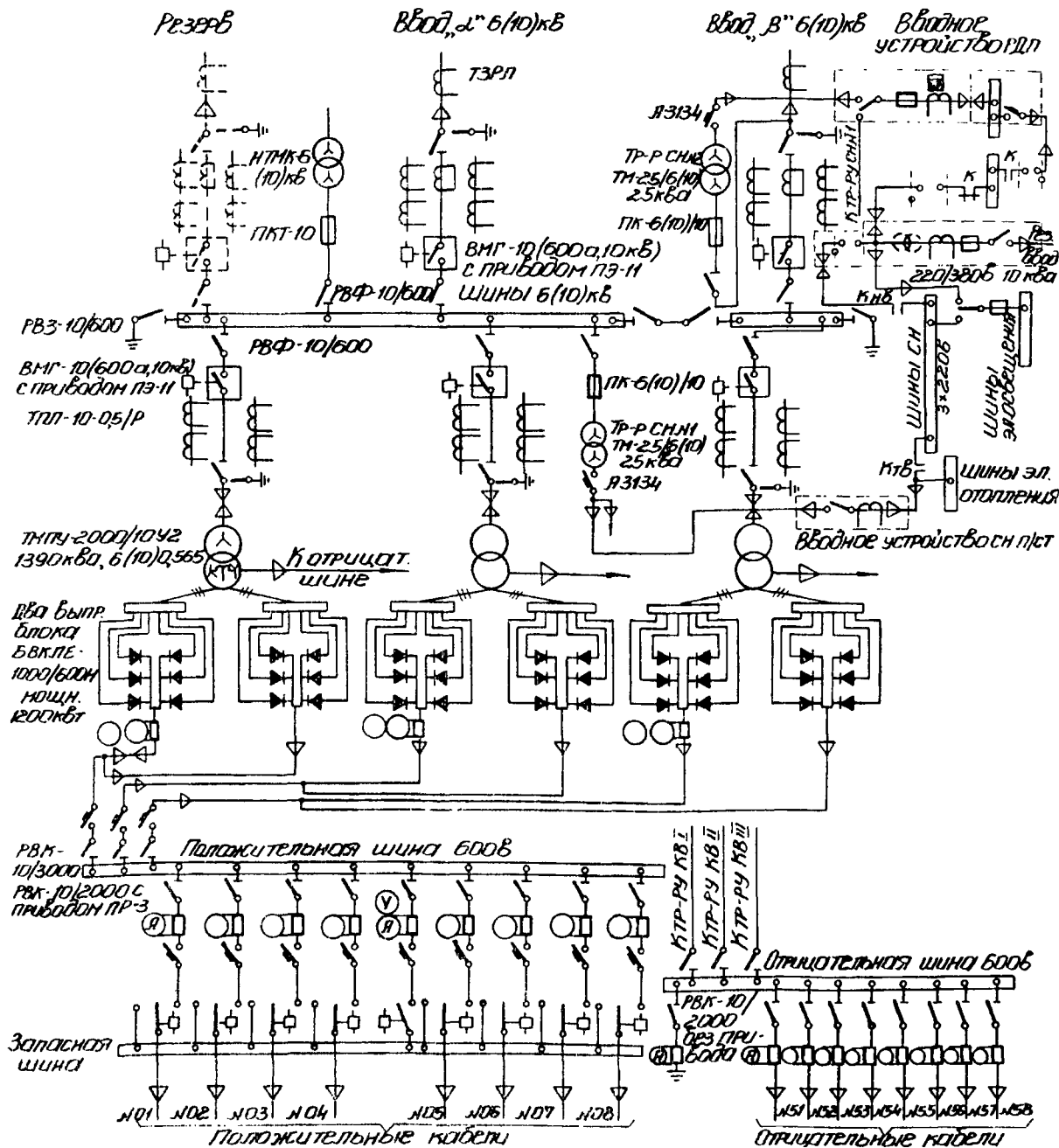

Страница 2

ТЯГОВОЙ ПРОЕКТ № 507-49

<b>К 2</b>	МОСГОРТРАНСПРОЕКТ	РАЙОННЫЙ ДИСПЕТЧЕРСКИЙ ПУНКТ УПРАВЛЕНИЯ СИСТЕМОЙ ЭЛЕКТРОСНАБЖЕНИЯ ТРАМВАЯ И ТРОЛЛЕЙБУСА, СОВМЕЩЕННЫЙ С ТРЕХ-АГРЕГАТНОЙ ТЯГОВОЙ ПОДСТАНЦИЕЙ	ТИПОВОЙ ПРОЕКТ № 507-49	ПАСПОРТ Лист № 2

## ОСНОВНЫЕ ПОКАЗАТЕЛИ

ОБЪЕМ			
Строительный	м <sup>3</sup>		3440,0
В том числе подземный	"		140,0
ПЛОЩАДЬ			
Взстройки	м <sup>2</sup>		354,0
Общая	"		655,6
РАСХОД МАТЕРИАЛОВ			
Цементы	т		121,0
Стали	"		14,4
Железобетона и бетона	м <sup>3</sup>		281,0
В том числе сборного	"		210,0
Кирпича	тыс.шт		220,3
Лесоматериалов	м <sup>3</sup>		9,2

## СМЕТНАЯ СТОИМОСТЬ

Общая	тыс.руб.		149,77
Строительно-монтажных работ	"		81,10
Оборудования	"		68,67
I м <sup>3</sup> здания	руб.		23,58
I м <sup>2</sup> общей площади	"		123,73

## ТРУДОВЫЕ ЗАТРАТЫ

На здание	чел.день		2089,6
На I м <sup>3</sup> здания	"		0,61

## ЭКСПЛУАТАЦИОННЫЕ ПОКАЗАТЕЛИ

Расход воды	л/сек		0,4
- " - воды	м <sup>3</sup> /сутки		2,5
- " - тепла	ккал/час		66420
В том числе:			
на отопление			42000
на горячее водоснабжение			24420
Потребная мощность электроэнергии для собственных нужд	квт		25,0

## ДОПОЛНИТЕЛЬНЫЕ ДАННЫЕ

Бытовые помещения рассчитаны согласно СНиП П-М.3-68.

Данный проект разработан взамен типового проекта № 507-24.

## СТРОИТЕЛЬНЫЕ КОНСТРУКЦИИ

Фундаменты	- сборные бетонные блоки и железобетонные плиты по сериям I.116-I выпуск I и I.112-I выпуск I. Типоразмеров - II.
Стены	- кирпичные.
Перекрытия	- сборные железобетонные плиты по сериям ИИ 24-9, I.141-I выпуск 5, I.241-I выпуск I. Типоразмеров - 3
Лестницы	- наружные металлические, внутренние - сборные железобетонные по сериям I.151-I выпуск I, I.152-3 выпуск I. Типоразмеров - 3.
Перемиčky	- сборные железобетонные по серии I.139-I выпуски I, II и КЗ-01-58 выпуск 2. Типоразмеров - 10.
Кровля	- 4-х слойная рудонная с утеплителем $\gamma = 500$ кг/м <sup>3</sup> , плоская.
Пол	- цементный, асфальтобетонный, из поливинилхлоридного линолеума, из керамической плитки с гидроизоляцией и без гидроизоляции.
Отделка наружная	- облицовка керамическим кирпичом.
Отделка внутренняя	- силикатная покраска, масляная покраска, облицовка глазурованной плиткой.
Двери	- металлические, индивидуальные, деревянные по ГОСТ 6629-74.
Ворота	- металлические, индивидуальные, деревянные по серии НА-150-05
Жалюзийные решетки	- металлические, индивидуальные.
Наибольший вес конструкции	- 2,56 - плита перекрытия

## ИНЖЕНЕРНОЕ ОБОРУДОВАНИЕ

Водопровод	- хозяйственно-питьевой от сетей, H=12,0 м.
Канализация	- хозяйственно-бытовая в городскую сеть.
Отопление	- центральное, водяное в помещениях РД и электрическое в помещениях подстанции.
Вентиляция	- приточно-вытяжная с естественным побуждением.
Горячее водоснабжение	- от теплового пункта
Освещение	- лампами накаливания и люминесцентное от сети напряжением 220В и 36В
Электроснабжение	- от городских распределительных электросетей напряжением 6(10) кВ переменного тока
Слаботочные устройства	- телефон, радификация

## СОСТАВ ПРОЕКТА

Альбом I.	Архитектурно-строительная и санитарно-техническая часть
Альбом II.	Электротехническая часть
Альбом III.	Заказные спецификации
Альбом IV.	Сметы

## ПРИМЕНЕННЫЕ МАТЕРИАЛЫ

Альбом II.	Электротехническая часть	т.п. № 507-20/72
Альбом IV.	Изделия металлические	т.п. № 507-32/75
Альбом IV.	Изделия металлические	т.п. № 507-40

Объем проектных материалов ЭТЭ форматок.

Проект распространяет: Новосибирский филиал ЦИТП  
630064, проспект К.Маркса, I.

Инв. № 14286

Пасп. № 035706