

<p>СССР</p>	<p>СТРОИТЕЛЬНЫЙ КАТАЛОГ ЧАСТЬ 3 ТИПОВАЯ ДОКУМЕНТАЦИЯ НА КОНСТРУКЦИИ, ИЗДЕЛИЯ И УЗЛЫ ЗДАНИЙ И СООРУЖЕНИЙ</p>	<p>СТРОИТЕЛЬНЫЕ КОНСТРУКЦИИ И ИЗДЕЛИЯ Серия 3.501.2-143 Вып. I-I УДК 624.21.093</p>
<p>ЦИТП</p>	<p>ПРОЛЕТНЫЕ СТРОЕНИЯ ЖЕЛЕЗНОДОРОЖНЫХ МОСТОВ С ЕЗДОЙ ПОВЕРХ ПРОЛЕТОВ 33,6; 45; 55 м, МЕТАЛЛИЧЕСКИЕ КОРОБЧАТОГО СЕЧЕНИЯ С БАЛЛАСТНЫМ КОРЫТОМ ИЗ КОРРОЗИОННОСТОЙКОЙ СТАЛИ С ВАРИАНТОМ В СЕВЕРНОМ ИСПОЛНЕНИИ</p>	<p>FLCB</p>
<p>МАЙ 1987</p>		<p>На 3-х листах На 6 страницах Страница I</p>

БАЛКА ГЛАВНАЯ

Рис. I



Рис. 2

Остальное - см. рис. I

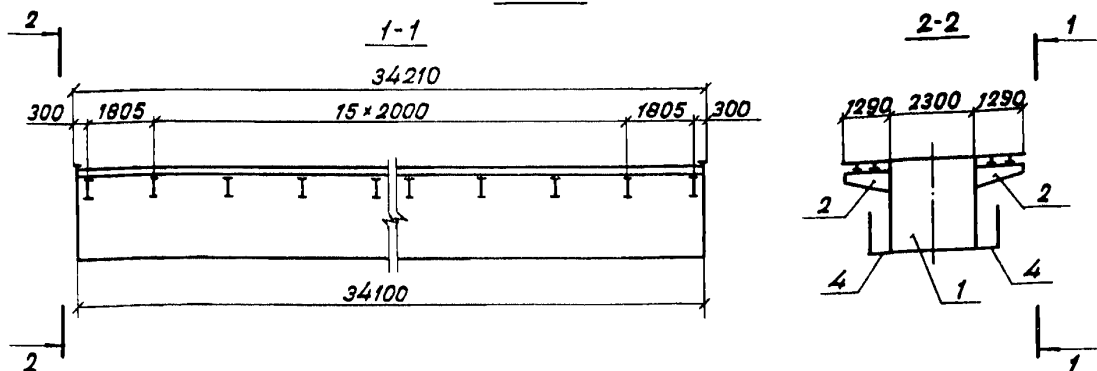

Рис. 3

Остальное - см. рис. I

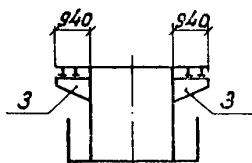

Таблица I

Поз.	Наименование	Кол. по рис.			Масса, кг
		I	2	3	
I	Балка коробчатая	I	I	I	53230
2	Часть консольная КЧ1	2		I	9256
3	Часть консольная КЧ2		2	I	7653
4	Ход смотровой	2	2	2	2382

Матрица	БГ 33-49	БГ 33-42	БГ 33-45
---------	----------	----------	----------

ПРОЛЕТНЫЕ СТРОЕНИЯ ЖЕЛЕЗНОДОРОЖНЫХ МОСТОВ С ЕЗДОЙ ПОВЕРХУ ПРОЛЕТАМИ 33,6; 45; 55 м, МЕТАЛЛИЧЕСКИЕ КОРЫТЧАТОГО СЕЧЕНИЯ С БАЛЛАСТНЫМ КОРЫТОМ ИЗ КОРРОЗИОННОСТОЙКОЙ СТАЛИ С ВАРИАНТОМ В СЕВЕРНОМ ИСПОЛНЕНИИ	СТРОИТЕЛЬНЫЕ КОНСТРУКЦИИ И ИЗДЕЛИЯ Серия 3.501.2-143 Вып. 1-1	Лист 1 Страница 2
---	---	----------------------

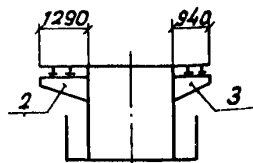

Таблица 2

Радиус кривой R, м	Пролетное строение под 1 путь		Пролетное строение под 2 пути					
	Марка главной балки	Марка мостового полотна	Марка главной балки	Марка мостового полотна				
		с внешней стороны кривой	с внутренней стороны кривой	с внешней стороны кривой	с внутренней стороны кривой			
$\infty \dots 800$	БГ 33-49	МП 33-5.3 МП 33-5.3С	МП 33-5.3 МП 33-5.3С	МП 33-5.3 МП 33-5.3С	МП 33-5.3 МП 33-5.3С			
600-500			МП 33-5.3К		МП 33-5.3К			
400-300			МП 33-5.3КС		МП 33-5.3КС			
$\infty \dots 3000$	БГ 33-42	МП 33-6.3 МП 33-6.3С	МП 33-6.3 МП 33-6.3С	МП 33-6.3 МП 33-6.3С	МП 33-6.3			
2000-1500			МП 33-7.3К МП 33-7.3КС		МП 33-7.3К МП 33-7.3КС	МП 33-7.3К		
1000-500							МП 33-6.5	МП 33-6.5
400							МП 33-6.6	МП 33-6.6
300								

В числителе дана марка мостового полотна без схода на опору;
 в знаменателе - со сходом на опору.

ПРОЛЕТНЫЕ СТРОЕНИЯ ЖЕЛЕЗНОДОРОЖНЫХ МОСТОВ С ЕЗДОЙ ПОВЕРХУ
ПРОЛЕТАМИ 33,6; 45; 55 м. МЕТАЛЛИЧЕСКИЕ КОРОБЧАТОГО СЕЧЕНИЯ
С БАЛЛАСТНЫМ КОРЫТОМ ИЗ КОРРОЗИОННОСТОЙКОЙ СТАЛИ
С ВАРИАНТОМ В СЕВЕРНОМ ИСПОЛНЕНИИ

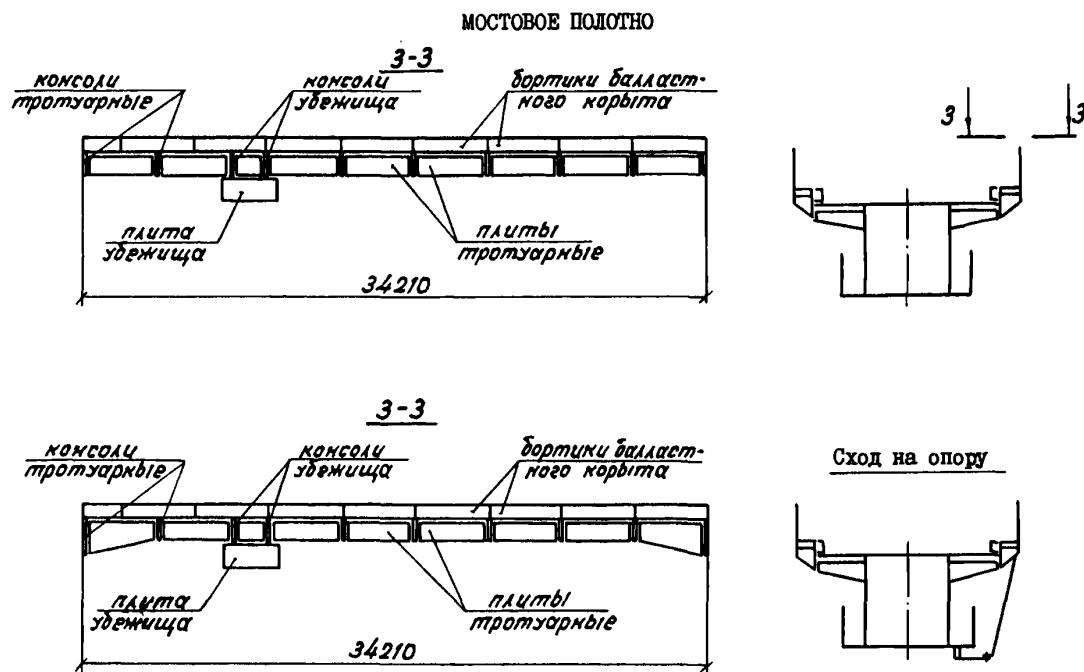
СТРОИТЕЛЬНЫЕ
КОНСТРУКЦИИ И
ИЗДЕЛИЯ
Серия 3.501.2-143
Вып. I-I

Лист 2
Страница 3

ПЕРЕКРЫТИЕ ЗАЗОРОВ МЕЖДУ ПРОЛЕТНЫМИ СТРОЕНИЯМИ
И ПРОЛЕТНЫМ СТРОЕНИЕМ И УСТОЕМ

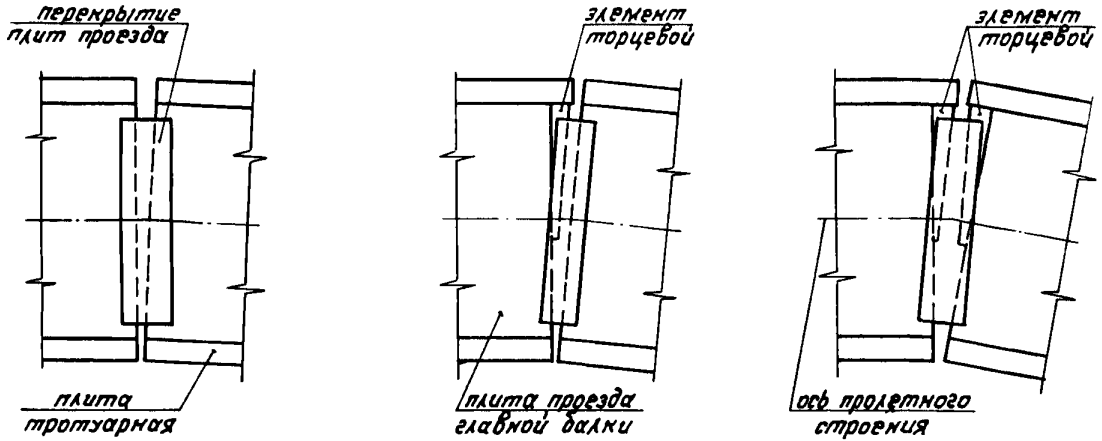

ПЕРЕКРЫТИЕ ТРОТУАРОВ



Таблица 3

Радиус кривой R, м	Марка главной балки	Пролетное строение под 1 путь				Пролетное строение под 2 пути		
		Марка перекрытия зазоров между пролетными строениями				Марка главной балки	Марка перекрытия зазоров	
		плиты проезда	плиты тротуарные	плиты проезда	плиты тротуарные		поперечного	продольного
∞ ... 3000	БГ 33-49	П 49.3	-	П 49.3	Т5	БГ 33-45	П 92.3	III
2000 - 1000		П 49.3-3	Т5					
800 - 500		П 49.3-3	2Т5					
400		П 49.3-3	П 49.3-3					
300		П 49.3-23	П 49.3-3					
∞ ... 3000	БГ 33-42	П 42.3	-	П 42.3	Т6	БГ 33-42	П 85.3	III
2000 - 1500		П 42.5	Т6					
1000 - 800		П 42.5-3	П 42.5					
600 - 500		П 42.5-3	2Т6					
400		П 42.5-23	П 42.5-3					
300	П 42.5-23	П 42.5-3						

АНТИСЕЙСМИЧЕСКИЕ УСТРОЙСТВА

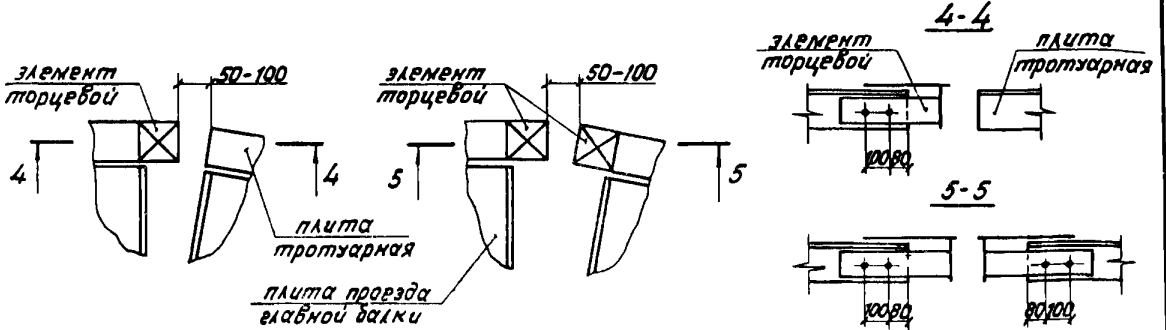
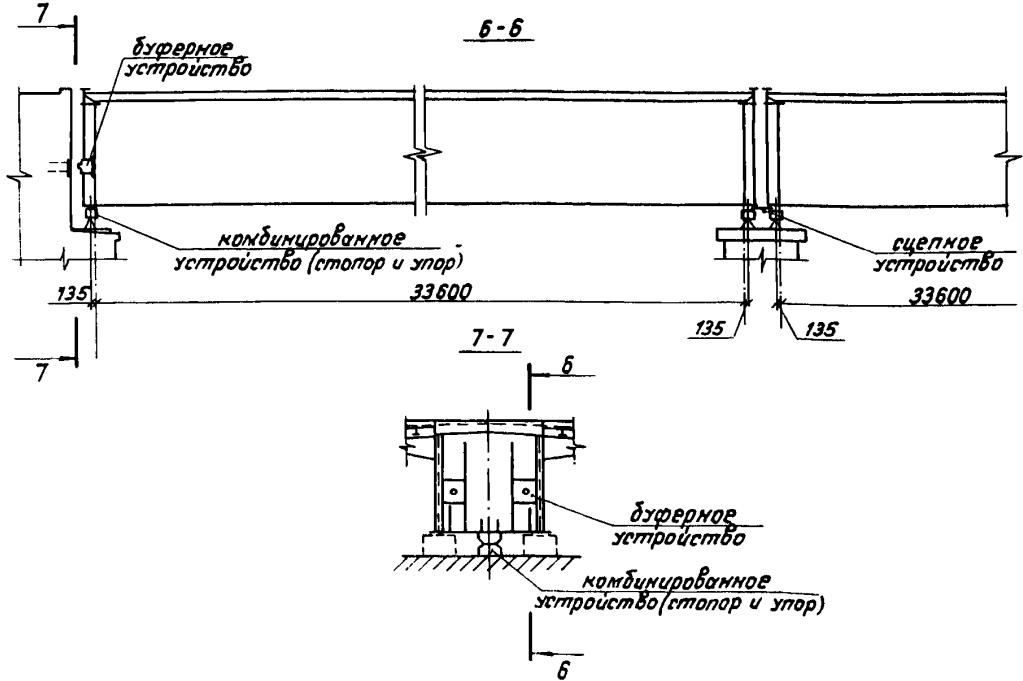

МОНТАЖНЫЙ СТЫК ПРИ ПРОДОЛЬНОЙ НАДВИЖКЕ

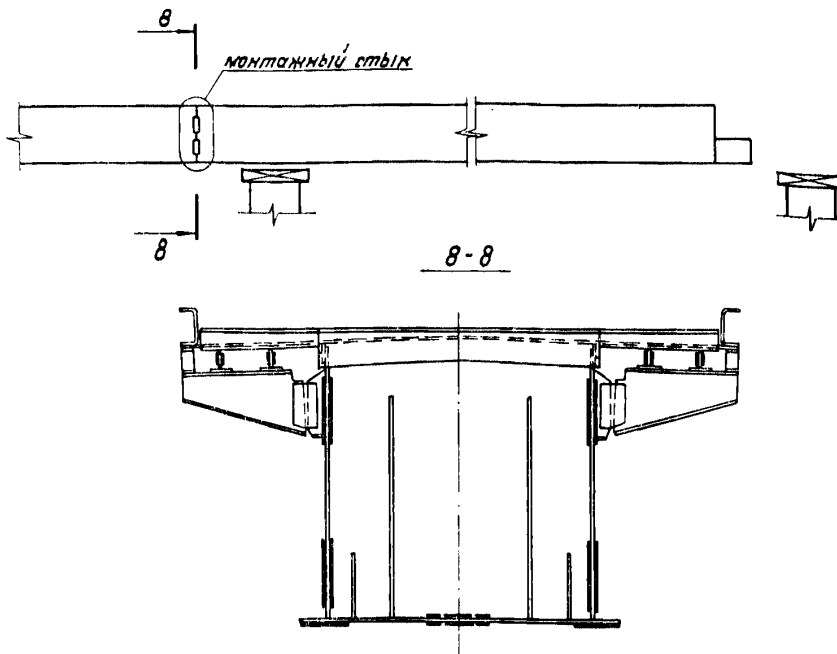

ПРОЛЕТНЫЕ СТРОЕНИЯ ЖЕЛЕЗНОДОРОЖНЫХ МОСТОВ С ЕЗДОЙ ПОВЕРХУ ПРОЛЕТАМИ 33,6; 45; 55 м, МЕТАЛЛИЧЕСКИЕ КОРЧАТОГО СЕЧЕНИЯ С БАЛЛАСТНЫМ КОРЫТОМ ИЗ КОРРОЗИОННОСТОЙКОЙ СТАЛИ С ВАРИАНТОМ В СЕВЕРНОМ ИСПОЛНЕНИИ	СТРОИТЕЛЬНЫЕ КОНСТРУКЦИИ И ИЗДЕЛИЯ Серия 3,501.2-143 Вып. I-I	Лист 3 Страница 5
<p>D1AA ТЕХНИЧЕСКАЯ ХАРАКТЕРИСТИКА</p> <p>Настоящий выпуск содержит общие данные, общий вид и схемы расположения сборных элементов марок пролетного строения: главной балки, мостового полотна, перекрытия зазоров между пролетными строениями и между пролетным строением и устоем, верхнего строения пути, консолей желобов для кабелей связи, антисейсмических устройств, монтажного стыка для монтажа способом продольной подвижки.</p> <p>В состав общих данных включены: ведомость рабочих чертежей основного комплекта, ведомость ссылочных и прилагаемых документов, ведомость спецификаций, условные обозначения, общие указания и техническая спецификация металла по видам профиля.</p>		
<p>G2BA УКАЗАНИЯ ПО ПРИМЕНЕНИЮ</p> <p>Чертежи общего вида, а также схемы расположения сборных элементов пролетного строения предназначены для производства строительно-монтажных работ.</p> <p>Комбинированные антисейсмические устройства (стопоры и упоры) устанавливаются при расчетной сейсмичности сооружения 9 баллов у каждого торца главной балки.</p> <p>При установке пролетного строения в зоне возможного возникновения очагов землетрясений дополнительно устанавливаются септные и буферные устройства.</p> <p>При монтаже способом продольной подвижки на концах смежных пролетов устраивается монтажный стык с помощью горизонтальных и вертикальных накладок, монтажные соединения на высокопрочных болтах М22.</p>		
<p>M1BD РАСЧЕТНАЯ ТЕМПЕРАТУРА НАРУЖНОГО ВОЗДУХА</p> <ul style="list-style-type: none"> - до минус 40°C - обычное исполнение; - ниже минус 40°C до минус 50°C включительно - северное исполнение А; - ниже минус 50°C - северное исполнение Б. 		
<p>G2DD КЛИМАТИЧЕСКИЕ РАЙОНЫ И ПОДРАЙОНЫ СССР</p> <ul style="list-style-type: none"> - I, II, III и IV 		
<p>G2MQ РАСЧЕТНАЯ СЕЙСМИЧНОСТЬ</p> <ul style="list-style-type: none"> - до 9 баллов 		
<p>ДОПОЛНИТЕЛЬНЫЕ ДАННЫЕ</p>		
<p>Расшифровка марок главной балки:</p> <p>БГ 33-49; БГ 33-42; БГ 33-45</p> <p>БГ - балка главная;</p> <p>33 - расчетный пролет в м;</p> <p>49; 42; 45 - ширина балластного корыта в дм</p> <p>Расшифровка марок мостового полотна:</p> <p>МП 33-5.3; МП 33-5.5; МП 33-6.3; МП 33-6.5;</p> <p>МП 33-6.6; МП 33-5.3К; МП 33-7.3К;</p>	<p>Расшифровка марок элементов перекрытия зазоров:</p> <p>П 49.3; П 42.3; П 42.5; П 49.3-Э; П 42.5-Э;</p> <p>П 49.3-2Э; П 42.5-2Э; П 92.3; П 85.3;</p> <p>П 92.5; П 85.5; III</p> <p>П - перекрытие;</p> <p>49; 42 - ширина балластного корыта в дм;</p> <p>92; 85 - ширина балластного корыта для двухпутных мостов в дм;</p>	

<p>ПРОЛЕТНЫЕ СТРОЕНИЯ ЖЕЛЕЗНОДОРОЖНЫХ МОСТОВ С ЕЗДОЙ ПОВЕРХУ ПРОЛЕТАМИ 33,6; 45; 55 м, МЕТАЛЛИЧЕСКИЕ КОРЫЧАТОГО СЕЧЕНИЯ С БАЛЛАСТНЫМ КОРЫТОМ ИЗ КОРРОЗИОННОСТОЙКОЙ СТАЛИ С ВАРИАНТОМ В СЕВЕРНОМ ИСПОЛНЕНИИ</p>	<p>СТРОИТЕЛЬНЫЕ КОНСТРУКЦИИ И ИЗДЕЛИЯ Серия 3.50I.2-143 Вып. I-I</p>	<p>Лист 3 Страница 6</p>
<p>МП 33-5.3С; МП 33-6.3С; МП 33-5.3КС; МП 33-7.3КС МП - мостовое полотно; ЗЗ - расчетный пролет в м; первая цифра - ширина тротуара в дм; вторая цифра - высота бортика балластного корыта в дм; К - плита тротуарная косая; С - мостовое полотно со сходом на опору.</p>	<p>З; 5 - высота бортика балластного корыта в дм; Э; 2Э - соответственно один или два торцевых элемента балластного корыта; Ш - перекрытие продольное. Расшифровка марок элементов перекрытия тротуаров: Т5; Т6; 2Т5; 2Т6 Т, 2Т - соответственно один или два торцевых элемента перекрытия тротуаров; 5; 6 - ширина тротуаров в дм.</p>	<p>Л. И. Брук Инженер проекта</p>
<p>Материалы для проектирования и рабочие чертежи изделий приведены в следующих выпусках серии 3.50I.2-143:</p>		
<p>выпуск 0-I - Пролетное строение $L_p = 33,6$ м. Материалы для проектирования.</p>		
<p>выпуск 2-I - Пролетное строение $L_p = 33,6$ м. Элементы конструкции. Чертежи КМ.</p>		
<p>Настоящий выпуск рассматривать одновременно с примененными в настоящей серии типовыми конструкциями:</p>		
<p>опорные части - серия 3.50I.I-129</p>		
<p>- серия 3.50I-35</p>		
<p>желоба для прокладки кабелей связи - серия 3.50I-II3</p>		
<p>К выпуску I-I разработана карта технического уровня и качества пролетного строения $L_p = 33,6$ м.</p>		
<p>В7ЕА</p>	<p>СОСТАВ ПРОЕКТНОЙ ДОКУМЕНТАЦИИ</p>	
<p>Выпуск I-I - Пролетное строение $L_p = 33,6$ м. Основной комплект марки КМ. Рабочие чертежи. Объем проектных материалов, приведенных к формату А4, - 84 форматки.</p>		
<p>В7ВА</p>	<p>АВТОР ПРОЕКТА</p>	<p>Гипротрансмост, I29278, Москва, ул.Павла Корчагина, 2</p>
<p>В7НА</p>	<p>УТВЕРЖДЕНИЕ</p>	<p>Утверждены Министерством Путей Сообщения СССР</p>
<p>указанием от 27.0I.87 № А424у</p>		
<p>введены в действие с 0I.07.87</p>		
<p>Срок действия - 1992 год.</p>		
<p>В7КА</p>	<p>ПОСТАВЩИК</p>	<p>Мосгипротранс, I29278, Москва, ул.Павла Корчагина, 2</p>
<p>Инв.№ - Катал.л.№ 057 405</p>		

Главный инженер

Л. И. Брук
Инженер

Главный инженер института