

СССР	СТРОИТЕЛЬНЫЙ КАТАЛОГ ЧАСТЬ 3 ТИПОВАЯ ДОКУМЕНТАЦИЯ НА КОНСТРУКЦИИ, ИЗДЕЛИЯ И УЗЛЫ ЗДАНИЙ И СООРУЖЕНИЙ	СТРОИТЕЛЬНЫЕ КОНСТРУКЦИИ И ИЗДЕЛИЯ Серия I.24I-I Вып. 30,31,32,33 УДК69.025.22
ЦИТП	ПАНЕЛИ ПЕРЕКРЫТИЙ ЖЕЛЕЗОБЕТОННЫЕ МНОГОПУСТОТНЫЕ	FGOB
МАРТ 1987		на 2 листах на 4-х страницах Страница I

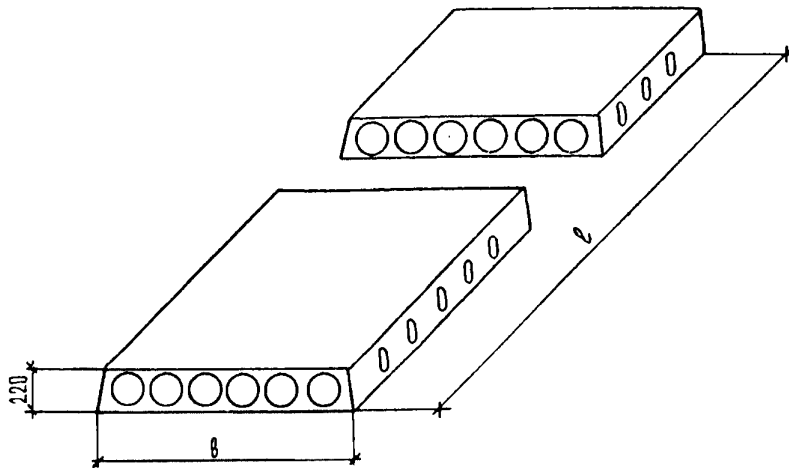

ДИАГ ТЕХНИЧЕСКАЯ ХАРАКТЕРИСТИКА

Панели перекрытий изготавливаются из тяжелого бетона класса по прочности на сжатие В25 и В30.

Напрягаемая арматура – арматурные стальные канаты диаметром 6 мм класса К-7 по ГОСТ 13840-68*.

Плоские каркасы и сетки из стали класса Вр-I по ГОСТ 6727-80*.

Петли строповочные из стали класса А-I по ГОСТ 5781-82*, марок ВСтЗсп2 или ВСтЗпс2.

Панели перекрытий рассчитаны на 4 равномерно распределенные нагрузки, приложенные к изделию.

Состав нагрузок без учета собственной массы приведен в таблице:

Вид нагрузки	Величина нагрузки в кПа (кгс/м ²) для панелей			
	П ... 4,5 К7Т	П... 6 К7Т	П... 8 К7Т	П... I25 К7Т
Расчётная	4,40 (450)	5,90(600)	7,85(800)	I2,25(I250)
Нормативная	3,70(375)	4,90(500)	6,60(670)	I0,30(I050)
Длительно действующая часть нормативной нагрузки	2,55(260)	3,80(385)	5,40(555)	9,14(935)

Собственная масса панелей шириной II90 мм: расчётная – 3,3 кПа (335 кгс/м²), нормативная – 3,0 кПа (305 кгс/м²); собственная масса панелей шириной I490 мм: расчётная – 3,4 кПа (350 кгс/м²), нормативная – 3,1 кПа (320 кгс/м²); собственная масса панелей шириной 238 и 298 см: расчётная – 3,2 кПа (330 кгс/м²), нормативная – 2,9 кПа (300 кгс/м²).

Панели изготавливаются с открытыми торцами и с усилением открытых торцов (заделка пустот) бетонными вкладышами.

ПАНЕЛИ ПЕРЕКРЫТИЙ ЖЕЛЕЗОБЕТОННЫЕ МНОГОПУСТОТНЫЕ

СТРОИТЕЛЬНЫЕ
КОНСТРУКЦИИ И
ИЗДЕЛИЯ
Серия 1.241-I
Вып. 30, 31, 32, 33Лист I
Страница 2

НОМЕНКЛАТУРА ПАНЕЛЕЙ ПЕРЕКРЫТИЙ

Марка панели	Размеры, мм		Приве- денная толщина бетона, см	Класс бетона	Расход материалов				Масса, т	
	Длина л	Ширина в			Бетона м ³	Стали, кг				
						Всего		Приведённой к стали класса А-I		
						на изделие	на I м ² изделия	на изделие		на I м ² изделия
ПК 63.24-4,5К7Т			В25	43,11	2,91	86,29	5,82			
ПК 63.24-6К7Т	2380		В25	1,79	47,45	3,20	98,44	6,64	4,47	
ПК 63.24-8К7Т			В30		58,65	3,96	123,58	8,34		
ПК 63.24-12,5К7Т			В30		75,45	5,09	162,71	10,98		
ПК 63.30-4,5К7Т		2980	В25	2,23	55,70	3,00	109,29	5,88	5,59	
ПК 63.30-6К7Т			В25		60,05	3,23	121,47	6,54		
ПК 63.30-8К7Т			В30		75,00	4,04	155,00	8,34		
ПК 63.30-12,5К7Т	6280		В30		97,79	5,26	208,73	11,23		
ПК 63.24-4,5К7Т-I			В25		43,11	2,91	86,29	5,82		
ПК 63.24-6К7Т-I	2380	12,25	В25	1,82	47,45	3,20	98,44	6,64	4,54	
ПК 63.24-8К7Т-I			В30		58,65	3,96	123,58	8,34		
ПК 63.24-12,5К7Т-I			В30		75,45	5,09	162,71	10,98		
ПК 63.30-4,5К7Т-I			В25		55,70	3,00	109,29	5,88		
ПК 63.30-6К7Т-I		2980	В25	2,27	60,05	3,23	121,47	6,54	5,68	
ПК 63.30-8К7Т-I		12,19	В30		75,00	4,04	155,00	8,34		
ПК 63.30-12,5К7Т-I			В30		97,79	5,26	208,73	11,23		
П 72.12-4,5К7Т			В25		31,85	3,78	64,77	7,69		
П 72.12-6К7Т		1190	В25	1,01	34,33	4,08	71,71	8,52	2,53	
П 72.12-8К7Т			В25		41,30	4,91	88,57	10,52		
П 72.12-12,5К7Т			В30		55,18	6,55	122,19	14,51		
П 72.15-4,5К7Т			В25		38,87	3,68	81,69	7,73		
П 72.15-6К7Т		1490	В25	1,34	41,36	3,91	88,66	8,39	3,35	
П 72.15-8К7Т			В25		48,79	4,62	106,19	10,05		
П 72.15-12,5К7Т			В30		65,69	6,22	147,55	13,96		
П 72.12-4,5К7Т-I	7180		В25		31,85	3,78	64,77	7,69		
П 72.12-6К7Т-I		1190	В25	1,03	34,33	4,08	71,71	8,52	2,58	
П 72.12-8К7Т-I		12,23	В25		41,30	4,91	88,57	10,52		
П 72.12-12,5К7Т-I			В30		55,18	6,55	122,19	14,51		
П 72.15-4,5К7Т-I			В25		38,87	3,68	81,69	7,73		
П 72.15-6К7Т-I		1490	В25	1,36	41,36	3,91	88,66	8,39	3,40	
П 72.15-8К7Т-I		12,87	В25		48,79	4,62	106,19	10,05		
П 72.15-12,5К7Т-I			В30		65,69	6,22	147,55	13,96		

С2ВА УКАЗАНИЯ ПО ПРИМЕНЕНИЮ

Панели перекрытий предназначены для применения при проектировании и строительстве общественных зданий и зданий административно-бытового назначения со стенами из кирпича или крупных блоков из местных материалов, возводимых в обычных условиях строительства.

Глубина опирания панелей должна быть не менее 100 мм по всей ширине панели.

Швы между панелями должны заделываться бетоном класса В15 или цементным раствором марки М200.

Применение панелей с открытым торцом допускается в тех случаях, когда величина напряжений на уровне верхней плоскости не превышает 1,65 МПа (17 кгс/см²) для панелей длиной 718 см и 2,10 МПа (22 кгс/см²) для панелей длиной 628 см. При больших напряжениях открытые торцы усиливаются в заводских условиях заделкой бетонными вкладышами.

Предел огнестойкости панелей - I час.

Группа возгораемости панелей - негорюемые.

С2БЕ ИНЖЕНЕРНО-ГЕОЛОГИЧЕСКИЕ УСЛОВИЯ - обычные

С2ВВ СТЕПЕНЬ АГРЕССИВНОСТИ СРЕДЫ - неагрессивная.

ДОПОЛНИТЕЛЬНЫЕ ДАННЫЕ

Марка панелей перекрытий состоит из буквенно-цифровых групп, разделённых дефисом.

Первая группа содержит:

- а) обозначение типа конструкции (П ,ПК - панель с круглыми пустотами);
- б) определяющие габаритные размеры в дециметрах (с округлением до целого числа).

Вторая группа содержит:

- а) несущую способность, соответствующую расчётной равномерно распределённой нагрузке (без учёта собственной массы), выраженной в центнерах на м²;
- б) класс напрягаемой арматуры;
- в) вид бетона, выраженный буквенным обозначением (Т- тяжёлый бетон).

Третья группа отражает конструктивные особенности панелей (усиление открытых торцов панелей бетонными вкладышами) и обозначается цифрой "I".

Пример маркировки : П 72.15-4,5К7Т-I -панель перекрытия длиной 7180 мм, шириной 1490 мм под расчётную равномерно распределённую нагрузку (без учёта собственной массы) 4,40 кПа (450 кгс/м²) с напрягаемой арматурой класса К-7, изготавливаемая из тяжёлого бетона, с усиленным торцом.

ПАНЕЛИ ПЕРЕКРЫТИИ ЖЕЛЕЗОБЕТОННЫЕ МНОГОПУСТОТНЫЕ		СТРОИТЕЛЬНЫЕ КОНСТРУКЦИИ И ИЗДЕЛИЯ Серия I.24I-I Вып. 30, 3I, 32, 33	Лист 2 Страница 4
В7ЕА СОСТАВ ПРОЕКТНОЙ ДОКУМЕНТАЦИИ			
<p>Выпуск 30 - Предварительно напряжённые панели длиной 628 см, шириной 238 и 298 см, армированные канатами Ø6 класса К-7 с непрерывной навивкой арматуры. Метод натяжения - электротермомеханический. Рабочие чертежи.</p>			
<p>Выпуск 3I - Предварительно напряжённые панели длиной 718 см, шириной II9 и I49 см, армированные канатами Ø6 класса К-7 с непрерывной навивкой арматуры. Метод натяжения - электротермомеханический. Рабочие чертежи.</p>			
<p>Выпуск 32 - Предварительно напряжённые панели длиной 628 см, шириной 238, 298 см и длиной 718 см, шириной II9, I49 см, армированные канатами Ø6 класса К-7 с непрерывной навивкой арматуры. Метод натяжения - электротермомеханический, Технические условия.</p>			
<p>Выпуск 33 - Предварительно напряжённые панели длиной 628 см, шириной 238, 298 см и длиной 718 см, шириной II9, I49 см, армированные канатами Ø6 класса К-7 с непрерывной навивкой арматуры. Метод натяжения - электротермомеханический. Карты технического уровня и качества продукции.</p>			
<p>Объём проектных материалов, приведённых к формату А4, - I46 форматок.</p>			
В7ВА	АВТОР ПРОЕКТА	ЦИИЭП учебных зданий, I27434, Москва, Дмитровское шоссе, 9.	
В7НА	УТВЕРЖДЕНИЕ	Утверждены Госгражданстроем, приказ от 28.10.86г № 348 введены в действие 01.12.86г.	
В7КА	ПОСТАВЩИК	ЦИТЦ, I25878, ГСП, Москва, А-455, ул. Смольная, 22	
		Инв. № 2I776	
		Катал. л. № 056252	